

PREGÃO ELETRÔNICO N.º 0706.01/2022 - PMF/SRP/PE

Objeto: SELEÇÃO DE MELHOR PROPOSTA PARA REGISTRO DE PREÇO PARA FUTURAS E EVENTUAIS AQUISIÇÃO DE MATERIAIS ELÉTRICOS, DESTINADOS A ATENDER AS NECESSIDADES DAS SECRETARIAS E SUAS UNIDADES DO MUNICÍPIO DE FORTIM/CE.

LOTE 02 DIVERSOS (01)						
ITEM	DESCRIPTIVO	UNID.	QUANT	MARCA	VALOR UNIT	VALOR TOTAL
01	Abraçadeira nylon 4.8 c/200	PCT	143	FORLUX	R\$ 15,00	R\$ 2.145,00
02	Alicate de corte	UND	60	TRAMONTINA	R\$ 29,00	R\$ 1.740,00
03	Base de foto célula	UND	176	LINSE	R\$ 9,00	R\$ 1.584,00
04	Foto célula	UND	177	QUALITRONIX	R\$ 18,00	R\$ 3.186,00
VALOR TOTAL DO LOTE 2					R\$	8.655,00
LOTE 03 DIVERSOS (02)						
ITEM	DESCRIPTIVO	UNID.	QUANT	MARCA	VALOR UNIT	VALOR TOTAL
01	Quadro monofásico	UND	79	TAF	R\$ 45,00	R\$ 3.555,00
02	Quadro trifásico	UND	46	TAF	R\$ 120,00	R\$ 5.520,00
03	Disj monofásico de 16 amp	UND	110	SOPRANO	R\$ 9,00	R\$ 990,00
04	Disj monofásico de 25 amp	UND	107	SOPRANO	R\$ 9,00	R\$ 963,00
05	Disj monofásico de 32 amp	UND	97	SOPRANO	R\$ 9,00	R\$ 873,00
06	Disj monofásico de 40 amp	UND	64	SOPRANO	R\$ 9,00	R\$ 576,00
07	Disjuntor trifásico de 50 amp	UND	53	SOPRANO	R\$ 50,00	R\$ 2.650,00
08	Disjuntor trifásico de 80 amp	UND	32	SOPRANO	R\$ 65,00	R\$ 2.080,00
09	Haste de aterramento de cobre 1.5mt	UND	95	OLIVO	R\$ 25,00	R\$ 2.375,00
10	Castanha para fio elétrico	UND	206	GAMER	R\$ 10,00	R\$ 2.060,00
VALOR TOTAL DO LOTE 3					R\$	21.642,00
LOTE - 04 CABO						
ITEM	DESCRIPTIVO	UNID.	QUANT	MARCA	VALOR UNIT	VALOR TOTAL
1	Cabo flexível 2,5mm	PÇ	106	FLEX FIOS	R\$ 200,00	R\$ 21.200,00
2	Cabo flexível 4,0mm	PÇ	61	FLEX FIOS	R\$ 350,00	R\$ 21.350,00
3	Cabo flexível 6,0mm	PÇ	46	FLEX FIOS	R\$ 450,00	R\$ 20.700,00
4	Cabo flexível 8,0mm	PÇ	12	FLEX FIOS	R\$ 900,00	R\$ 10.800,00
5	Cabo flexível 10 mm	PÇ	12	FLEX FIOS	R\$ 900,00	R\$ 10.800,00
6	Cabo pp 2x1,5	PÇ	49	MASTERCABOS	R\$ 350,00	R\$ 17.150,00
7	Cabo pp 2x2,5	PÇ	52	MASTERCABOS	R\$ 500,00	R\$ 26.000,00
8	Cabo pp 3x2,5	PÇ	38	MASTERCABOS	R\$ 850,00	R\$ 32.300,00
9	Cabo pp 3x4,0	PÇ	42	MASTERCABOS	R\$ 1.500,00	R\$ 63.000,00
10	Cabo pp 4x4,0	PÇ	33	MASTERCABOS	R\$ 2.000,00	R\$ 66.000,00
11	Cabo pp 4x6,0	PÇ	30	MASTERCABOS	R\$ 2.500,00	R\$ 75.000,00
12	Cabo pp 4x8,0	PÇ	11	MASTERCABOS	R\$ 4.400,00	R\$ 48.400,00
13	Cabo pp 4x10,0	PÇ	11	MASTERCABOS	R\$ 4.400,00	R\$ 48.400,00
VALOR TOTAL DO LOTE 4					R\$	461.100,00
LOTE - 05 FIO/FITA						
ITEM	DESCRIPTIVO	UNID.	QUANT	MARCA	VALOR UNIT	VALOR TOTAL
1	Fio paralelo 2x1,5	PÇ	51	MASTERCABOS	R\$ 200,00	R\$ 10.200,00
2	Fio paralelo 2x2,5	PÇ	51	MASTERCABOS	R\$ 400,00	R\$ 20.400,00
3	Fita de alta fusão	UND	136	3M	R\$ 35,00	R\$ 4.760,00
4	Fita isolante 19x20	UND	201	GOLDEN	R\$ 5,00	R\$ 1.005,00
VALOR TOTAL DO LOTE 5					R\$	36.365,00
LOTE - 06 CAIXA/CALHA/CANELETA						
ITEM	DESCRIPTIVO	UNID.	QUANT	MARCA	VALOR UNIT	VALOR TOTAL
1	Caixa de distribuição de 6 a 8	UND	93	ROMAZI	R\$ 25,00	R\$ 2.325,00
2	Caixa de distribuição de 1 a 3	UND	99	ROMAZI	R\$ 25,00	R\$ 2.475,00
3	Caixa p refletor pequeno	UND	95	OLIVO	R\$ 50,00	R\$ 4.750,00
4	Calha dupla de 20w	UND	117	TASCHIBRA	R\$ 45,00	R\$ 5.265,00
5	Calha dupla de 40w	UND	117	TASCHIBRA	R\$ 60,00	R\$ 7.020,00
6	Caneleta monofásica 20x10x2	UND	138	ROMAZI	R\$ 10,00	R\$ 1.380,00
VALOR TOTAL DO LOTE 6					R\$	23.215,00
LOTE - 08 DIVERSOS (4)						
ITEM	DESCRIPTIVO	UNID.	QUANT	MARCA	VALOR UNIT	VALOR TOTAL
1	Eletroduto 3W garganta c/50mt	PÇ	82	SUCCESSO	R\$ 60,00	R\$ 4.920,00
2	Interruptor com tomada 1 +1	UND	152	ROMAZI	R\$ 6,00	R\$ 912,00
3	Interruptor com tomada 2 +1	UND	132	ROMAZI	R\$ 6,00	R\$ 792,00
4	Interruptor com tomada dupla	UND	127	ROMAZI	R\$ 6,00	R\$ 762,00
5	Interruptor tomada de 20 amp	UND	106	ROMAZI	R\$ 6,00	R\$ 636,00
6	Extensão de 10 mt	UND	83	LIDER PLUS	R\$ 35,00	R\$ 2.905,00
7	Pino fibras	UND	176	ROMAZI	R\$ 3,00	R\$ 528,00

8	Pino Macho	UND	176	ROMAZI	R\$	3,00	R\$	528,00
9	Pino T	UND	175	ROMAZI	R\$	5,00	R\$	875,00
10	Soquete pratico	UND	226	ROMAZI	R\$	5,00	R\$	1.130,00
11	Tomada externa 1 +1	UND	131	ROMAZI	R\$	6,00	R\$	786,00
12	Tomada externa dupla	UND	137	ROMAZI	R\$	6,00	R\$	822,00
13	Tomada externa simples	UND	126	ROMAZI	R\$	6,00	R\$	756,00
14	Tomada simples	UND	124	ROMAZI	R\$	6,00	R\$	744,00
15	Vara de cano 1/2	UND	82	BECOL	R\$	6,00	R\$	492,00
16	Luva 1/2	UND	95	KRONA	R\$	1,00	R\$	95,00
17	Luva 3/4	UND	95	KRONA	R\$	1,00	R\$	95,00
VALOR TOTAL DO LOTE 8					R\$			17.778,00

LOTE - 09 REATOR/REFLETOR

ITEM	DESCRIPTIVO	UNID.	QUANT	MARCA	VALOR UNIT	VALOR TOTAL		
1	Reator mercúrio 250w	UND	43	MAPRELUX	R\$ 95,00	R\$ 4.085,00		
2	Reator metálico 150w	UND	59	MAPRELUX	R\$ 85,00	R\$ 5.015,00		
3	Reator metálico 250w	UND	56	MAPRELUX	R\$ 100,00	R\$ 5.600,00		
4	Reator vapor metálico 400w	UND	37	MAPRELUX	R\$ 110,00	R\$ 4.070,00		
5	Refletor de de led de 150w completo	UND	61	MEGACE	R\$ 150,00	R\$ 9.150,00		
6	Refletor de de led de 200w completo	UND	46	MEGACE	R\$ 200,00	R\$ 9.200,00		
7	Refletor de de led de 250w completo	UND	75	MEGACE	R\$ 350,00	R\$ 26.250,00		
8	Refletor de de led de 400w completo	UND	71	MEGACE	R\$ 450,00	R\$ 31.950,00		
9	Refletor de de led de 1000w completo	UND	16	MEGACE	R\$ 1.100,00	R\$ 17.600,00		
10	Refletor de de led de 100w completo	UND	49	MEGACE	R\$ 100,00	R\$ 4.900,00		
11	Refletor de de led de 50w completo	UND	66	MEGACE	R\$ 50,00	R\$ 3.300,00		
VALOR TOTAL DO LOTE 9					R\$			121.120,00

LOTE - 10 LAMPADA/PROJETOR

ITEM	DESCRIPTIVO	UNID.	QUANT	MARCA	VALOR UNIT	VALOR TOTAL		
1	Lâmpada aspiral 45w	UND	184	SORTE LUZ	R\$ 35,00	R\$ 6.440,00		
2	Lâmpada comum 45w	UND	151	SORTE LUZ	R\$ 35,00	R\$ 5.285,00		
3	Lâmpada de led de 10w	UND	173	EMPALUX	R\$ 9,00	R\$ 1.557,00		
4	Lâmpada de led de 16w	UND	167	AVANT	R\$ 20,00	R\$ 3.340,00		
5	Lâmpada eletrônica de 20w	UND	202	SORTE LUZ	R\$ 9,00	R\$ 1.818,00		
6	Lâmpada eletrônica de 30w	UND	214	SORTE LUZ	R\$ 15,00	R\$ 3.210,00		
7	Lâmpada fluorescente de 20w	UND	225	PHILLPS	R\$ 9,00	R\$ 2.025,00		
8	Lâmpada fluorescente de 40w	UND	203	PHILLPS	R\$ 9,00	R\$ 1.827,00		
9	Lâmpada mercúrio de 250w	UND	120	AVANT	R\$ 40,00	R\$ 4.800,00		
10	Lâmpada metálica de 150w	UND	128	AVANT	R\$ 40,00	R\$ 5.120,00		
11	Lâmpada metálica de 250w	UND	120	AVANT	R\$ 45,00	R\$ 5.400,00		
12	Lâmpada metálica de 400w	UND	118	AVANT	R\$ 45,00	R\$ 5.310,00		
13	Lâmpada vapor metálico 400w	UND	61	AVANT	R\$ 45,00	R\$ 2.745,00		
14	Projeto de led 100w	UND	58	MEGACE	R\$ 100,00	R\$ 5.800,00		
15	Projeto de led 150w	UND	58	MEGACE	R\$ 150,00	R\$ 8.700,00		
16	Projeto de led 200w	UND	58	MEGACE	R\$ 200,00	R\$ 11.600,00		
17	Projeto de led 400w	UND	12	MEGACE	R\$ 450,00	R\$ 5.400,00		
18	Projeto de led 1000w	UND	12	MEGACE	R\$ 1.100,00	R\$ 13.200,00		
VALOR TOTAL DO LOTE 10					R\$			93.577,00

VALOR TOTAL DA PROPOSTA

R\$

783.452,00

setecentos e oitenta e três mil, quatrocentos e cinquenta e dois reais

sta: 90 (NOVENTA) DIAS.

Observações:

Declaração de que nos preços ofertados estão incluídas todas as despesas incidentes sobre o fornecimento referentes a tributos, encargos sociais e demais ônus atinentes à execução do serviço objeto desta licitação.

Declaramos, para todos os fins de direito, que cumprimos plenamente os requisitos de habilitação e que nossa Carta Proposta está em conformidade com as exigências do instrumento convocatório (edital).

01 de Julho de 2022

(Handwritten signatures)

PREFEITURA MUNICIPAL DE FORTIM - CE
 CARTA PROPOSTA DE PREÇOS / FICHA TÉCNICA

REFERENTE: PREGÃO ELETRÔNICO Nº Nº 0706.01/2022-PMF/SRP/PE

OBJETO: REGISTRO DE PREÇO PARA FUTURAS E EVENTUAIS AQUISIÇÃO DE MATERIAIS ELÉTRICOS, DESTINADOS A ATENDER AS NECESSIDADES DAS SECRETARIAS E SUAS UNIDADES DO MUNICÍPIO DE FORTIM/CE

PROPONENTE: [vedado identificação]

CNPJ: [vedado identificação]

EM ATENDIMENTO AO EDITAL - ITEM 5.1 "NÃO SE IDENTIFICAR"

Por força da legislação vigente, é vedada a identificação do licitante. (art. 30, parágrafo 5º do Decreto Federal nº 10.024/2019)

Prezados Senhores,

Nos termos da licitação em epígrafe, apresentamos proposta conforme abaixo:

LOTE/ITEM: LOTES / ITENS CONFORME DISCRIMINADOS A SEGUIR

ESPECIFICAÇÃO: CONFORME DETALHADAS NO QUADRO A SEGUIR

MARCA/FABRICANTE: CONFORME DETALHADAS NO QUADRO A SEGUIR

ITEM	ESPECIFICAÇÃO	MODELO	MARCA/FABR.	UND.	QTD	VR. UNIT. (R\$)		VR. TOTAL (R\$)	
						R\$	extenso	R\$	extenso
LOTE 2	DIVERSOS (01)								
1	Abraçadeira nylon 4.8 c/200	Abraçadeira nylon 4.8 c/200	Foxlux	Pacote	143	39,90	trinta e nove reais e noventa centavos	5.705,70	cinco mil, setecentos e cinco reais e setenta centavos
2	Alicate de corte	Alicate de corte	Tramontina	Unidade	60	49,90	quarenta e nove reais e noventa centavos	2.994,00	dois mil, novecentos e noventa e quatro reais
3	Base de foto célula	Base de foto célula	Lince	Unidade	176	12,90	doze reais e noventa centavos	2.270,40	dois mil, duzentos e setenta reais e quarenta centavos
4	Foto célula	Foto célula	Lince	Unidade	177	25,80	vinte e cinco reais e oitenta centavos	4.566,60	quatro mil, quinhentos e sessenta e seis reais e sessenta centavos
VALOR TOTAL DA PROPOSTA - LOTE 2 (R\$)								15.536,70	quinze mil, quinhentos e trinta e seis reais e setenta centavos
LOTE 3	DIVERSOS (02)								
1	Quadro monofásico	Quadro monofásico	Enerbras	Unidade	79	80,00	oitenta reais	6.320,00	seis mil, trezentos e vinte reais
2	Quadro trifásico	Quadro trifásico	Enerbras	Unidade	46	210,00	duzentos e dez reais	9.660,00	nove mil, seiscentos e sessenta reais
3	Disj monofasico de 16 amp	Disj monofasico de 16 amp	Tramontina	Unidade	110	21,00	vinte e um reais	2.310,00	dois mil, trezentos e dez reais
4	Disj monofasico de 25 amp	Disj monofasico de 25 amp	Tramontina	Unidade	107	21,00	vinte e um reais	2.247,00	dois mil, duzentos e quarenta e sete reais
5	Disj monofasico de 32 amp	Disj monofasico de 32 amp	Tramontina	Unidade	97	21,00	vinte e um reais	2.037,00	dois mil e trinta e sete reais
6	Disj monofasico de 40 amp	Disj monofasico de 40 amp	Tramontina	Unidade	64	99,00	noventa e nove reais	6.336,00	seis mil, trezentos e trinta e seis reais
7	Disjuntor trifasico de 50 amp	Disjuntor trifasico de 50 amp	Tramontina	Unidade	53	99,00	noventa e nove reais	5.247,00	cinco mil, duzentos e quarenta e sete reais
8	Disjuntor trifasico de 80 amp	Disjuntor trifasico de 80 amp	Tramontina	Unidade	32	99,00	noventa e nove reais	3.168,00	três mil, cento e sessenta e oito reais
9	Haste de aterramento de cobre 1.5mt	Haste de aterramento de cobre 1.5mt	Weg	Unidade	95	89,90	oitenta e nove reais e noventa centavos	8.540,50	oito mil, quinhentos e quarenta reais e cinquenta centavos

COMISSÃO DE LICITAÇÃO
 Fls. 167

PREFEITURA MUNICIPAL DE FORTIM - CE
 CARTA PROPOSTA DE PREÇOS / FICHA TÉCNICA

REFERENTE: PREGÃO ELETRÔNICO Nº Nº 0706.01/2022-PMF/SRP/PE

OBJETO: REGISTRO DE PREÇO PARA FUTURAS E EVENTUAIS AQUISIÇÃO DE MATERIAIS ELÉTRICOS, DESTINADOS A ATENDER AS NECESSIDADES DAS SECRETARIAS E SUAS UNIDADES DO MUNICÍPIO DE FORTIM/CE

PROPONENTE: [vedado identificação]

CNPJ: [vedado identificação]

EM ATENDIMENTO AO EDITAL - ITEM 5.1 "NÃO SE IDENTIFICAR"
 Por força da legislação vigente, é vedada a identificação do licitante. (art. 30, parágrafo 5º do Decreto Federal nº 10.024/2019)

Prezados Senhores,

Nos termos da licitação em epigrafe, apresentamos proposta conforme abaixo:

LOTE/ITEM: LOTES / ITENS CONFORME DISCRIMINADOS A SEGUIR

ESPECIFICAÇÃO: CONFORME DETALHADAS NO QUADRO A SEGUIR

MARCA/FABRICANTE: CONFORME DETALHADAS NO QUADRO A SEGUIR

ITEM	ESPECIFICAÇÃO	MODELO	MARCA/FABR.	UND.	QTD	VR. UNIT. (R\$)		VR. TOTAL (R\$)	
						R\$	extenso	R\$	extenso
10	Castanha para fio elétrico	Castanha para fio elétrico	Zebu	Unidade	206	15,90	quinze reais e noventa centavos	3.275,40	três mil, duzentos e setenta e cinco reais e quarenta centavos
VALOR TOTAL DA PROPOSTA - LOTE 3 (R\$)								49.140,90	quarenta e nove mil, cento e quarenta reais e noventa centavos
LOTE 4	CABO								
1	Cabo flexível 2,5mm	Cabo flexível 2,5mm	Energy	Peça	106	420,00	quatrocentos e vinte reais	44.520,00	quarenta e quatro mil, quinhentos e vinte reais
2	Cabo flexível 4,0mm	Cabo flexível 4,0mm	Energy	Peça	61	521,00	quinhentos e vinte e um reais	31.781,00	trinta e um mil, setecentos e oitenta e um reais
3	Cabo flexível 6,0mm	Cabo flexível 6,0mm	Energy	Peça	46	680,00	seiscentos e oitenta reais	31.280,00	trinta e um mil, duzentos e oitenta reais
4	Cabo flexível 8,0mm	Cabo flexível 8,0mm	Energy	Peça	12	1.200,00	mil e duzentos reais	14.400,00	quatorze mil e quatrocentos reais
5	Cabo flexível 10,mm	Cabo flexível 10,mm	Energy	Peça	12	1.350,00	mil trezentos e cinquenta reais	16.200,00	dezesseis mil e duzentos reais
6	Cabo pp 2x1,5	Cabo pp 2x1,5	Energy	Peça	49	599,00	quinhentos e noventa e nove reais	29.351,00	vinte e nove mil, trezentos e cinquenta e um reais
7	Cabo pp 2x2,5	Cabo pp 2x2,5	Energy	Peça	52	790,00	setecentos e noventa reais	41.080,00	quarenta e um mil e oitenta reais
8	Cabo pp 3x2,5	Cabo pp 3x2,5	Energy	Peça	38	1.100,00	mil e cem reais	41.800,00	quarenta e um mil e oitocentos reais
9	Cabo pp 3x4,0	Cabo pp 3x4,0	Energy	Peça	42	1.650,00	mil seiscentos e cinquenta reais	69.300,00	sessenta e nove mil e trezentos reais
10	Cabo pp 4x4,0	Cabo pp 4x4,0	Energy	Peça	33	2.200,00	dois mil e duzentos reais	72.600,00	setenta e dois mil e seiscentos reais
11	Cabo pp 4x6,0	Cabo pp 4x6,0	Energy	Peça	30	2.450,00	dois mil, quatrocentos e cinquenta reais	73.500,00	setenta e três mil e quinhentos reais
12	Cabo pp 4x8,0	Cabo pp 4x8,0	Energy	Peça	11	7.950,00	sete mil, novecentos e cinquenta reais	87.450,00	oitenta e sete mil, quatrocentos e cinquenta reais

COMISSÃO DE LICITAÇÃO
 FLS. 168
 RUIRICKS

PREFEITURA MUNICIPAL DE FORTIM - CE
 CARTA PROPOSTA DE PREÇOS / FICHA TÉCNICA

REFERENTE: PREGÃO ELETRÔNICO Nº Nº 0706.01/2022-PMF/SRP/PE

OBJETO: REGISTRO DE PREÇO PARA FUTURAS E EVENTUAIS AQUISIÇÃO DE MATERIAIS ELÉTRICOS, DESTINADOS A ATENDER AS NECESSIDADES DAS SECRETARIAS E SUAS UNIDADES DO MUNICÍPIO DE FORTIM/CE

PROPONENTE: [vedado identificação]

CNPJ: [vedado identificação]

EM ATENDIMENTO AO EDITAL - ITEM 5.1 "NÃO SE IDENTIFICAR"
 Por força da legislação vigente, é vedada a identificação do licitante. (art. 30, parágrafo 5º do Decreto Federal nº 10.024/2019)

Prezados Senhores,

Nos termos da licitação em epígrafe, apresentamos proposta conforme abaixo:

LOTE/ITEM: LOTES / ITENS CONFORME DISCRIMINADOS A SEGUIR

ESPECIFICAÇÃO: CONFORME DETALHADAS NO QUADRO A SEGUIR

MARCA/FABRICANTE: CONFORME DETALHADAS NO QUADRO A SEGUIR

ITEM	ESPECIFICAÇÃO	MODELO	MARCA/FABR.	UND.	QTD	VR. UNIT. (R\$)		VR. TOTAL (R\$)	
						R\$	extenso	R\$	extenso
13	Cabo pp 4x10,0	Cabo pp 4x10,0	Energy	Peça	11	8.794,00	oito mil, setecentos e noventa e quatro reais	96.734,00	noventa e seis mil, setecentos e trinta e quatro reais
VALOR TOTAL DA PROPOSTA - LOTE 4 (R\$)								649.996,00	seiscentos e quarenta e nove mil, novecentos e noventa e seis reais
LOTE 5	FIO / FITA								
1	Fio paralelo 2x1,5	Fio paralelo 2x1,5	Mastercabos	Peça	51	390,00	trezentos e noventa reais	19.890,00	dezenove mil, oitocentos e noventa reais
2	Fio paralelo 2x2,5	Fio paralelo 2x2,5	Mastercabos	Peça	51	460,00	quatrocentos e sessenta reais	23.460,00	vinte e três mil, quatrocentos e sessenta reais
3	Fita de alta fusão	Fita de alta fusão	Melfi	Unidade	136	42,00	quarenta e dois reais	5.712,00	cinco mil, setecentos e doze reais
4	Fita isolante 19x20	Fita isolante 19x20	Melfi	Unidade	201	10,80	dez reais e oitenta centavos	2.170,80	dois mil, cento e setenta reais e oitenta centavos
VALOR TOTAL DA PROPOSTA - LOTE 5 (R\$)								51.232,80	cinquenta e um mil, duzentos e trinta e dois reais e oitenta centavos
LOTE 8	DIVERSOS (4)								
1	Eletroduto 3/4 garganta c/50mt	Eletroduto 3/4 garganta c/50mt	Tramontina	Peça	82	120,00	cento e vinte reais	9.840,00	nove mil, oitocentos e quarenta reais
2	Interruptor com tomada 1+1	Interruptor com tomada 1+1	Romazi	Unidade	152	21,50	vinte e um reais e cinquenta centavos	3.268,00	três mil, duzentos e sessenta e oito reais
3	Interruptor com tomada 2+1	Interruptor com tomada 2+1	Romazi	Unidade	132	19,60	dezenove reais e sessenta centavos	2.587,20	dois mil, quinhentos e oitenta e sete reais e vinte centavos
4	Interruptor com tomada dupla	Interruptor com tomada dupla	Romazi	Unidade	127	19,80	dezenove reais e oitenta centavos	2.514,60	dois mil, quinhentos e quatorze reais e sessenta centavos
5	Interruptor tomada de 20 amp	Interruptor tomada de 20 amp	Romazi	Unidade	106	11,00	onze reais	1.166,00	mil cento e sessenta e seis reais
6	Extensão de 10mt	Extensão de 10mt	Foxxlux	Unidade	83	60,00	sessenta reais	4.980,00	quatro mil, novecentos e oitenta reais

COMISSÃO DE LICITAÇÃO
 FIS. 169
 Fl.: 3/7

PREFEITURA MUNICIPAL DE FORTIM - CE
 CARTA PROPOSTA DE PREÇOS / FICHA TÉCNICA

REFERENTE: PREGÃO ELETRÔNICO Nº Nº 0706.01/2022-PMF/SRP/PE

OBJETO: REGISTRO DE PREÇO PARA FUTURAS E EVENTUAIS AQUISIÇÃO DE MATERIAIS ELÉTRICOS, DESTINADOS A ATENDER AS NECESSIDADES DAS SECRETARIAS E SUAS UNIDADES DO MUNICÍPIO DE FORTIM/CE

PROPONENTE: [vedado identificação]

CNPJ: [vedado identificação]

EM ATENDIMENTO AO EDITAL - ITEM 5.1 "NÃO SE IDENTIFICAR"

Por força da legislação vigente, é vedada a identificação do licitante. (art. 30, parágrafo 5º do Decreto Federal nº 10.024/2019)

Prezados Senhores,

Nos termos da licitação em epígrafe, apresentamos proposta conforme abaixo:

LOTE/ITEM: LOTES / ITENS CONFORME DISCRIMINADOS A SEGUIR

ESPECIFICAÇÃO: CONFORME DETALHADAS NO QUADRO A SEGUIR

MARCA/FABRICANTE: CONFORME DETALHADAS NO QUADRO A SEGUIR

ITEM	ESPECIFICAÇÃO	MODELO	MARCA/FABR.	UND.	QTD	VR. UNIT. (R\$)		VR. TOTAL (R\$)	
						R\$	extenso	R\$	extenso
7	Pino fêmea	Pino fêmea	Foxxlux	Unidade	176	5,00	cinco reais	880,00	oitocentos e oitenta reais
8	Pino Macho	Pino Macho	Foxxlux	Unidade	176	5,00	cinco reais	880,00	oitocentos e oitenta reais
9	Pino T	Pino T	Foxxlux	Unidade	175	5,50	cinco reais e cinquenta centavos	962,50	novecientos e sessenta e dois reais e cinquenta centavos
10	Soquete pratica	Soquete pratica	Foxxlux	Unidade	226	8,90	oito reais e noventa centavos	2.011,40	dois mil e onze reais e quarenta centavos
11	Tomada externa 1+1	Tomada externa 1+1	Romazi	Unidade	131	29,60	vinte e nove reais e sessenta centavos	3.877,60	três mil, oitocentos e setenta e sete reais e sessenta centavos
12	Tomada externa dupla	Tomada externa dupla	Romazi	Unidade	137	21,40	vinte e um reais e quarenta centavos	2.931,80	dois mil, novecientos e trinta e um reais e oitenta centavos
13	Tomada externa simples	Tomada externa simples	Romazi	Unidade	126	22,90	vinte e dois reais e noventa centavos	2.885,40	dois mil, oitocentos e oitenta e cinco reais e quarenta centavos
14	Tomada simples	Tomada simples	Romazi	Unidade	124	15,00	quinze reais	1.860,00	mil oitocentos e sessenta reais
15	Vara de cano 1/2	Vara de cano 1/2	Becol	Unidade	82	29,60	vinte e nove reais e sessenta centavos	2.427,20	dois mil, quatrocentos e vinte e sete reais e vinte centavos
16	Luva 1/2	Luva 1/2	Becol	Unidade	95	2,90	dois reais e noventa centavos	275,50	duzentos e setenta e cinco reais e cinquenta centavos
17	Luva 3/4	Luva 3/4	Becol	Unidade	95	2,90	dois reais e noventa centavos	275,50	duzentos e setenta e cinco reais e cinquenta centavos
VALOR TOTAL DA PROPOSTA - LOTE 8 (R\$)								43.622,70	quarenta e três mil, seiscentos e vinte e dois reais e setenta centavos
LOTE 9	REATOR / REFLETOR								
1	Reator mercúrio 250w	Reator mercúrio 250w	Recam	Unidade	43	101,50	cento e um reais e cinquenta centavos	4.364,50	quatro mil, trezentos e sessenta e quatro reais e cinquenta centavos

COMISSÃO DE LICITAÇÃO
 Fls. 7/10
 Arquivo

PREFEITURA MUNICIPAL DE FORTIM - CE
 CARTA PROPOSTA DE PREÇOS / FICHA TÉCNICA

REFERENTE: PREGÃO ELETRÔNICO Nº Nº 0706.01/2022-PMF/SRP/PE

OBJETO: REGISTRO DE PREÇO PARA FUTURAS E EVENTUAIS AQUISIÇÃO DE MATERIAIS ELÉTRICOS, DESTINADOS A ATENDER AS NECESSIDADES DAS SECRETARIAS E SUAS UNIDADES DO MUNICÍPIO DE FORTIM/CE

PROPONENTE: [vedado identificação]

CNPJ: [vedado identificação]

EM ATENDIMENTO AO EDITAL - ITEM 5.1 "NÃO SE IDENTIFICAR"
 Por força da legislação vigente, é vedada a identificação do licitante. (art. 30, parágrafo 5º do Decreto Federal nº 10.024/2019)

Prezados Senhores,

Nos termos da licitação em epigrafe, apresentamos proposta conforme abaixo:

LOTE/ITEM: LOTES / ITENS CONFORME DISCRIMINADOS A SEGUIR

ESPECIFICAÇÃO: CONFORME DETALHADAS NO QUADRO A SEGUIR

MARCA/FABRICANTE: CONFORME DETALHADAS NO QUADRO A SEGUIR

ITEM	ESPECIFICAÇÃO	MODELO	MARCA/FABR.	UND.	QTD	VR. UNIT. (R\$)		VR. TOTAL (R\$)	
						R\$	extenso	R\$	extenso
2	Reator metálico 150w	Reator metálico 150w	Recam	Unidade	59	92,00	noventa e dois reais	5.428,00	cinco mil, quatrocentos e vinte e oito reais
3	Reator metálico 250w	Reator metálico 250w	Recam	Unidade	56	99,60	noventa e nove reais e sessenta centavos	5.577,60	cinco mil, quinhentos e setenta e sete reais e sessenta centavos
4	Reator vapor metálico 400w	Reator vapor metálico 400w	Recam	Unidade	37	120,00	cento e vinte reais	4.440,00	quatro mil, quatrocentos e quarenta reais
5	Refletor de de led de 150w completo	Refletor de de led de 150w completo	Megaace	Unidade	61	399,00	trezentos e noventa e nove reais	24.339,00	vinte e quatro mil, trezentos e trinta e nove reais
6	Refletor de led de 200w completo	Refletor de led de 200w completo	Megaace	Unidade	46	420,00	quatrocentos e vinte reais	19.320,00	dezenove mil, trezentos e vinte reais
7	Refletor de led de 250w completo	Refletor de led de 250w completo	Megaace	Unidade	75	460,00	quatrocentos e sessenta reais	34.500,00	trinta e quatro mil e quinhentos reais
8	Refletor de led de 400w completo	Refletor de led de 400w completo	Megaace	Unidade	71	610,00	seiscentos e dez reais	43.310,00	quarenta e três mil, trezentos e dez reais
9	Refletor de led de 1000w completo	Refletor de led de 1000w completo	Megaace	Unidade	16	2.850,00	dois mil, oitocentos e cinquenta reais	45.600,00	quarenta e cinco mil e seiscentos reais
10	Refletor de led de 100w completo	Refletor de led de 100w completo	Megaace	Unidade	49	189,00	cento e oitenta e nove reais	9.261,00	nove mil, duzentos e sessenta e um reais
11	Refletor de led de 50w completo	Refletor de led de 50w completo	Megaace	Unidade	66	89,00	oitenta e nove reais	5.874,00	cinco mil, oitocentos e setenta e quatro reais
VALOR TOTAL DA PROPOSTA - LOTE 9 (R\$)								202.014,10	duzentos e dois mil e quatorze reais e dez centavos
LOTE 10	LÂMPADA / PROJETOR								
1	Lâmpada espiral 45w	Lâmpada espiral 45w	Forluz	Unidade	184	59,00	cinquenta e nove reais	10.856,00	dez mil, oitocentos e cinquenta e seis reais
2	Lâmpada comum 45w	Lâmpada comum 45w	Forluz	Unidade	151	69,00	sessenta e nove reais	10.419,00	dez mil, quatrocentos e dezenove reais
3	Lâmpada de led de 10w	Lâmpada de led de 10w	Avant	Unidade	173	12,00	doze reais	2.076,00	dois mil e setenta e seis reais
4	Lâmpada de led de 16w	Lâmpada de led de 16w	Avant	Unidade	167	19,90	dezenove reais e noventa centavos	3.323,30	três mil, trezentos e vinte e três reais e trinta centavos

COMISSÃO DE LICITAÇÃO
 Nº 124
 F.S. 124
 12/11/2022

PREFEITURA MUNICIPAL DE FORTIM - CE
 CARTA PROPOSTA DE PREÇOS / FICHA TÉCNICA

REFERENTE: PREGÃO ELETRÔNICO Nº Nº 0706.01/2022-PMF/SRP/PE

OBJETO: REGISTRO DE PREÇO PARA FUTURAS E EVENTUAIS AQUISIÇÃO DE MATERIAIS ELÉTRICOS, DESTINADOS A ATENDER AS NECESSIDADES DAS SECRETARIAS E SUAS UNIDADES DO MUNICÍPIO DE FORTIM/CE

PROPONENTE: [vedado identificação]

CNPJ: [vedado identificação]

EM ATENDIMENTO AO EDITAL - ITEM 5.1 "NÃO SE IDENTIFICAR"
 Por força da legislação vigente, é vedada a identificação do licitante. (art. 30, parágrafo 5º do Decreto Federal nº 10.024/2019)

Prezados Senhores,

Nos termos da licitação em epígrafe, apresentamos proposta conforme abaixo:

LOTE/ITEM: LOTES / ITENS CONFORME DISCRIMINADOS A SEGUIR

ESPECIFICAÇÃO: CONFORME DETALHADAS NO QUADRO A SEGUIR

MARCA/FABRICANTE: CONFORME DETALHADAS NO QUADRO A SEGUIR

ITEM	ESPECIFICAÇÃO	MODELO	MARCA/FABR.	UND.	QTD	VR. UNIT. (R\$)		VR. TOTAL (R\$)	
						R\$	extenso	R\$	extenso
5	Lâmpada eletrônica de 20w	Lâmpada eletrônica de 20w	Avant	Unidade	202	25,50	vinte e cinco reais e cinquenta centavos	5.151,00	cinco mil, cento e cinquenta e um reais
6	Lâmpada eletrônica de 30w	Lâmpada eletrônica de 30w	Avant	Unidade	214	46,50	quarenta e seis reais e cinquenta centavos	9.951,00	nove mil, novecentos e cinquenta e um reais
7	Lâmpada fluorescente de 20w	Lâmpada fluorescente de 20w	Avant	Unidade	225	19,00	dezenove reais	4.275,00	quatro mil, duzentos e setenta e cinco reais
8	Lâmpada fluorescente de 40w	Lâmpada fluorescente de 40w	Avant	Unidade	203	25,50	vinte e cinco reais e cinquenta centavos	5.176,50	cinco mil, cento e setenta e seis reais e cinquenta centavos
9	Lâmpada mercúrio de 250w	Lâmpada mercúrio de 250w	Avant	Unidade	120	59,20	cinquenta e nove reais e vinte centavos	7.104,00	sete mil, cento e quatro reais
10	Lâmpada metálica de 150w	Lâmpada metálica de 150w	Avant	Unidade	128	48,00	quarenta e oito reais	6.144,00	seis mil, cento e quarenta e quatro reais
11	Lâmpada metálica de 250w	Lâmpada metálica de 250w	Avant	Unidade	120	61,00	sessenta e um reais	7.320,00	sete mil, trezentos e vinte reais
12	Lâmpada metálica de 400w	Lâmpada metálica de 400w	Avant	Unidade	118	62,10	sessenta e dois reais e dez centavos	7.327,80	sete mil, trezentos e vinte e sete reais e dez centavos
13	Lâmpada vapor metálico 400w	Lâmpada vapor metálico 400w	Avant	Unidade	61	68,60	sessenta e oito reais e sessenta centavos	4.184,60	quatro mil, cento e oitenta e quatro reais e sessenta centavos
14	Projektor de led 100w	Projektor de led 100w	Megaace	Unidade	58	189,00	cento e oitenta e nove reais	10.962,00	dez mil, novecentos e sessenta e dois reais
15	Projektor de led 150w	Projektor de led 150w	Megaace	Unidade	58	420,00	quatrocentos e vinte reais	24.360,00	vinte e quatro mil, trezentos e sessenta reais
16	Projektor de led 200w	Projektor de led 200w	Megaace	Unidade	58	460,00	quatrocentos e sessenta reais	26.680,00	vinte e seis mil, seiscentos e oitenta reais
17	Projektor de led 400w	Projektor de led 400w	Megaace	Unidade	12	610,00	seiscentos e dez reais	7.320,00	sete mil, trezentos e vinte reais
18	Projektor de led 1000w	Projektor de led 1000w	Megaace	Unidade	12	2.850,00	dois mil, oitocentos e cinquenta reais	34.200,00	trinta e quatro mil e duzentos reais

COMISSÃO DE LICITAÇÃO
 FÍSICA

PREFEITURA MUNICIPAL DE FORTIM - CE
CARTA PROPOSTA DE PREÇOS / FICHA TÉCNICA

REFERENTE: PREGÃO ELETRÔNICO Nº Nº 0706.01/2022-PMF/SRP/PE

OBJETO: REGISTRO DE PREÇO PARA FUTURAS E EVENTUAIS AQUISIÇÃO DE MATERIAIS ELÉTRICOS, DESTINADOS A ATENDER AS NECESSIDADES DAS SECRETARIAS E SUAS UNIDADES DO MUNICÍPIO DE FORTIM/CE

PROponente: [vedado identificação]

CNPJ: [vedado identificação]

EM ATENDIMENTO AO EDITAL - ITEM 5.1 "NÃO SE IDENTIFICAR"

Por força da legislação vigente, é vedada a identificação do licitante. (art. 30, parágrafo 5º do Decreto Federal nº 10.024/2019)

Prezados Senhores,

Nos termos da licitação em epigrafe, apresentamos proposta conforme abaixo:

LOTE/ITEM: LOTES / ITENS CONFORME DISCRIMINADOS A SEGUIR

ESPECIFICAÇÃO: CONFORME DETALHADAS NO QUADRO A SEGUIR

MARCA/FABRICANTE: CONFORME DETALHADAS NO QUADRO A SEGUIR

ITEM	ESPECIFICAÇÃO	MODELO	MARCA/FABR.	UND.	QTD	VR. UNIT. (R\$)		VR. TOTAL (R\$)	
						R\$	extenso	R\$	extenso
VALOR TOTAL DA PROPOSTA - LOTE 10 (R\$)								186.830,20	cento e oitenta e seis mil, oitocentos e trinta reais e vinte centavos

VALOR GLOBAL DA PROPOSTA - R\$

1.198.373,40 um milhão, cento e noventa e oito mil, trezentos e setenta e três reais e quarenta centavos

PRAZO DE ENTREGA: 05 (cinco) dias corridos, a contar da data de recebimento da ordem de compra, conforme edital e termos de referência.

CONDIÇÕES DE PAGAMENTO: conforme edital e termos de referência.

VALIDADE DESTA PROPOSTA: 60 (sessenta) dias.

GARANTIA DOS PRODUTOS: 12 (doze) meses.

Dados bancários do proponente para fins de pagamento: Banco: [vedado identificação] Conta: [vedado identificação]

Declaração de que nos preços ofertados estão incluídas todas as despesas incidentes sobre o fornecimento referentes a tributos, encargos sociais e demais ônus (encargos previdenciários, fiscais e comerciais, taxas, seguros, deslocamentos de pessoal) atinentes à execução do serviço objeto desta licitação, inclusive a margem de lucro.

Declaramos, para todos os fins de direito, que cumprimos plenamente os requisitos de habilitação e que nossa Carta Proposta está em conformidade com as exigências do instrumento convocatório (edital).

Data: 03/07/2022

NOME/CPF/ASSINATURA Representante legal do proponente.

COMISSÃO DE LICITAÇÃO
FIS 173
KELIANE

PROPOSTA DE PREÇOS

À
PREFEITURA MUNICIPAL DE FORTIM/CE
PREGÃO ELETRÔNICO Nº 0706.01/2022 - PMF/SRP/PE

OBJETO: SELEÇÃO DE MELHOR PROPOSTA PARA REGISTRO DE PREÇO PARA FUTURAS E EVENTUAIS AQUISIÇÃO DE MATERIAIS ELÉTRICOS, DESTINADOS A ATENDER AS NECESSIDADES DAS SECRETARIAS E SUAS UNIDADES DO MUNICÍPIO DE FORTIM/CE.

Apresentamos a Vossas Senhorias, nossa proposta preços conforme planilha abaixo referente ao **PREGÃO ELETRÔNICO Nº 0706.01/2022 - PMF/SRP/PE**, pelo valor global de **R\$ 1.818.780,99 (um milhão, oitocentos e dezoito mil, setecentos e oitenta reais e noventa e nove centavos)** com prazo de entrega conforme o edital.

Nesta oportunidade, temos a declarar, sob as penas da Lei, que nossa proposta de preços está em conformidade com as exigências do instrumento convocatório, que tomamos pleno conhecimento dos produtos objeto desta licitação; que não possuímos nenhum fato impeditivo para participação deste certame e que estamos de pleno acordo com os ditames da Lei 8.666/93, e suas alterações posteriores, bem como estamos de acordo e nos submetemos a todas as cláusulas e condições previstas neste edital.

Declaramos que cumprimos plenamente os requisitos de habilitação, assumimos inteira responsabilidade pela entrega dos produtos, e que serão fornecidos conforme exigência editalícia e contratual, e que serão entregues a partir da data de recebimento da ordem de compra.

Declaramos, ainda que nos preços apresentados, estão incluídos, todos os custos necessários para o atendimento do objeto desta licitação, bem como, todos os impostos, encargos trabalhistas, previdenciários, fiscais e comerciais, taxas, fretes, seguros, deslocamentos de pessoal, e quaisquer outros custos ou despesas que incidam ou venham a incidir direta ou indiretamente sobre o fornecimento dos produtos, constantes da proposta, abrangendo, assim, todos os custos com materiais e serviços necessários à execução do objeto em perfeitas condições de uso e a manutenção destas condições durante o prazo de contrato.

Finalizando, declaramos inteira submissão aos ditames da Lei nº 10.520, de 17 de julho de 2002, subsidiada pela Lei nº 8.666/93 e suas posteriores alterações e, que estamos de pleno acordo com todas as condições estabelecidas no Edital deste **PREGÃO ELETRÔNICO Nº 0706.01/2022 - PMF/SRP/PE** e seus Anexos.

COMISSÃO DE LICITAÇÃO
FIS. 174
A. M. L.



ITEM	LOTE 01 - BATERIA/LANTERNA	UNID	QTDE	MARCA	VALOR UNIT. (R\$)	VR. UNIT. POR EXTENSO	VALOR TOTAL	VR. TOTAL POR EXTENSO
1	Bateria 9v- Ref- 6f22upt-350 x 350.	UNID	150	RAYOVAC	68,70	sessenta e oito reais e setenta centavos	10.305,00	dez mil, trezentos e cinco reais
2	Bateria para balança digital Ref- 400 x 400	UNID	150	RAYOVAC	32,70	trinta e dois reais e setenta centavos	4.905,00	quatro mil, novecentos e cinco reais
3	Lanterna recarregável Ref- 200 x 200	UNID	96	RAYOVAC	140,70	cento e quarenta reais e setenta centavos	13.507,20	treze mil, quinhentos e sete reais e vinte centavos
VALOR TOTAL DO LOTE 01							28.717,20	vinte e oito mil, setecentos e dezessete reais e vinte centavos

ITEM	LOTE-02 DIVERSOS (01)	UNID	QTDE	MARCA	VALOR UNIT. (R\$)	VR. UNIT. POR EXTENSO	VALOR TOTAL	VR. TOTAL POR EXTENSO
1	Abraçadelra nylon 4.8 c/200	PCT	143	FOX LUX	104,02	cento e quatro reais e dois centavos	14.874,86	quatorze mil, oitocentos e setenta e quatro reais e oitenta e seis centavos
2	Alicate de corte	UNID	60	FOX LUX	46,23	quarenta e seis reais e vinte e três centavos	2.773,80	dois mil, setecentos e setenta e três reais e oitenta centavos
3	Base de foto célula	UNID	176	INTELLI	18,00	dezoito reais	3.168,00	três mil, cento e sessenta e oito reais
4	Foto célula	UNID	177	INTELLI	54,00	cinquenta e quatro reais	9.558,00	nove mil, quinhentos e cinquenta e oito reais
VALOR TOTAL DO LOTE 02							30.374,66	trinta mil, trezentos e setenta e quatro reais e sessenta e seis centavos

 COMISSÃO DE LICITAÇÃO
 FIS. 145

ITEM	LOTE - 04 CABO	UNID	QTDE	MARCA	VALOR UNIT. (R\$)	VR. UNIT. POR EXTENSO	VALOR TOTAL	VR. TOTAL POR EXTENSO
1	Cabo flexível 2,5mm	pç	106	VATHISA	562,50	quinhentos e sessenta e dois reais e cinquenta centavos	59.625,00	cinquenta e nove mil, seiscentos e vinte e cinco reais
2	Cabo flexível 4,0mm	pç	61	VATHISA	937,50	novecientos e trinta e sete reais e cinquenta centavos	57.187,50	cinquenta e sete mil, cento e oitenta e sete reais e cinquenta centavos
3	Cabo flexível 6,0mm	pç	46	VATHISA	1.312,50	mil trezentos e doze reais e cinquenta centavos	60.375,00	sessenta mil, trezentos e setenta e cinco reais
4	Cabo flexível 8,0mm	pç	12	VATHISA	2.250,00	dois mil, duzentos e cinquenta reais	27.000,00	vinte e sete mil reais
5	Cabo flexível 10,mm	pç	12	VATHISA	2.295,00	dois mil, duzentos e noventa e cinco reais	27.540,00	vinte e sete mil, quinhentos e quarenta reais
6	Cabo pp 2x1,5	pç	49	VATHISA	924,00	novecientos e vinte e quatro reais	45.276,00	quarenta e cinco mil, duzentos e setenta e seis reais
7	Cabo pp 2x2,5	pç	52	VATHISA	1.462,50	mil quatrocentos e sessenta e dois reais e cinquenta centavos	76.050,00	setenta e seis mil e cinquenta reais

Handwritten signature in blue ink on the left margin.

COMISSÃO DE LICITAÇÃO
 Fis. 11650
Handwritten signature in blue ink over the stamp.

8	Cabo pp 3x2,5	pç.	38	VATHISA	2.081,40	dois mil e oitenta e um reais e quarenta centavos	79.093,20	setenta e nove mil e noventa e três reais e vinte centavos
9	Cabo pp 3x4,0	pç	42	VATHISA	3.187,50	três mil, cento e oitenta e sete reais e cinquenta centavos	133.875,00	cento e trinta e três mil, oitocentos e setenta e cinco reais
10	Cabo pp 4x4,0	PÇ	33	VATHISA	4.129,20	quatro mil, cento e vinte e nove reais e vinte centavos	136.263,60	cento e trinta e seis mil, duzentos e sessenta e três reais e sessenta centavos
11	Cabo pp 4x6,0	pç	30	VATHISA	5.914,80	cinco mil, novecentos e quatorze reais e oitenta centavos	177.444,00	cento e setenta e sete mil, quatrocentos e quarenta e quatro reais
12	Cabo pp 4x8,0	PC	11	VATHISA	10.044,00	dez mil e quarenta e quatro reais	110.484,00	cento e dez mil, quatrocentos e oitenta e quatro reais
13	Cabo pp 4x10,0	pç	11	VATHISA	10.095,00	dez mil e noventa e cinco reais	111.045,00	cento e onze mil e quarenta e cinco reais
VALOR TOTAL DO LOTE 04							1.101.258,30	um milhão, cento e um mil, duzentos e cinquenta e oito reais e trinta centavos

Handwritten signature in blue ink, possibly reading 'D. Silva'.

Handwritten signature in blue ink.
 COMISSÃO DE LICITAÇÃO
 FIS. 1111
 INSCRIÇÃO

ITEM	LOTE - 05 FIO/FITA	UNID	QTDE	MARCA	VALOR UNIT. (R\$)	VR. UNIT. POR EXTENSO	VALOR TOTAL	VR. TOTAL POR EXTENSO
1	Fio paralelo 2x1,5	PÇ	51	VATHISA	744,00	setecentos e quarenta e quatro reais	37.944,00	trinta e sete mil, novecentos e quarenta e quatro reais
2	Fio paralelo 2x2,5	PÇ	51	VATHISA	1.197,00	mil cento e noventa e sete reais	61.047,00	sessenta e um mil e quarenta e sete reais
3	Fita de alta fusão	UNID	136	PRYSMIAN	75,00	setenta e cinco reais	10.200,00	dez mil e duzentos reais
4	Fita isolante 1 9x20	UNID	201	LUCKMA	18,60	dezoito reais e sessenta centavos	3.738,60	três mil, setecentos e trinta e oito reais e sessenta centavos
VALOR TOTAL DO LOTE 05							112.929,60	cento e doze mil, novecentos e vinte e nove reais e sessenta centavos

ITEM	LOTE - 08 DIVERSOS (4)	UNID	QTDE	MARCA	VALOR UNIT. (R\$)	VR. UNIT. POR EXTENSO	VALOR TOTAL	VR. TOTAL POR EXTENSO
1	Eletroduto 3\4 garganta c/50mt	PC	82	TIGRE	839,70	oitocentos e trinta e nove reais e setenta centavos	68.855,40	sessenta e oito mil, oitocentos e cinquenta e cinco reais e quarenta centavos
2	Interruptor com tomada 1+1	UNID	152	ROMAZI	23,70	vinte e três reais e setenta centavos	3.602,40	três mil, seiscentos e dois reais e quarenta centavos

 COMISSÃO DE LICITAÇÃO
 Fis. 178
 Arquivo

3	Interruptor com tomada 2+1	UNID	132	ROMAZI	26,70	vinte e seis reais e setenta centavos	3.524,40	três mil, quinhentos e vinte e quatro reais e quarenta centavos
4	Interruptor com tomada dupla	UNID	127	ROMAZI	26,70	vinte e seis reais e setenta centavos	3.390,90	três mil, trezentos e noventa reais e noventa centavos
5	Interruptor tomada de 20 amp	UNID	106	ROMAZI	50,70	cinquenta reais e setenta centavos	5.374,20	cinco mil, trezentos e setenta e quatro reais e vinte centavos
6	Extensão de 10mt	UNID	83	ILUMI	119,70	cento e dezenove reais e setenta centavos	9.935,10	nove mil, novecentos e trinta e cinco reais e dez centavos
7	Pino fêmea	UNID	176	TRAMONTINA	12,00	doze reais	2.112,00	dois mil, cento e doze reais
8	Pino Macho	UNID	176	TRAMONTINA	12,00	doze reais	2.112,00	dois mil, cento e doze reais
9	Pino T	UNID	175	TRAMONTINA	15,00	quinze reais	2.625,00	dois mil, seiscentos e vinte e cinco reais
10	Soquete pratica	UNID	226	ROMAZI	17,70	dezessete reais e setenta centavos	4.000,20	quatro mil reais e vinte centavos
11	Tomada externa 1+1	UNID	131	ROMAZI	23,70	vinte e três reais e setenta centavos	3.104,70	três mil, cento e quatro reais e setenta centavos
12	Tomada externa dupla	UNID	137	ROMAZI	26,70	vinte e seis reais e setenta centavos	3.657,90	três mil, seiscentos e cinquenta e sete reais e noventa centavos
13	Tomada externa simples	UNID	126	ROMAZI	29,70	vinte e nove reais e setenta centavos	3.742,20	três mil, setecentos e quarenta e dois reais e vinte centavos

Handwritten signature and initials in blue ink.

COMISSÃO DE LICITAÇÃO
 FIS. 149
Handwritten signature and initials in blue ink.

14	Tomada simples	UNID	124	ROMAZI	26,70	vinte e seis reais e setenta centavos	3.310,80	três mil, trezentos e dez reais e oitenta centavos
15	Vara de cano 1/2	UNID	82	AMANCO	29,70	vinte e nove reais e setenta centavos	2.435,40	dois mil, quatrocentos e trinta e cinco reais e quarenta centavos
16	Luva 1\2	UNID	95	AMANCO	8,70	oito reais e setenta centavos	826,50	oitocentos e vinte e seis reais e cinquenta centavos
17	Luva 3\4	UNID	95	AMANCO	11,70	onze reais e setenta centavos	1.111,50	mil cento e onze reais e cinquenta centavos
VALOR TOTAL DO LOTE 08							123.720,60	cento e vinte e três mil, setecentos e vinte reais e sessenta centavos

ITEM	LOTE - 10 LAMPADA/PROJETOR	UNID	QTDE	MARCA	VALOR UNIT. (R\$)	VR. UNIT. POR EXTENSO	VALOR TOTAL	VR. TOTAL POR EXTENSO
1	Lâmpada aspirai 45w	UNID	184	OUROLUX	150,00	cento e cinquenta reais	27.600,00	vinte e sete mil e seiscentos reais
2	Lâmpada comum 45w	UNID	151	OUROLUX	150,00	cento e cinquenta reais	22.650,00	vinte e dois mil, seiscentos e cinquenta reais
3	Lâmpada de led de 10w	UNID	173	EMPALUX	22,32	vinte e dois reais e trinta e dois centavos	3.861,36	três mil, oitocentos e sessenta e um reais e trinta e seis centavos

 COMISSÃO DE LICITAÇÃO
 Fis. 180

4	Lâmpada de led de 16w	UNID	167	PHILIPS	45,00	quarenta e cinco reais	7.515,00	sete mil, quinhentos e quinze reais
5	Lâmpada eletrônica de 20w	UNID	202	OUROLUX	66,00	sessenta e seis reais	13.332,00	treze mil, trezentos e trinta e dois reais
6	Lâmpada eletrônica de 30w	UNID	214	OUROLUX	102,00	cento e dois reais	21.828,00	vinte e um mil, oitocentos e vinte e oito reais
7	Lâmpada fluorescente de 20w	UNID	225	OUROLUX	54,00	cinquenta e quatro reais	12.150,00	doze mil, cento e cinquenta reais
8	Lâmpada fluorescente de 40w	UNID	203	OSRAM	105,00	cento e cinco reais	21.315,00	vinte e um mil, trezentos e quinze reais
9	Lâmpada mercúrio de 250w	UNID	120	LUZ SOLLAR	74,03	setenta e quatro reais e três centavos	8.883,60	oito mil, oitocentos e oitenta e três reais e sessenta centavos
10	Lâmpada metálica de 150w	UNID	128	LUZ SOLLAR	92,63	noventa e dois reais e sessenta e três centavos	11.856,64	onze mil, oitocentos e cinquenta e seis reais e sessenta e quatro centavos
11	Lâmpada metálica de 250w	UNID	120	LUZ SOLLAR	111,23	cento e onze reais e vinte e três centavos	13.347,60	treze mil, trezentos e quarenta e sete reais e sessenta centavos
12	Lâmpada metálica de 400w	UNID	118	LUZ SOLLAR	118,67	cento e dezoito reais e sessenta e sete centavos	14.003,06	quatorze mil e três reais e seis centavos
13	Lâmpada vapor metálico 400w	UNID	61	LUZ SOLLAR	118,67	cento e dezoito reais e sessenta e sete centavos	7.238,87	sete mil, duzentos e trinta e oito reais e oitenta e sete centavos

Handwritten signature and scribbles in blue ink on the left margin.

 COMISSÃO DE LICITAÇÃO
 Fis. 181

14	Projektor de led 100w	UNID	58	LUZ SOLLAR	222,83	duzentos e vinte e dois reais e oitenta e três centavos	12.924,14	doze mil, novecentos e vinte e quatro reais e quatorze centavos
15	Projektor de led 150w	UNID	58	TASCHIBRA	870,00	oitocentos e setenta reais	50.460,00	cinquenta mil, quatrocentos e sessenta reais
16	Projektor de led 200w	UNID	58	TASCHIBRA	1.050,00	mil e cinquenta reais	60.900,00	sessenta mil e novecentos reais
17	Projektor de led 400w	UNID	12	LUZ SOLLAR	926,28	novecentos e vinte e seis reais e vinte e oito centavos	11.115,36	onze mil, cento e quinze reais e trinta e seis centavos
18	Projektor de led 1000w	UNID	12	ARCO ÍRIS LED	8.400,00	oito mil e quatrocentos reais	100.800,00	cem mil e oitocentos reais
VALOR TOTAL DO LOTE 10							421.780,63	quatrocentos e vinte e um mil, setecentos e oitenta reais e sessenta e três centavos
VALOR TOTAL GERAL							1.818.780,99	um milhão, oitocentos e dezoito mil, setecentos e oitenta reais e noventa e nove centavos

VALIDADE DA PROPOSTA: 60 (sessenta) dias a partir da data de abertura das propostas.

Limoeiro do Norte-CE, 03 de Julho de 2022.

COMISSÃO DE LICITAÇÃO
 FLS. 182
 Rubrica

Ao(a)
Pregoeiro(a) da Prefeitura Municipal de FORTIM/CE
PREGÃO ELETRÔNICO Nº 0706.01/2022 - PMF/SRP/PE

CARTA PROPOSTA

Número do Pregão:

0706.01/2022 - PMF/SRP/PE

Objeto:

SELEÇÃO DE MELHOR PROPOSTA PARA REGISTRO DE PREÇO PARA FUTURAS E EVENTUAIS AQUISIÇÃO DE MATERIAIS ELÉTRICOS, DESTINADOS A ATENDER AS NECESSIDADES DAS SECRETARIAS E SUAS UNIDADES DE FORTIM/CE.

LOTE 01 - BATERIA/ LANTERNA

TEM	ESPECIFICAÇÃO	QTDE	MARCA	UND	VALOR UNITÁRIO		VALOR TOTAL	
.01	Bateria 9v - ref - 6f22upt-350x350	150	PANAS	Unid	14,80	quatorze reais e oitenta centavos	2.220,00	dois mil, duzentos e vinte reais
.02	Bateria para balança digital ref-400x400	150	PANAS	Unid	13,60	treze reais e sessenta centavos	2.040,00	dois mil e quarenta reais
.03	Lanterna recarregável ref-200x200	96	PANAS	Unid	85,80	oitenta e cinco reais e oitenta centavos	8.236,80	oito mil, duzentos e trinta e seis reais e oitenta centavos
VALOR TOTAL LOTE 01: R\$ 12.496,80 (doze mil, quatrocentos e noventa e seis reais e oitenta centavos)								

PRAZO DE ENTREGA: Conforme o edital.

VALIDADE DA PROPOSTA: 60 (sessenta) dias.

Observações:

* Declaramos que nos preços ofertados estão incluídas todas as despesas incidentes sobre o fornecimento referentes a tributos, encargos sociais e demais ônus atinentes à execução do serviço objeto desta licitação.

* Declaramos, para todos os fins de direito, que cumprimos plenamente os requisitos de habilitação e que nossa Carta Proposta está em conformidade com as exigências do instrumento convocatório (edital).

Beberibe(Ce), 04 de julho de 2022.

(Handwritten mark)

(Handwritten signatures)

CARTA PROPOSTA (PROPOSTA DE PREÇOS)

À Pregoeira da
Comissão de Licitação da
Prefeitura Municipal de Fortim/Ceará

PREGÃO ELETRÔNICO Nº 0706.01/2022-PMF/SRP/PE ✓

OBJETO: SELEÇÃO DE MELHOR PROPOSTA PARA REGISTRO DE PREÇO PARA FUTURAS E EVENTUAIS AQUISIÇÃO DE MATERIAIS ELÉTRICOS, DESTINADOS A ATENDER AS NECESSIDADES DAS SECRETARIAS E SUAS UNIDADES DO MUNICÍPIO DE FORTIM/CE.

LOTE - 01 BATERIA/LANTERNA						
ITEM	ESPECIFICAÇÃO	MARCA	UNID	QTDE	VR. UNIT(R\$)	VR. TOTAL(R\$)
01	BATERIA 9V- REF- 6F22UPT-350 X 350	FOXLUX	UNID	150	70,00	10.500,00
02	BATERIA PARA BALANÇA DIGITAL REF- 400 X 400	FOXLUX	UNID	150	35,00	5.250,00
03	LANTERNA RECARREGÁVEL REF- 200 X 200	FOXLUX	UNID	96	125,00	12.000,00
VALOR TOTAL DO LOTE 1 (R\$): 27.750,00 (VINTE E SETE MIL E SETECENTOS E CINQUENTA REAIS)						27.750,00
VALOR GLOBAL DA PROPOSTA(R\$): 27.750,00 (VINTE E SETE MIL E SETECENTOS E CINQUENTA REAIS)						

Prazo de Entrega: Os produtos licitados deverão serem entregues até no máximo **05 (cinco) dias corridos**, a contar da data de recebimento da ordem de compra.

Prazo de validade da Proposta de Preços: 60(SESSENTA) dias. ✓

Declaramos, sob as penalidades cabíveis, que somos enquadrados como Microempresa-ME, nos termo da legislação vigente, não possuímos nenhum dos impedimentos previsto no § 4 do artigo 3º da Lei Complementar nº 123/06. Caso se enquadre nessa condição.

Declaramos de que nos preços ofertados estão incluídas todas as despesas incidentes sobre o fornecimento referentes a tributos, encargos sociais e demais ônus atinentes à execução do serviço objeto desta licitação. ✓

Declaramos, para todos os fins de direito, que cumprimos plenamente os requisitos de habilitação e que nossa Carta Proposta está em conformidade com as exigências do instrumento convocatório (edital). ✓

Fortaleza-Ce, 04 de JULHO de 2022.

Carta Proposta
 Pregão Eletrônico n° 0706.01/2022-PMF/SRP/PE

À Pregoeira da Comissão de Licitação da
 Prefeitura Municipal de Fortim/CE
 Pregão Eletrônico n° 0706.01/2022-PMF/SRP/PE

Lote 01 - BATERIA/LANTERNA

Objeto: Seleção de melhor proposta para registro de preço para futuras e eventuais aquisição de materiais elétricos, destinados a atender as necessidades das Secretarias e suas unidades do Município de Fortim/CE.

Lote - 01 BATERIA/LANTERNA						
Item	Especificação	Marca	Unid	Qtde	Vr. Unit(r\$)	Vr. Total(r\$)
01	Bateria 9V- ref- 6f22upt-350 x 350	Kian	Unid	150	80,00	12.000,00
02	Bateria para balança digital ref- 400 x 400	Kian	Unid	150	40,00	6.000,00
03	Lanterna recarregável ref- 200 x 200	Foxlux	Unid	96	150,00	14.400,00
Valor Total do Lote 01(r\$): 32.400,00 (Trinta e dois mil e quatrocentos reais)						32.400,00
Valor Total da Proposta de Preços(r\$): 32.400,00 (Trinta e dois mil e quatrocentos reais)						

Prazo de Entrega: produtos licitados poderá ser feito de forma fracionada ou em sua totalidade, de acordo com a necessidade do órgão interessado durante o prazo de contratação, mediante a expedição de periódicas ORDENS DE COMPRAS/ FORNECIMENTO, pela Secretaria Gestora, constando a quantidade de produtos a serem entregues até no máximo **05 (cinco) dias corridos**, a contar da data de recebimento da ordem de compra.

Prazo de validade da Carta Proposta: 90(noventa) dias.

Declaramos, sob as penalidades cabíveis, que somos enquadrados como Empresa de Pequeno Porte-EPP, nos termo da legislação vigente, não possuímos nenhum dos impedimentos previsto no § 4 do artigo 3° da Lei Complementar n° 123/06. Caso se enquadre nessa condição.

Declaramos de que nos preços ofertados estão incluídas todas as despesas incidentes sobre o fornecimento referentes a tributos, encargos sociais e demais ônus atinentes à execução do serviço objeto desta licitação.

Declaramos, para todos os fins de direito, que cumprimos plenamente os requisitos de habilitação e que nossa Carta Proposta está em conformidade com as exigências do instrumento convocatório (edital).

Fortaleza/CE, 04 de julho de 2022.

✓

[Handwritten signature]

CARTA PROPOSTA

Número do pregão: 0706.01/2022 ✓

Objeto: seleção de melhor proposta para registro de preço para futuras e eventuais aquisição de materiais elétricos, destinados a atender as necessidades das secretarias e suas unidades do município de Fortim/CE.

ITEM	LOTE - 02 DIVERSOS (01)	UND	QTD	MARCA	PREÇO UND.	PREÇO TOTAL
1	Abraçadeira nylon 4.8 c/200	PCT	143	DECORLUX	29,80	4.261,40
2	Alicate de corte	UND	60	EDA	40,00	2.400,00
3	Base de foto célula	UND	176	TECNOLINSA	7,80	1.372,80
4	Foto célula	UND	177	EXATRON	18,00	3.186,00
TOTAL						11.220,20

Prazo de entrega: conforme cronograma de entrega, a partir das características que se apresentam nos quantitativos discriminados na ORDEM DE COMPRA/ AUTORIZAÇÃO DE FORNECIMENTO pela administração.

Prazo de validade da Carta Proposta: 60 (sessenta) dias. ✓

Declaramos, que nos preços ofertados estão incluídas todas as despesas incidentes sobre o fornecimento dos bens, referentes a tributos, encargos sociais trabalhistas, previdenciários, fiscais e comerciais, taxas, fretes, seguros, deslocamentos de pessoal, custos e demais despesas que possam incidir sobre a contratação e demais ônus atinentes à execução do objeto desta licitação. ✓

Declaramos, para todos os fins de direito, que cumprimos plenamente os requisitos de habilitação e que nossa proposta está em conformidade com as exigências do instrumento convocatório (edital). ✓

04 de julho de 2022.

✓



[Assinatura]

Ao(a)
Pregoeiro(a) da Prefeitura Municipal de FORTIM/CE
PREGÃO ELETRÔNICO Nº 0706.01/2022 - PMF/SRP/PE

CARTA PROPOSTA

Número do Pregão:
0706.01/2022 - PMF/SRP/PE

Objeto:
SELEÇÃO DE MELHOR PROPOSTA PARA REGISTRO DE PREÇO PARA FUTURAS E EVENTUAIS AQUISIÇÃO DE MATERIAIS ELÉTRICOS, DESTINADOS A ATENDER AS NECESSIDADES DAS SECRETARIAS E SUAS UNIDADES DE FORTIM/CE.

LOTE 02 - DIVERSOS (01)

ITEM	ESPECIFICAÇÃO	QTDE	MARCA	UND	VALOR UNITÁRIO		VALOR TOTAL	
.01	Abraçadeira nylon 4.8 c/200	143	THOMPSON	Pct	49,50	quarenta e nove reais e cinquenta centavos	7.078,50	sete mil e setenta e oito reais e cinquenta centavos
.02	Alicate de corte	60	TRAMONTINA A	Unid	37,80	trinta e sete reais e oitenta centavos	2.268,00	dois mil, duzentos e sessenta e oito reais
.03	Base de foto célula	176	EXATRON	Unid	8,50	oito reais e cinquenta centavos	1.496,00	um mil, quatrocentos e noventa e seis reais
.04	Foto célula	177	EXATRON	Unid	17,20	dezessete reais e vinte centavos	3.044,40	três mil e quarenta e quatro reais e quarenta centavos
VALOR TOTAL LOTE 02: R\$ 13.886,90 (treze mil, oitocentos e oitenta e seis reais e noventa centavos)								

PRAZO DE ENTREGA: Conforme o edital.

VALIDADE DA PROPOSTA: 60 (sessenta) dias.

Observações:

* Declaramos que nos preços ofertados estão incluídas todas as despesas incidentes sobre o fornecimento referentes a tributos, encargos sociais e demais ônus atinentes à execução do serviço objeto desta licitação.

* Declaramos, para todos os fins de direito, que cumprimos plenamente os requisitos de habilitação e que nossa Carta Proposta está em conformidade com as exigências do instrumento convocatório (edital).

Beberibe(Ce), 04 de julho de 2022.

[Assinaturas]

CARTA PROPOSTA (PROPOSTA DE PREÇOS)

À Pregoeira da
Comissão de Licitação da
Prefeitura Municipal de Fortim/Ceará

PREGÃO ELETRÔNICO N° 0706.01/2022-PMF/SRP/PE

OBETO: SELEÇÃO DE MELHOR PROPOSTA PARA REGISTRO DE PREÇO PARA FUTURAS E EVENTUAIS AQUISIÇÃO DE MATERIAIS ELÉTRICOS, DESTINADOS A ATENDER AS NECESSIDADES DAS SECRETARIAS E SUAS UNIDADES DO MUNICÍPIO DE FORTIM/CE.

LOTE - 2 DIVERSOS (1)						
ITEM	ESPECIFICAÇÃO	MARCA	UNID	QTDE	VR. UNIT(R\$)	VR. TOTAL(R\$)
01	ABRAÇADEIRA NYLON 4.8 C/200	MAX FERRAGENS	PCT	143	55,00	7.865,00
02	ALICATE DE CORTE	FERTAK	UNID	60	135,00	8.100,00
03	BASE DE FOTO CÉLULA	EXATRON	UNID	176	45,00	7.920,00
04	FOTO CÉLULA	EXATRON	UNID	177	60,00	10.620,00
VALOR TOTAL DO LOTE 2 (R\$): 34.505,00 (TRINTA E QUATRO MIL E QUINHENTOS E CINCO REAIS)						34.505,00
VALOR GLOBAL DA PROPOSTA(R\$): 34.505,00 (TRINTA E QUATRO MIL E QUINHENTOS E CINCO REAIS)						

Prazo de Entrega: Os produtos licitados deverão serem entregues até no máximo **05 (cinco) dias corridos**, a contar da data de recebimento da ordem de compra.

Prazo de validade da Proposta de Preços: 60(SESENTA) dias.

Declaramos, sob as penalidades cabíveis, que somos enquadrados como Microempresa-ME, nos termo da legislação vigente, não possuímos nenhum dos impedimentos previsto no § 4 do artigo 3° da Lei Complementar n° 123/06. Caso se enquadre nessa condição.

Declaramos de que nos preços ofertados estão incluídas todas as despesas incidentes sobre o fornecimento referentes a tributos, encargos sociais e demais ônus atinentes à execução do serviço objeto desta licitação.

Declaramos, para todos os fins de direito, que cumprimos plenamente os requisitos de habilitação e que nossa Carta Proposta está em conformidade com as exigências do instrumento convocatório (edital).

Fortaleza-Ce, 04 de JULHO de 2022.

(Handwritten signatures and marks)

PREFEITURA MUNICIPAL DE FORTIM

PREGÃO ELETRÔNICO N.º 0706.01 /2022 - PMF/SRP/PE

Ao Pregoeiro(a) do Município

Objeto: SELEÇÃO DE MELHOR PROPOSTA PARA REGISTRO DE PREÇO PARA FUTURAS E EVENTUAIS AQUISIÇÃO DE MATERIAIS ELÉTRICOS, DESTINADOS A ATENDER AS NECESSIDADES DAS SECRETARIAS E SUAS UNIDADES DO MUNICÍPIO DE FORTIM/CE.

LOTE 2

Lote	Item	Descrição do Produto	Und	Quant.	Valor Unitário Inicial da Proposta R\$	Valor Total Inicial da Proposta R\$	Marca	Modelo
2	1	Abraçadeira nylon 4.8 c/200	PCT	143	0,75	107,25	DECORLUX	AP 2043
	2	Alicate de corte	UNID	60	286,10	17.166,00	IRWING	1864069
	3	Base de foto célula	UNID	176	37,10	6.529,60	MAPRETRON	0241
	4	Foto célula	UNID	177	72,77	12.880,29	MAPRETRON	0144

Valor total Lote 2: R\$ 36.683,14 (Trinta e seis mil, seiscentos e oitenta e três reais e quatorze centavos)

Prazo de validade da Carta Proposta não inferior a 60 (sessenta) dias;

Nos preços propostos estão incluídos todos os encargos previdenciários, fiscais (ICMS e outros), comerciais, trabalhistas, tributários, embalagens, fretes, seguros, tarifas, descarga, transporte, montagem, responsabilidade civil e demais despesas incidentes ou que venham a incidir direta ou indiretamente sobre o objeto desta licitação.

DECLARO:

Que a empresa está enquadrada no Regime de tributação de Empresa de Pequeno Porte, conforme estabelece o artigo 3º da Lei Complementar 123, de 14 de dezembro de 2006.

Que cumpre os requisitos estabelecidos no artigo 3º da Lei Complementar nº 123, de 2006, estando apto a usufruir do tratamento favorecido estabelecido em seus arts. 42 a 49.

Que está ciente e concorda com as condições contidas no Edital e seus anexos;

Que cumpre os requisitos para a habilitação definidos no Edital e que a proposta apresentada está em conformidade com as exigências edilícias;

Que inexistem fatos impeditivos para sua habilitação no certame, ciente da obrigatoriedade de declarar ocorrências posteriores;

Que não emprega menor de 18 anos em trabalho noturno, perigoso ou insalubre e não emprega menor de 16 anos, salvo menor, a partir de 14 anos, na condição de aprendiz, nos termos do artigo 7º, XXXIII, da Constituição;

Que a proposta foi elaborada de forma independente, nos termos da Instrução Normativa SLTI/MP nº 2, de 16 de setembro de 2009.

Que não possui, em sua cadeia produtiva, empregados executando trabalho degradante ou forçado, observando o disposto nos incisos III e IV do art. 1º e no inciso III do art. 5º da Constituição Federal.

Que os serviços são prestados por empresas que comprovem cumprimento de reserva de cargos prevista em lei para pessoa com deficiência ou para reabilitado da Previdência Social e que atendam às regras de acessibilidade previstas na legislação, conforme disposto no art. 93 da Lei nº 8.213, de 24 de julho de 1991.



MAPRETRON

Relé Fotoelétrônico

A marca que ilumina!

www.mapretron.com.br

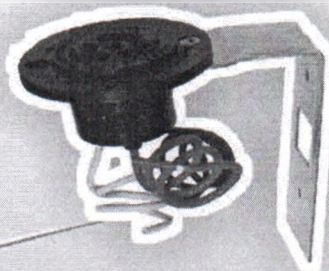
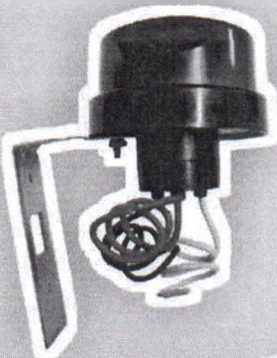

**A forma inteligente de iluminar
economizando energia**

v

M
Daniel

Aplicação em sistemas de iluminação de vias públicas, indústrias, condomínios, residências, letreiros e circuitos de iluminação em geral, permitindo acionar uma ou mais lâmpadas até o limite de 1000W.

Relé fotoeletrônico normal fechado com tampa em policarbonato branco translúcido estabilizado contra UV com fechamento por pressão.



Tipo do relé Eletrônico
Tensão 105 - 305V
Potência 1000W
Potência de Carga 1800VA
Corrente nominal 10A
Tempo de retardo ~4s
Frequência 50/60 Hz
Grau de Proteção IP65
Proteção contra surtos varistor
Tipo de sensor Fototransistor
Tampa Policarbonato estabilizado contra UV
Chassis Polipropileno estabilizado contra UV
Contatos Latão estanhado

Relé Fotoeletrônico NF 220V

Relé fotoeletrônico normal fecham para comando automático de iluminação em corrente alternada para tensão em 220V.
Acende as lâmpadas ao anoitecer e apaga-as ao amanhecer.

Aplicação em sistemas de iluminação de vias públicas, indústrias, condomínios, residências, letreiros e circuitos de iluminação em geral, permitindo acionar uma ou mais lâmpadas até o limite de 1000W.

Tampa em policarbonato cristal azul estabilizado contra UV, com fechamento por pressão, terminais em latão estanhado, chassis em polipropileno tratado contra UV.

Proteção contra surtos de tensão por varistor



Tipo do relé Eletrônico
Tensão 220V
Potência 1000W
Potência de Carga 1800VA
Corrente nominal 10A
Frequência 50/60 Hz
Grau de proteção IP65
Proteção contra surtos varistor
Tipo de sensor Fototransistor
Tampa policarbonato estabilizado contra UV
Chassis Polipropileno estabilizado contra UV
Contatos Latão estanhado

Relé fotoeletrônico Bivolt NA

Relé fotoeletrônico normal aberto para comando automático de iluminação em corrente alternada, para tensão entre 105V a 305V.

Próprio para utilização em chaves de comando, aciona durante o dia e desliga ao anoitecer.

Base giratória para relé

Com sistema simples de montagem permite excelente adaptação às inversas necessidades de instalação, permite giro do relé em 360° ajustando corretamente o sensor em sua melhor posição.

Recomendado para instalação em poste, parede, letreiros, luminosos, residências ou outros locais que se fizerem necessários.

Corpos externos e interno injetados em polipropileno estabilizado contra radiações UV e resistente contra intempéries e choques mecânicos.

Alça de fixação em aço galvanizado a fogo ou zincado eletroliticamente, fixada no receptáculo com uma porca de polipropileno permitindo giro da tomada em 360°.

Cabo flexível com seção transversal de 1,5mm e comprimento de 250mm nas cores:

- Vermelho - carga
- preto - linha
- branco - neutro



Corpo Polipropileno
Alça em Aço galvanizado ou tratamento eletrolítico
Parafusos e porcas aço zincado
Cabo 1,5mm
Cabos de ligação comprimento 250mm
Porca de fixação da alça polipropileno estabilização contra UV
Anel de vedação pvc expandido
Contatos Latão (conforme pedido ferro) estanhado
Capacidade de carga 10/15A

Base fixa para relé

Receptáculo injetado em polipropileno preto estabilizado contra radiações UV, resistente a intempéries e choque mecânicos.

Alça de fixação em aço zincado eletroliticamente fixada ao receptáculo por parafuso zincado.

Terminais em latão estanhado ou aço tratado com banhos de cobre e estanho.

Cabo flexível com seção transversal de 1,5mm e comprimento de 250mm nas cores:

- vermelho - carga
- preto - linha
- branco - neutro



Corpo Polipropileno
Alça em Aço tratamento eletrolítico
Parafusos e porcas aço zincado
Cabo 1,5mm
Cabos de ligação comprimento 250mm
Contatos Latão (conforme pedido ferro) estanhado
Capacidade de carga 10/15A

Tomada para relé

Tomada para relé fotoeletrônico injetado em polipropileno estabilizado contra UV.
Recomendada para ser fixada em luminárias e reatores para instalação do relé.

Cabo flexível com seção transversal de 1,5mm e comprimento de 250mm nas cores:

- vermelho - carga



CÓDIGO	COMPRIMENTO X LARGURA	ESPESSURA	COR	DIÂMETRO DE AMARRAÇÃO		Pacotes:
				MILÍMETROS	POLEGADAS	
AP1023	100x2,5mm	1,0mm	Branco	Ø 2 - 22mm	1/8" - 7/8"	1 (100un.) 10 (100un.) 600 (100un.)
AP1433	150x3,6mm	1,2mm	Branco	Ø 3 - 33mm	1/8" - 1.5/16"	1 (100un.) 10 (100un.) 250 (100un.)
AP1523	150x2,5mm	1,0mm	Branco	Ø 2 - 35mm	1/8" - 1.3/8"	1 (100un.) 15 (100un.) 400 (100un.)
AP2023	200x2,5mm	1,0mm	Branco	Ø 3 - 50mm	1/8" - 2"	1 (100un.) 10 (100un.) 350 (100un.)
AP2033	200x3,6mm	1,2mm	Branco	Ø 3 - 50mm	1/8" - 2"	1 (100un.) 10 (100un.) 160 (100un.)
AP2043	200x4,8mm	1,2mm	Branco	Ø 3 - 50mm	1/8" - 2"	1 (100un.) 10 (100un.) 100 (100un.)
AP2833	300x3,6mm	1,2mm	Branco	Ø 3 - 70mm	1/8" - 2.3/4"	1 (100un.) 10 (100un.) 100 (100un.)
AP2843	300x4,8mm	1,2mm	Branco	Ø 3 - 70mm	1/8" - 2.3/4"	1 (100un.) 10 (100un.) 100 (100un.)
AP3773	380x7,6mm	1,5mm	Branco	Ø 4 - 98mm	3/16" - 4"	1 (50un.) 10 (100un.) 180 (100un.)
AP3843	380x4,8mm	1,2mm	Branco	Ø 3 - 102mm	1/8" - 4"	1 (50un.) 10 (100un.) 50 (100un.)
AP4573	450x7,6mm	1,5mm	Branco	Ø 4 - 110mm	3/16" - 4.5/16"	1 (50un.) 10 (100un.) 80 (100un.)
AP5373	550x7,6mm	1,5mm	Branco	Ø 4 - 160mm	3/16" - 6.5/16"	1 (50un.) 10 (100un.) 50 (100un.)

NYLON PRETO

AP1025	100x2,5mm	1,0mm	Preto	Ø 2 - 22mm	1/8" - 7/8"	1 (100un.) 10 (100un.) 600 (100un.)
AP1435	150x3,6mm	1,2mm	Preto	Ø 3 - 33mm	1/8" - 1.5/16"	1 (100un.) 10 (100un.) 250 (100un.)
AP1525	150x2,5mm	1,0mm	Preto	Ø 2 - 35mm	1/8" - 1.3/8"	1 (100un.) 10 (100un.) 400 (100un.)
AP2025	200x2,5mm	1,0mm	Preto	Ø 3 - 50mm	1/8" - 2"	1 (100un.) 10 (100un.) 350 (100un.)
AP2035	200x3,6mm	1,2mm	Preto	Ø 3 - 50mm	1/8" - 2"	1 (100un.) 10 (100un.) 250 (100un.)
AP2045	200x4,8mm	1,2mm	Preto	Ø 3 - 50mm	1/8" - 2"	1 (100un.) 10 (100un.) 160 (100un.)
AP2835	300x3,6mm	1,2mm	Preto	Ø 3 - 70mm	1/8" - 2.3/4"	1 (100un.) 10 (100un.) 100 (100un.)
AP2845	300x4,8mm	1,2mm	Preto	Ø 3 - 70mm	1/8" - 2.3/4"	1 (100un.) 10 (100un.) 100 (100un.)
AP3775	380x7,6mm	1,5mm	Preto	Ø 4 - 98mm	3/16" - 4"	1 (100un.) 10 (100un.) 100 (100un.)
AP3845	380x4,8mm	1,2mm	Preto	Ø 3 - 102mm	1/8" - 4"	1 (100un.) 10 (100un.) 180 (100un.)
AP4575	450x7,6mm	1,5mm	Preto	Ø 4 - 110mm	3/16" - 4.5/16"	1 (100un.) 10 (100un.) 80 (100un.)
AP5375	550x7,6mm	1,5mm	Preto	Ø 4 - 160mm	3/16" - 6.5/16"	1 (100un.) 10 (100un.) 50 (100un.)

FIXAÇÃO



ALICATES E CHAVES



ALICATE DE CORTE DIAGONAL ISOLADO 1.000 V NBR9699 VISE-GRIP®

Ideal para trabalhos de eletricidade, eletrônica, pneumática, mecânica e artesanatos. É indicado para cortar fios, arames, mangueiras plásticas, desencapar fios, cortar arame temperado de até 1,5 mm de diâmetro e arame macio de modo geral.

CARACTERÍSTICAS

1. Conforto: cabos emborrachados com certificação NBR9699 e NR10 para atender as especificações de isolamento de 1.000 V.
2. Produzido em Cromo-Vanádio garantindo maior durabilidade.
3. Área de corte temperada por indução com alta resistência.
4. Qualidade reconhecida VISE-GRIP® aliada à garantia por toda a vida IRWIN®.

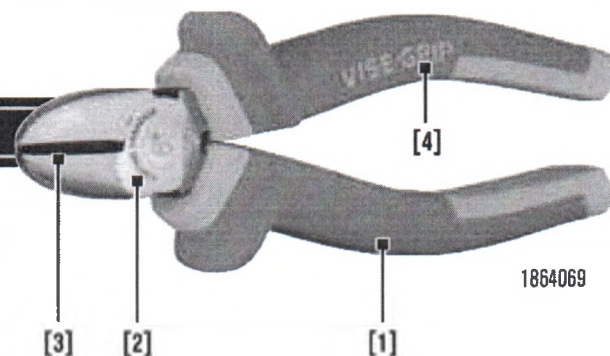

NBR9699, NR10
APROVADO
ISOLAÇÃO DE 1.000V

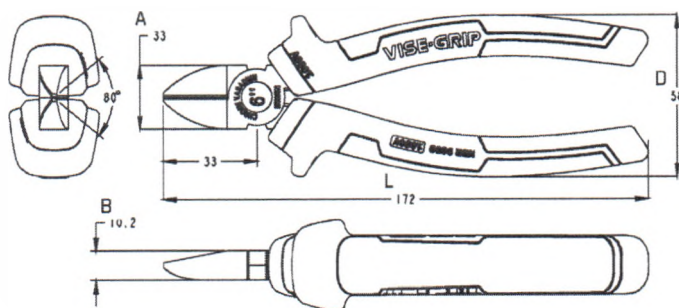
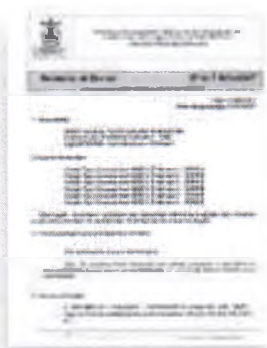

Código	Descrição	Tamanho	- A - (mm)	- B - (mm)	- D - (mm)	- L - (mm)	Peso (g)
1864069	Alicate de Corte Diagonal Isolado 1000V NBR9699	6"	33,0	10,2	58,0	172,0	310

Handwritten signatures and marks at the bottom of the page.

Carta Proposta
Pregão Eletrônico n° 0706.01/2022-PMF/SRP/PE

À Pregoeira da Comissão de Licitação da
Prefeitura Municipal de Fortim/CE
Pregão Eletrônico n° 0706.01/2022-PMF/SRP/PE

Lote 02 - DIVERSOS (01)

Objeto: Seleção de melhor proposta para registro de preço para futuras e eventuais aquisição de materiais elétricos, destinados a atender as necessidades das Secretarias e suas unidades do Município de Fortim/CE.

Lote - 02 DIVERSOS (01)						
Item	Especificação	Marca	Unid	Qtde	Vr. Unit(r\$)	Vr. Total(r\$)
01	Abraçadeira nylon 4.8 c/200	Enerbrás	Pct	143	60,00	8.580,00
02	Alicate de corte	Tramontina	Unid	60	140,00	8.400,00
03	Base de foto célula	JGV	Unid	176	50,00	8.800,00
04	Foto célula	JGV	Unid	177	70,00	12.390,00
Valor Total do Lote 02(r\$): 38.170,00 (Trinta e oito mil e cento e setenta reais)						38.170,00
Valor Total da Proposta de Preços(r\$): 38.170,00 (Trinta e oito mil e cento e setenta reais)						

Prazo de Entrega: produtos licitados poderá ser feito de forma fracionada ou em sua totalidade, de acordo com a necessidade do órgão interessado durante o prazo de contratação, mediante a expedição de periódicas ORDENS DE COMPRAS/ FORNECIMENTO, pela Secretaria Gestora, constando a quantidade de produtos a serem entregues até no máximo **05 (cinco) dias corridos**, a contar da data de recebimento da ordem de compra.

Prazo de validade da Carta Proposta: 90(noventa) dias.

Declaramos, sob as penalidades cabíveis, que somos enquadrados como Empresa de Pequeno Porte-EPP, nos termo da legislação vigente, não possuímos nenhum dos impedimentos previsto no § 4 do artigo 3° da Lei Complementar n° 123/06. Caso se enquadre nessa condição.

Declaração de que nos preços ofertados estão incluídas todas as despesas incidentes sobre o fornecimento referentes a tributos, encargos sociais e demais ônus atinentes à execução do serviço objeto desta licitação.

Declaramos, para todos os fins de direito, que cumprimos plenamente os requisitos de habilitação e que nossa Carta Proposta está em conformidade com as exigências do instrumento convocatório (edital).

Fortaleza/CE, 04 de julho de 2022.

✓

[Handwritten signatures]

Ao(a)
 Pregoeiro(a) da Prefeitura Municipal de FORTIM/CE
 PREGÃO ELETRÔNICO Nº 0706.01/2022 - PMF/SRP/PE

CARTA PROPOSTA

Número do Pregão:
 0706.01/2022 - PMF/SRP/PE

Objeto:
 SELEÇÃO DE MELHOR PROPOSTA PARA REGISTRO DE PREÇO PARA FUTURAS E EVENTUAIS AQUISIÇÃO DE MATERIAIS ELÉTRICOS, DESTINADOS A ATENDER AS NECESSIDADES DAS SECRETARIAS E SUAS UNIDADES DE FORTIM/CE.

LOTE 03 - DIVERSOS (02)

ITEM	ESPECIFICAÇÃO	QTDE	MARCA	UND	VALOR UNITÁRIO	VALOR TOTAL
.01	Quadro monofásico	79	TAF	Unid	64,74 sessenta e quatro reais e setenta e quatro centavos	5.114,46 cinco mil, cento e quatorze reais e quarenta e seis centavos
.02	Quadro trifásico	46	TAF	Unid	188,90 cento e oitenta e oito reais e noventa centavos	8.689,40 oito mil, seiscentos e oitenta e nove reais e quarenta centavos
.03	Disjuntor monofásico de 16 amp	110	SOPRANO	Unid	12,50 doze reais e cinquenta centavos	1.375,00 um mil, trezentos e setenta e cinco reais
.04	Disjuntor monofásico de 25 amp	107	SOPRANO	Unid	12,50 doze reais e cinquenta centavos	1.337,50 um mil, trezentos e trinta e sete reais e cinquenta centavos
.05	Disjuntor monofásico de 32 amp	97	SOPRANO	Unid	12,50 doze reais e cinquenta centavos	1.212,50 um mil, duzentos e doze reais e cinquenta centavos
.06	Disjuntor monofásico de 40 amp	64	SOPRANO	Unid	15,75 quinze reais e setenta e cinco centavos	1.008,00 um mil e oito reais
.07	Disjuntor trifásico de 50amp	53	SOPRANO	Unid	68,50 sessenta e oito reais e cinquenta centavos	3.630,50 três mil, seiscentos e trinta reais e cinquenta centavos
.08	Disjuntor trifásico de 80amp	32	ELETROMAR	Unid	193,20 cento e noventa e três reais e vinte centavos	6.182,40 seis mil, cento e oitenta e dois reais e quarenta centavos
.09	Haste de aterramento de cobre 1,5 mt	95	TAF	Unid	30,98 trinta reais e noventa e oito centavos	2.943,10 dois mil, novecentos e quarenta e três reais e dez centavos
.10	Castanha para fio elétrico	206	TAF	Unid	6,20 seis reais e vinte centavos	1.277,20 um mil, duzentos e setenta e sete reais e vinte centavos
VALOR TOTAL LOTE 03: R\$ 32.770,06 (trinta e dois mil, setecentos e setenta reais e seis centavos)						

PRAZO DE ENTREGA: Conforme o edital.
VALIDADE DA PROPOSTA: 60 (sessenta) dias.

Observações:

* Declaramos que nos preços ofertados estão incluídas todas as despesas incidentes sobre o fornecimento referentes a tributos, encargos sociais e demais ônus atinentes à execução do serviço objeto desta licitação.

* Declaramos, para todos os fins de direito, que cumprimos plenamente os requisitos de habilitação e que nossa Carta Proposta está em conformidade com as exigências do instrumento convocatório (edital).

Beberibe(Ce), 04 de Julho de 2022.

CARTA PROPOSTA (PROPOSTA DE PREÇOS)

À Pregoeira da
 Comissão de Licitação da
 Prefeitura Municipal de Fortim/Ceará

PREGÃO ELETRÔNICO N° 0706.01/2022-PMF/SRP/PE

OBETO: SELEÇÃO DE MELHOR PROPOSTA PARA REGISTRO DE PREÇO PARA FUTURAS E EVENTUAIS AQUISIÇÃO DE MATERIAIS ELÉTRICOS, DESTINADOS A ATENDER AS NECESSIDADES DAS SECRETARIAS E SUAS UNIDADES DO MUNICÍPIO DE FORTIM/CE.

LOTE - 3 DIVERSOS (2)						
ITEM	ESPECIFICAÇÃO	MARCA	UNID	QTDE	VR. UNIT(R\$)	VR. TOTAL(R\$)
01	QUADRO MONOFÁSICO	TAF	UNID	79	170,00	13.430,00
02	QUADRO TRIFÁSICO	TAF	UNID	46	360,00	16.560,00
03	DISJ MONOFÁSICO DE 16 AMP	ENERBRAS	UNID	110	42,00	4.620,00
04	DISJ MONOFÁSICO DE 25 AMP	ENERBRAS	UNID	107	42,00	4.494,00
05	DISJ MONOFASICO DE 32 AMP	ENERBRAS	UNID	97	42,00	4.074,00
06	DISJ MONOFASICO DE 40 AMP	ENERBRAS	UNID	64	70,00	4.480,00
07	DISJUNTOR TRIFASICO DE 50 AMP	ENERBRAS	UNID	53	70,00	3.710,00
08	DISJUNTOR TRIFASICO DE 80 AMP	ENERBRAS	UNID	32	175,00	5.600,00
09	HASTE DE ATERRAMENTO DE COBRE 1.5MT	OLIVO	UNID	95	85,00	8.075,00
10	CASTANHA PARA FIO ELÉTRICO	CELENE	UNID	206	55,00	11.330,00
VALOR TOTAL DO LOTE 3 (R\$): 76.373,00 (SETENTA E SEIS MIL E TREZENTOS E SETENTA E TRÊS REAIS)						76.373,00
VALOR GLOBAL DA PROPOSTA(R\$): 76.373,00 (SETENTA E SEIS MIL E TREZENTOS E SETENTA E TRÊS REAIS)						

Prazo de Entrega: Os produtos licitados deverão serem entregues até no máximo **05 (cinco) dias corridos**, a contar da data de recebimento da ordem de compra.

Prazo de validade da Proposta de Preços: 60(SESENTA) dias.

Declaramos, sob as penalidades cabíveis, que somos enquadrados como Microempresa-ME, nos termo da legislação vigente, não possuímos nenhum dos impedimentos previsto no § 4 do artigo 3º da Lei Complementar nº 123/06. Caso se enquadre nessa condição.

Declaramos de que nos preços ofertados estão incluídas todas as despesas incidentes sobre o fornecimento referentes a tributos, encargos sociais e demais ônus atinentes à execução do serviço objeto desta licitação.

Declaramos, para todos os fins de direito, que cumprimos plenamente os requisitos de habilitação e que nossa Carta Proposta está em conformidade com as exigências do instrumento convocatório (edital).

Fortaleza-Ce, 04 de JULHO de 2022.

(Handwritten signatures and marks)

Carta Proposta
 Pregão Eletrônico nº 0706.01/2022-PMF/SRP/PE

À Pregoeira da Comissão de Licitação da
 Prefeitura Municipal de Fortim/CE
 Pregão Eletrônico nº 0706.01/2022-PMF/SRP/PE
 Lote 03 - DIVERSOS (02)

Objeto: Seleção de melhor proposta para registro de preço para futuras e eventuais aquisição de materiais elétricos, destinados a atender as necessidades das Secretarias e suas unidades do Município de Fortim/CE.

Lote - 03 DIVERSOS (02)						
Item	Especificação	Marca	Unid	Qtde	Vr. Unit(r\$)	Vr. Total(r\$)
01	Quadro monofásico	Taf	Unid	79	200,00	15.800,00
02	Quadro trifásico	Taf	Unid	46	400,00	18.400,00
03	Disj monofásico de 16 Amp	Soprano	Unid	110	50,00	5.500,00
04	Disj monofásico de 25 Amp	Soprano	Unid	107	50,00	5.350,00
05	Disj monofásico de 32 Amp	Soprano	Unid	97	50,00	4.850,00
06	Disj monofásico de 40 Amp	Soprano	Unid	64	80,00	5.120,00
07	Disjuntor trifásico de 50 Amp	Soprano	Unid	53	80,00	4.240,00
08	Disjuntor trifásico de 80 Amp	Soprano	Unid	32	200,00	6.400,00
09	Haste de aterramento de cobre 1.5mt	Olivo	Unid	95	100,00	9.500,00
10	Castanha para fio elétrico	Germer	Unid	206	80,00	16.480,00
Valor Total do Lote 03(r\$): 91.640,00 (Noventa e um mil e seiscentos e quarenta reais)						91.640,00
Valor Total da Proposta de Preços(r\$): 91.640,00 (Noventa e um mil e seiscentos e quarenta reais)						

Prazo de Entrega: produtos licitados poderá ser feito de forma fracionada ou em sua totalidade, de acordo com a necessidade do órgão interessado durante o prazo de contratação, mediante a expedição de periódicas ORDENS DE COMPRAS/ FORNECIMENTO, pela Secretaria Gestora, constando a quantidade de produtos a serem entregues até no máximo **05 (cinco) dias corridos**, a contar da data de recebimento da ordem de compra.

Prazo de validade da Carta Proposta: 90(noventa) dias.

Declaramos, sob as penalidades cabíveis, que somos enquadrados como Empresa de Pequeno Porte-EPP, nos termo da legislação vigente, não possuímos nenhum dos impedimentos previsto no § 4 do artigo 3º da Lei Complementar nº 123/06. Caso se enquadre nessa condição.

Declaração de que nos preços ofertados estão incluídas todas as despesas incidentes sobre o fornecimento referentes a tributos, encargos sociais e demais ônus atinentes à execução do serviço objeto desta licitação.

Declaramos, para todos os fins de direito, que cumprimos plenamente os requisitos de habilitação e que nossa Carta Proposta está em conformidade com as exigências do instrumento convocatório (edital).

Fortaleza/CE, 04 de julho de 2022.

(Handwritten mark)

(Handwritten signatures)

CARTA PROPOSTA

Número do pregão: 0706.01/2022

Objeto: seleção de melhor proposta para registro de preço para futuras e eventuais aquisição de materiais elétricos, destinados a atender as necessidades das secretarias e suas unidades do município de Fortim/CE.

ITEM	LOTE - 03 DIVERSOS (02)	UND	QTD	MARCA	PREÇO UND.	PREÇO TOTAL
1	Quadro monofásico	UND	79	LEÃO CPATL MO	1.100,52	86.941,08
2	Quadro trifásico	UND	46	LEÃO CPSL T	788,00	36.248,00
3	Disj monofásico de 16 amp	UND	110	SOPRANO	9,96	1.095,60
4	Disj monofásico de 25 amp	UND	107	SOPRANO	9,96	1.065,72
5	Disj monofásico de 32 amp	UND	97	SOPRANO	9,96	966,12
6	Disj monofásico de 40 amp	UND	64	SOPRANO	12,50	800,00
7	Disjuntor trifásico de 80 amp	UND	53	SOPRANO	157,20	8.331,60
8	Disjuntor trifásico de 50 amp	UND	32	SOPRANO	56,12	1.795,84
9	Haste de aterramento de cobre 1.5mt	UND	95	CENTRO HASTE	36,00	3.420,00
10	Castanha para fio elétrico	UND	206	GERMEA	9,00	1.854,00
TOTAL						142.517,96

Prazo de entrega: conforme cronograma de entrega, a partir das características que se apresentam nos quantitativos discriminados na ORDEM DE COMPRA/ AUTORIZAÇÃO DE FORNECIMENTO pela administração.

Prazo de validade da Carta Proposta: 60 (sessenta) dias.

Declaramos, que nos preços ofertados estão incluídas todas as despesas incidentes sobre o fornecimento dos bens, referentes a tributos, encargos sociais trabalhistas, previdenciários, fiscais e comerciais, taxas, fretes, seguros, deslocamentos de pessoal, custos e demais despesas que possam incidir sobre a contratação e demais ônus atinentes à execução do objeto desta licitação.

Declaramos, para todos os fins de direito, que cumprimos plenamente os requisitos de habilitação e que nossa proposta está em conformidade com as exigências do instrumento convocatório (edital).

04 de julho de 2022.



CARTA PROPOSTA

Número do pregão: 0706.01/2022

Objeto: seleção de melhor proposta para registro de preço para futuras e eventuais aquisição de materiais elétricos, destinados a atender as necessidades das secretarias e suas unidades do município de Fortim/CE.

12.05

ITEM	LOTE - 04 CABO	UND	QTD	MARCA	PREÇO UND.	PREÇO TOTAL
1	Cabo flexível 2,5mm	PÇ	106	ENERGY	253,28	26.847,68
2	Cabo flexível 4,0mm	PÇ	61	ENERGY	431,00	26.291,00
3	Cabo flexível 6,0mm	PÇ	46	ENERGY	640,10	29.444,60
4	Cabo flexível 8,0mm	PÇ	12	ENERGY	1.101,76	13.221,12
5	Cabo flexível 10,mm	PÇ	12	ENERGY	1.101,76	13.221,12
6	Cabo pp 2x1,5	PÇ	49	ENERGY	437,24	21.424,76
7	Cabo pp 2x2,5	PÇ	52	ENERGY	673,16	35.004,32
8	Cabo pp 3x2f5	PÇ	38	ENERGY	959,64	36.466,32
9	Cabo pp 3x4,0	PÇ	42	ENERGY	1.367,10	57.418,20
10	Cabo pp 4x4,0	PÇ	33	ENERGY	1.787,36	58.982,88
11	Cabo pp 4x6,0	PÇ	30	ENERGY	2.562,84	76.885,20
12	Cabo pp 4x8,0	PÇ	11	ENERGY	4.348,92	47.838,12
13	Cabo pp 4x10,0	PÇ	11	ENERGY	4.348,92	47.838,12
TOTAL						490.883,44

Prazo de entrega: conforme cronograma de entrega, a partir das características que se apresentam nos quantitativos discriminados na ORDEM DE COMPRA/ AUTORIZAÇÃO DE FORNECIMENTO pela administração.

Prazo de validade da Carta Proposta: 60 (sessenta) dias.

Declaramos, que nos preços ofertados estão incluídas todas as despesas incidentes sobre o fornecimento dos bens, referentes a tributos, encargos sociais trabalhistas, previdenciários, fiscais e comerciais, taxas, fretes, seguros, deslocamentos de pessoal, custos e demais despesas que possam incidir sobre a contratação e demais ônus atinentes à execução do objeto desta licitação.

Declaramos, para todos os fins de direito, que cumprimos plenamente os requisitos de habilitação e que nossa proposta está em conformidade com as exigências do instrumento convocatório (edital).

04 de julho de 2022.

(Handwritten signatures and marks)

CARTA PROPOSTA (PROPOSTA DE PREÇOS)

À Pregoeira da
Comissão de Licitação da
Prefeitura Municipal de Fortim/Ceará

PREGÃO ELETRÔNICO N° 0706.01/2022-PMF/SRP/PE

OBETO: SELEÇÃO DE MELHOR PROPOSTA PARA REGISTRO DE PREÇO PARA FUTURAS E EVENTUAIS AQUISIÇÃO DE MATERIAIS ELÉTRICOS, DESTINADOS A ATENDER AS NECESSIDADES DAS SECRETARIAS E SUAS UNIDADES DO MUNICÍPIO DE FORTIM/CE.

LOTE - 4 CABOS						
ITEM	ESPECIFICAÇÃO	MARCA	UNID	QTDE	VR. UNIT(R\$)	VR. TOTAL(R\$)
01	CABO FLEXÍVEL 2,5MM	COBRECOM	PÇ	106	500,00	53.000,00
02	CABO FLEXÍVEL 4,0MM	COBRECOM	PÇ	61	800,00	48.800,00
03	CABO FLEXÍVEL 6,0MM	COBRECOM	PÇ	46	1.050,00	48.300,00
04	CABO FLEXÍVEL 8,0MM	COBRECOM	PÇ	12	1.250,00	15.000,00
05	CABO FLEXÍVEL 10,MM	COBRECOM	PÇ	12	1.345,00	16.140,00
06	CABO PP 2X1,5	COBRECOM	PÇ	49	780,00	38.220,00
07	CABO PP 2X2,5	COBRECOM	PÇ	52	890,00	46.280,00
08	CABO PP 3X2,5	COBRECOM	PÇ	38	1.750,00	66.500,00
09	CABO PP 3X4,0	COBRECOM	PÇ	42	1.800,00	75.600,00
10	CABO PP 4X4,0	COBRECOM	PÇ	33	2.560,00	84.480,00
11	CABO PP 4X6,0	COBRECOM	PÇ	30	3.200,00	96.000,00
12	CABO PP 4X8,0	COBRECOM	PÇ	11	3.680,00	40.480,00
13	CABO PP 4X10,0	COBRECOM	PÇ	11	4.500,00	49.500,00
VALOR TOTAL DO LOTE 4 (R\$): 678.300,00 (SEISCENTOS E SETENTA E OITO MIL E TREZENTOS REAIS)						678.300,00
VALOR GLOBAL DA PROPOSTA(R\$): 678.300,00 (SEISCENTOS E SETENTA E OITO MIL E TREZENTOS REAIS)						

Prazo de Entrega: Os produtos licitados deverão serem entregues até no máximo **05 (cinco) dias corridos**, a contar da data de recebimento da ordem de compra.

Prazo de validade da Proposta de Preços: 60(SESENTA) dias.

Declaramos, sob as penalidades cabíveis, que somos enquadrados como Microempresa-ME, nos termo da legislação vigente, não possuímos nenhum dos impedimentos previsto no § 4 do artigo 3° da Lei Complementar n° 123/06. Caso se enquadre nessa condição.

Declaramos de que nos preços ofertados estão incluídas todas as despesas incidentes sobre o fornecimento referentes a tributos, encargos sociais e demais ônus atinentes à execução do serviço objeto desta licitação.

Declaramos, para todos os fins de direito, que cumprimos plenamente os requisitos de habilitação e que nossa Carta Proposta está em conformidade com as exigências do instrumento convocatório (edital).

Fortaleza-Ce, 04 de JULHO de 2022.

(Handwritten signatures and marks)

Carta Proposta
Pregão Eletrônico n° 0706.01/2022-PMF/SRP/PE

À Pregoeira da Comissão de Licitação da
Prefeitura Municipal de Fortim/CE
Pregão Eletrônico n° 0706.01/2022-PMF/SRP/PE
Lote 04 - CABO

Objeto: Seleção de melhor proposta para registro de preço para futuras e eventuais aquisição de materiais elétricos, destinados a atender as necessidades das Secretarias e suas unidades do Município de Fortim/CE.

Lote - 04 CABO						
Item	Especificação	Marca	Unid	Qtde	Vr. Unit(r\$)	Vr. Total(r\$)
01	Cabo flexível 2,5mm	Energy	Pç	106	600,00	63.600,00
02	Cabo flexível 4,0mm	Energy	Pç	61	900,00	54.900,00
03	Cabo flexível 6,0mm	Energy	Pç	46	1.200,00	55.200,00
04	Cabo flexível 8,0mm	Energy	Pç	12	1.400,00	16.800,00
05	Cabo flexível 10,mm	Energy	Pç	12	1.600,00	19.200,00
06	Cabo PP 2X1,5	Energy	Pç	49	900,00	44.100,00
07	Cabo PP 2X2,5	Energy	Pç	52	1.000,00	52.000,00
08	Cabo PP 3X2,5	Energy	Pç	38	1.800,00	68.400,00
09	Cabo PP 3X4,0	Energy	Pç	42	2.000,00	84.000,00
10	Cabo PP 4X4,0	Energy	Pç	33	3.000,00	99.000,00
11	Cabo PP 4X6,0	Energy	Pç	30	3.600,00	108.000,00
12	Cabo PP 4X8,0	Energy	Pç	11	4.000,00	44.000,00
13	Cabo PP 4X10,0	Energy	Pç	11	5.000,00	55.000,00
Valor Total do Lote 04(r\$): 764.200,00 (Setecentos e sessenta e quatro reais e duzentos reais)						764.200,00
Valor Total da Proposta de Preços(r\$): 764.200,00 (Setecentos e sessenta e quatro reais e duzentos reais)						

Prazo de Entrega: produtos licitados poderá ser feito de forma fracionada ou em sua totalidade, de acordo com a necessidade do órgão interessado durante o prazo de contratação, mediante a expedição de periódicas ORDENS DE COMPRAS/ FORNECIMENTO, pela Secretaria Gestora, constando a quantidade de produtos a serem entregues até no máximo **05 (cinco) dias corridos**, a contar da data de recebimento da ordem de compra.

Prazo de validade da Carta Proposta: 90(noventa) dias.

Declaramos, sob as penalidades cabíveis, que somos enquadrados como Empresa de Pequeno Porte-EPP, nos termo da legislação vigente, não possuímos nenhum dos impedimentos previsto no § 4 do artigo 3° da Lei Complementar n° 123/06. Caso se enquadre nessa condição.

Declaração de que nos preços ofertados estão incluídas todas as despesas incidentes sobre o fornecimento referentes a tributos, encargos sociais e demais ônus atinentes à execução do serviço objeto desta licitação.

Declaramos, para todos os fins de direito, que cumprimos plenamente os requisitos de habilitação e que nossa Carta Proposta está em conformidade com as exigências do instrumento convocatório (edital).

Fortaleza/CE, 04 de julho de 2022.

(Handwritten signatures and marks)

Ao(a)

Pregoeiro(a) da Prefeitura Municipal de FORTIM/CE
PREGÃO ELETRÔNICO Nº 0706.01/2022 - PMF/SRP/PE

CARTA PROPOSTA

Número do Pregão:

0706.01/2022 - PMF/SRP/PE

Objeto:

SELEÇÃO DE MELHOR PROPOSTA PARA REGISTRO DE PREÇO PARA FUTURAS E EVENTUAIS AQUISIÇÃO DE MATERIAIS ELÉTRICOS, DESTINADOS A ATENDER AS NECESSIDADES DAS SECRETARIAS E SUAS UNIDADES DE FORTIM/CE.

LOTE 04 - CABO

ITEM	ESPECIFICAÇÃO	QTDE	MARCA	UND	VALOR UNITÁRIO		VALOR TOTAL	
.01	Cabo flexível 2,5mm	106	COBRECOM	Pç	315,00	trezentos e quinze reais	33.390,00	trinta e três mil, trezentos e noventa reais
.02	Cabo flexível 4,0mm	61	COBRECOM	Pç	535,00	quinhentos e trinta e cinco reais	32.635,00	trinta e dois mil, seiscentos e trinta e cinco reais
.03	Cabo flexível 6,0mm	46	COBRECOM	Pç	756,00	setecentos e cinquenta e seis reais	34.776,00	trinta e quatro mil, setecentos e setenta e seis reais
.04	Cabo flexível 8,0mm	12	COBRECOM	Pç	1.300,00	um mil, trezentos reais	15.600,00	quinze mil, seiscentos reais
.05	Cabo flexível 10,0mm	12	COBRECOM	Pç	1.880,00	um mil, oitocentos e oitenta reais	22.560,00	vinte e dois mil, quinhentos e sessenta reais
.06	Cabo pp 2x1,5	49	COBRECOM	Pç	593,25	quinhentos e noventa e três reais e vinte e cinco centavos	29.069,25	vinte e nove mil e sessenta e nove reais e vinte e cinco centavos
.07	Cabo pp 2x2,5	52	COBRECOM	Pç	892,50	oitocentos e noventa e dois reais e cinquenta centavos	46.410,00	quarenta e seis mil, quatrocentos e dez reais
.08	Cabo pp 3x2,5	38	COBRECOM	Pç	1.260,00	um mil, duzentos e sessenta reais	47.880,00	quarenta e sete mil, oitocentos e oitenta reais
.09	Cabo pp 3x4,0	42	COBRECOM	Pç	1.890,00	um mil, oitocentos e noventa reais	79.380,00	setenta e nove mil, trezentos e oitenta reais
.10	Cabo pp 4x4,0	33	COBRECOM	Pç	4.189,50	quatro mil, cento e oitenta e nove reais e cinquenta centavos	138.253,50	cento e trinta e oito mil, duzentos e cinquenta e três reais e cinquenta centavos
.11	Cabo pp 4x6,0	30	COBRECOM	Pç	4.352,00	quatro mil, trezentos e cinquenta e dois reais	130.560,00	cento e trinta mil, quinhentos e sessenta reais
.12	Cabo pp 4x8,0	11	MEGATRON	Pç	7.950,00	sete mil, novecentos e cinquenta reais	87.450,00	oitenta e sete mil, quatrocentos e cinquenta reais
.13	Cabo pp 4x10,0	11	MEGATRON	Pç	8.250,00	oito mil, duzentos e cinquenta reais	90.750,00	noventa mil, setecentos e cinquenta reais
VALOR TOTAL LOTE 04: R\$ 788.713,75 (setecentos e oitenta e oito mil, setecentos e treze reais e setenta e cinco centavos)								

PRAZO DE ENTREGA: Conforme o edital.

VALIDADE DA PROPOSTA: 60 (sessenta) dias.

Observações:

* Declaramos que nos preços ofertados estão incluídas todas as despesas incidentes sobre o fornecimento referentes a tributos, encargos sociais e demais ônus atinentes à execução do serviço objeto desta licitação.

* Declaramos, para todos os fins de direito, que cumprimos plenamente os requisitos de habilitação e que nossa Carta Proposta está em conformidade com as exigências do instrumento convocatório (edital).

Beberibe(Ce), 04 de julho de 2022.

PREFEITURA MUNICIPAL DE FORTIM

PREGÃO ELETRÔNICO N.º 0706.01 /2022 - PMF/SRP/PE

Ao Pregoeiro(a) do Município

Objeto: SELEÇÃO DE MELHOR PROPOSTA PARA REGISTRO DE PREÇO PARA FUTURAS E EVENTUAIS AQUISIÇÃO DE MATERIAIS ELÉTRICOS, DESTINADOS A ATENDER AS NECESSIDADES DAS SECRETARIAS E SUAS UNIDADES DO MUNICÍPIO DE FORTIM/CE.

LOTE 4

Lic_01

Lote	Item	Descrição do Produto	Und	Quant.	Valor Unitário Inicial da Proposta R\$	Valor Total Inicial da Proposta R\$	Marca	Modelo
4	1	Cabo flexível 2,5mm	PÇ	106	858,50	91.001,00	ENERGY	CABO FLEX 2,5MM 750V
	2	Cabo flexível 4,0mm	PÇ	61	1.466,85	89.477,85	ENERGY	CABO FLEX 4MM 750V
	3	Cabo flexível 6,0mm	PÇ	46	2.170,72	99.853,12	ENERGY	CABO FLEX 6MM 750V
	4	Cabo flexível 8,0mm	PÇ	12	3.732,01	44.784,11	ENERGY	CABO FLEX 10MM 750V
	5	Cabo flexível 10,mm	PÇ	12	3.732,01	44.784,11	ENERGY	CABO FLEX 10MM 750V
	6	Cabo pp 2x1,5	PÇ	49	1.463,93	71.732,50	ENERGY	CABO PP 2X1,5MM 1KV
	7	Cabo pp 2x2,5	PÇ	52	2.252,73	117.141,73	ENERGY	CABO PP 2X2,5MM 1KV
	8	Cabo pp 3x2f5	PÇ	38	3.211,72	122.045,18	ENERGY	CABO PP 3X2,5MM 1KV
	9	Cabo pp 3x4,0	PÇ	42	4.574,48	192.128,14	ENERGY	CABO PP 3X4MM 1KV
	10	Cabo pp 4x4,0	PÇ	33	5.984,94	197.502,96	ENERGY	CABO PP 4X4MM 1KV
	11	Cabo pp 4x6,0	PÇ	30	8.585,05	257.551,41	ENERGY	CABO PP 4X6MM 1KV
	12	Cabo pp 4x8,0	PÇ	11	14.579,43	160.373,72	ENERGY	CABO PP 4X10MM 1KV
	13	Cabo pp 4x1 0,0	PÇ	11	14.573,38	160.307,21	ENERGY	CABO PP 4X10MM 1KV

Valor total Lote 4: R\$ 1.648.683,69 (Um milhão, seiscentos e quarenta e oito mil, seiscentos e oitenta e três reais e sessenta e nove centavos)

Prazo de validade da Carta Proposta não inferior a 60 (sessenta) dias;

Nos preços propostos estão incluídos todos os encargos previdenciários, fiscais (ICMS e outros), comerciais, trabalhistas, tributários, embalagens, fretes, seguros, tarifas, descarga, transporte, montagem, responsabilidade civil e demais despesas incidentes ou que venham a incidir direta ou indiretamente sobre o objeto desta licitação.

DECLARO:

Que a empresa está enquadrada no Regime de tributação de Empresa de Pequeno Porte, conforme estabelece o artigo 3º da Lei Complementar 123, de 14 de dezembro de 2006.

Que cumpre os requisitos estabelecidos no artigo 3º da Lei Complementar nº 123, de 2006, estando apto a usufruir do tratamento favorecido estabelecido em seus arts. 42 a 49.

Que está ciente e concorda com as condições contidas no Edital e seus anexos;

Que cumpre os requisitos para a habilitação definidos no Edital e que a proposta apresentada está em conformidade com as exigências edilícias;

Que inexistem fatos impeditivos para sua habilitação no certame, ciente da obrigatoriedade de declarar ocorrências posteriores;

Que não emprega menor de 18 anos em trabalho noturno, perigoso ou insalubre e não emprega menor de 16 anos, salvo menor, a partir de 14 anos, na condição de aprendiz, nos termos do artigo 7º, XXXIII, da Constituição;

Que a proposta foi elaborada de forma independente, nos termos da Instrução Normativa SLTI/MP nº 2, de 16 de setembro de 2009.

Que não possui, em sua cadeia produtiva, empregados executando trabalho degradante ou forçado, observando o disposto nos incisos III e IV do art. 1º e no inciso III do art. 5º da Constituição Federal.

Que os serviços são prestados por empresas que comprovem cumprimento de reserva de cargos prevista em lei para pessoa com deficiência ou para reabilitado da Previdência Social e que atendam às regras de acessibilidade previstas na legislação, conforme disposto no art. 93 da Lei nº 8.213, de 24 de julho de 1991.

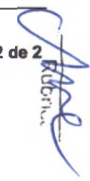



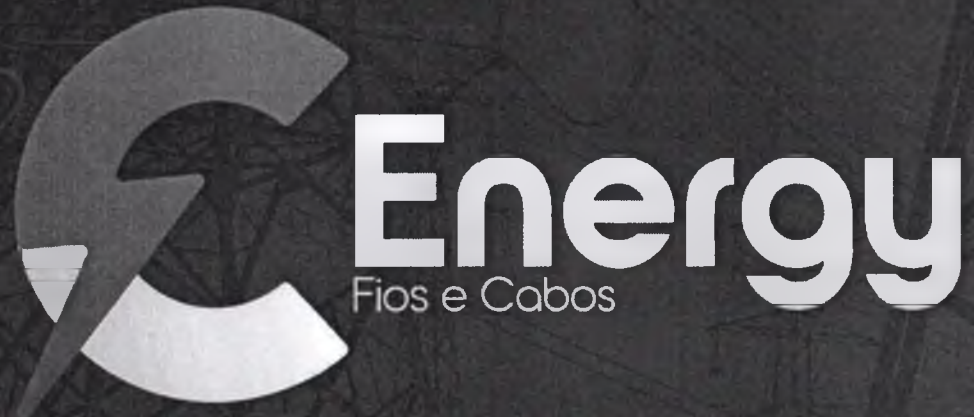

Catálogo de Produtos

COMISSÃO DE LICITAÇÃO
Nº 005/2015
AMC

Quem somos

Fundada em 2008, a **Energy Fios e Cabos** é uma Indústria 100% brasileira, composta por um parque fabril estruturado com equipamentos de alta tecnologia e de alto rendimento para industrialização de fios e cabos de cobre.

A Energy vem atuando no mercado de condutores elétricos em todas as regiões do Brasil, levando soluções e produtos normatizados, **com qualidade ISO-9001:2015**, logística rápida e segura conquistando a total satisfação de seus consumidores.

Com isso, oferecemos atualmente um amplo catálogo de fios e cabos elétricos de alta e baixa tensão. Linha completa para residências, comércios, indústrias, sistemas solares e ambientes públicos. Atendendo a todas as particularidades, de modo personalizado todos os produtos que um projeto elétrico possa demandar.

Com um produto de qualidade, constante inovação e grandes investimentos a Energy já é uma das indústrias com grande nome no Brasil. Estamos sempre em busca de novos parceiros a fim de podermos desfrutar de bons negócios e levar aos clientes um produto com nossa marca. **Satisfação é o nosso compromisso.**



Sumário

Cabo Flexível 750V _____	04
Cabo Flexível HEPR 90°C 0,6/1 kV _____	05
Cabo Flexível Multipolar HEPR 90°C 0,6/1 kV _____	06
Cordão Paralelo Flexível 300 V _____	07
Cabo Flexível Atox 750V _____	08
Cabo Flexível Atox 0,6/1 kV 90° C _____	09
Cabo Flexível Solar 1,8 kV C.C. _____	10
Cabo Rígido 750 V _____	11
Cabo Rígido HEPR 90°C 0,6/1 kV _____	12
Cabo Solda 100 V _____	13
Cabo Rígido Nu _____	14

COMISSÃO DE LICITAÇÃO
FIS. 2007
Rubrica: *[Handwritten Signature]*

CABO FLEX 750V

CARACTERÍSTICAS

- Tensão nominal 450/750 V
- Temperatura máxima - 70°C em regime permanente
- Antichamas
- Flexível

NORMA APLICÁVEL

- ABNT NBR NM 247-3 Cabos isolados com policloreto de vinila (PVC) para tensões nominais até 450/750 V.

COMPOSIÇÃO TÉCNICA

- **Condutor:** Formado por fios de cobre nu, tempera mole e encordoamento classe 4 conforme ABNT NBR NM 280;
- **Isolação:** Composto por policloreto de vinila (PVC/A) tipo BWF (antichama). Seções 0,5 mm² a 10 mm² com camada extra e deslizante, facilitando passagem em eletrodutos.

CABO FLEXÍVEL 750V

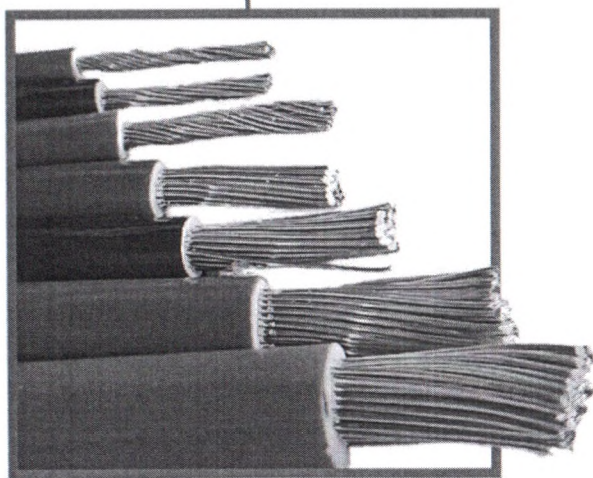

Seção Nominal do Condutor (mm ²)	Espessura Nominal do Condutor (mm)	Diâmetro Nominal Externo (mm)	CORES	Embalagem				Peso
				Rolos	Carretel Max.	Bobinas Min.	Bobinas Max.	
0,5	0,6	2	●●●●●○●●	x	3000			0,8 Kg/100
0,75	0,6	2,3	●●●●●○●●	x	3000			1,2 Kg/100
1	0,6	2,5	●●●●●○●●	x	3000			1,4 Kg/100
1,5	0,7	2,9	●●●●●○●●	x	1500			2,0 Kg/100
2,5	0,8	3,4	●●●●●○●●	x	1000			3,1 Kg/100
4	0,8	4	●●●●●○●●	x	800			4,6 Kg/100
6	0,8	4,5	●●●●●○●●	x	600			6,3 Kg/100
10	1	5,8	●●●●●○●●	x	400	500	2500	10,7 Kg/100
16	1	7	●●●●●○●●	x	400	500	2000	16,1 Kg/100
25	1,2	8,6	●●●●			100	2000	25,0 Kg/100
35	1,2	9,7	●●●●			100	2000	34,2 Kg/100
50	1,4	11,7	●●●●			100	2000	48,0 Kg/100
70	1,4	13,6	●●●●			100	2000	68,5 Kg/100
95	1,6	16	●●●●			100	2000	97,5 Kg/100
120	1,6	17,5	●●●●			100	1500	144,9 Kg/100
150	1,8	19,8	●●●●			100	1000	212 Kg/100
185	2	22,2	●●●●			100	1000	285 Kg/100
240	2,2	24,6	●●●●			100	1000	224,5 Kg/100

MISSÃO DE LICITAC

CABO FLEXÍVEL HEPR 90°C 0,6/1 KV

CARACTERÍSTICAS

- Tensão nominal 0,6/1kV
- Temperatura máxima – 90°C em regime permanente
- Antichamas
- Flexível

NORMA APLICÁVEL

- ABNT NBR 7286 - cabos de potência com isolamento extrudado de borracha etileno propileno (EPR, HEPR) para tensões de 1 kV a 35 kV. Requisitos de desempenho.

COMPOSIÇÃO TÉCNICA

- **Condutor:** Formado por fios de cobre nu, tempera mole e encordoamento classe 5 conforme NBR NM 280;
- **Isolação:** HEPR 90°C - composto termofixo extrudado a base de etileno propileno;
- **Cobertura:** PVC/ST2 90°C - composto termoplástico extrudado à base de policloreto de vinila.

CABO FLEXÍVEL HEPR 90°C 0,6/1 KV

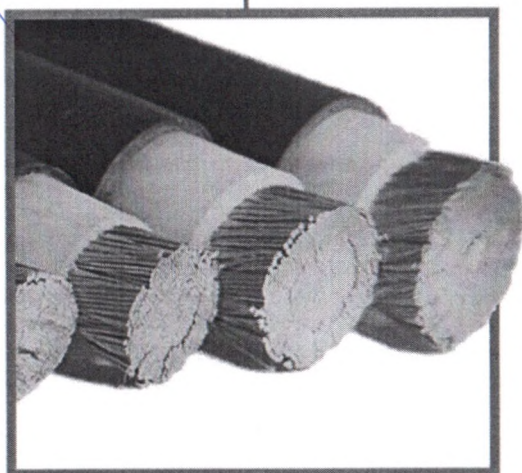

Seção Nominal do Condutor (mm ²)	Espessura Nominal do Condutor (mm)	Espessura Nominal da capa (mm)	Diâmetro Nominal Externo (mm)	CORES	Embalagem			Peso
					Rolos 100m	Bobinas Min. (m)	Bobinas Max. (m)	
15	0,7	0,8	4,4	● ● ● ● ○	x	400	3000	3,0 Kg/100
25	0,7	0,8	5,1	● ● ● ● ○	x	400	3000	4,3 Kg/100
4	0,7	0,8	5,5	● ● ● ● ○	x	400	3000	5,6 Kg/100
6	0,7	0,8	6,1	● ● ● ● ○	x	300	3000	7,7 Kg/100
10	0,7	1	7,5	● ● ● ● ○	x	300	2500	12,0 Kg/100
16	0,7	1	8,3	● ● ● ● ○	x	300	2000	17,5 Kg/100
25	0,9	1,1	10,2	● ● ● ●		100	3000	26,5 Kg/100
35	0,9	1,1	11,3	● ● ● ●		100	2000	35,7 Kg/100
50	1	1,2	13,2	● ● ● ●		100	1500	49,9 Kg/100
70	1,1	1,2	15,5	● ● ● ●		100	1500	71,8 Kg/100
95	1,1	1,3	17,5	● ● ● ●		100	1000	92,6 Kg/100
120	1,2	1,3	19,5	● ● ● ●		100	800	116,3 Kg/100
150	1,4	1,4	21,6	● ● ● ●		100	700	146,0 Kg/100
185	1,6	1,5	23,5	● ● ● ●		100	500	174,0 Kg/100
240	1,7	1,6	26,8	● ● ● ●		100	500	225,6 Kg/100

COMISSÃO DE LICITAÇÃO
 2009
 Rubrica

CABO FLEXÍVEL MULTIPOLAR HEPR 90°C 0,6/1 KV

CARACTERÍSTICAS

- Tensão nominal 0,6/1kV
- Temperatura máxima – 90°C em regime permanente
- Antichamas
- Flexível

NORMA APLICÁVEL

- ABNT NBR 7286 - cabos de potência com isolamento extrudado de borracha etileno propileno (EPR, HEPR) para tensões de 1kV a 35 kV.

COMPOSIÇÃO TÉCNICA

- **Condutor:** Formado por fios de cobre nu, tempera mole e encordoamento classe 5 conforme NBR NM 280;
- **Isolação:** HEPR 90°C - composto termofixo extrudado a base de etileno propileno;
- **Cobertura:** PVC/ST2 90°C - composto termoplástico extrudado à base de policloreto de vinila.

CABO FLEXÍVEL MULTIPOLAR HEPR 90°C 0,6/1 KV

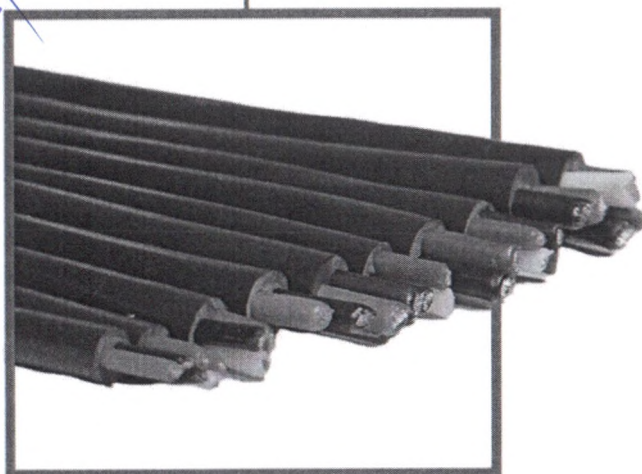

Seção Nominal do Condutor (mm ²)	Espessura Nominal da Isolação (mm)	Espessura Nominal da capa (mm)	Diâmetro Nominal Externo (mm)	Cores das Vias	Cor da capa	Embalagem			Peso
						Rolos 100m	Bobinas Min. (m)	Bobinas Max. (m)	
2X 1,50	0,7	1	8	● ●	●	x	500	2000	8,5 Kg/100
2X 2,50	0,7	1	9	● ●	●	x	500	2000	11,5 Kg/100
2X 4,00	0,7	11	9,8	● ●	●	x	500	2000	14,5 Kg/100
2X 6,00	0,7	11	10,7	● ●	●	x	300	2000	20,0 Kg/100
2X 10,00	0,7	12	13	● ●	●	x	300	2000	30,5 Kg/100
2X 16,00	0,7	12	15	● ●	●	x	300	2000	43,5 Kg/100
3X 1,50	0,7	1	8	● ● ○	●	x	300	2000	9,5 Kg/100
3X 2,50	0,7	1	9,4	● ● ○	●	x	300	2000	13,2 Kg/100
3X 4,00	0,7	11	10,5	● ● ○	●	x	300	2000	18,5 Kg/100
3X 6,00	0,7	11	11,5	● ● ○	●	x	300	2000	24,5 Kg/100
3X 10,00	0,7	12	14	● ● ○	●	x	300	2000	39,0 Kg/100
3X 16,00	0,7	13	16	● ● ○	●	x	300	2000	57,0 Kg/100
4X 1,50	0,7	11	9,1	● ● ○ ●	●	x	300	2000	11,5 Kg/100
4X 2,50	0,7	11	10,5	● ● ○ ●	●	x	300	2000	15,5 Kg/100
4X 4,00	0,7	11	11,5	● ● ○ ●	●	x	300	2000	22,0 Kg/100
4X 6,00	0,7	12	13,5	● ● ○ ●	●	x	300	2000	31,5 Kg/100
4X 10,00	0,7	12	15,5	● ● ○ ●	●	x	300	2000	48,7 Kg/100
4X 16,00	0,7	13	15,5	● ● ○ ●	●	x	300	1500	72,8 Kg/100

COMISSÃO DE LICITAÇÃO

CORDÃO PARALELO FLEXÍVEL 300 V

CARACTERÍSTICAS

- Tensão nominal 300/300 V
- Temperatura máxima – 70°C em regime permanente
- Flexível

NORMA APLICÁVEL

- NBR NM 247-5 – Cabos isolados com policloreto de vinila (PVC) para tensões nominais até 450/750 V.

COMPOSIÇÃO TÉCNICA

- **Condutor:** Fios de Cobre, tempera mole, classe 5 atendendo a norma NBR NM 280;
- **Isolação:** Composto termoplástico polivinílico tipo PVC/D.

CORDÃO PARALELO FLEXÍVEL 300 V

Seção Nominal do Condutor (mm ²)	Espessura Nominal da Isolação (mm)	Diâmetro Nominal Externo (mm)	Cor	Embalagem			Peso
				Reolos 100m	Carretel Min. (m)	Carretel Max. (m)	
CORDÃO PAR 300V 2X 0,50 mm ²	0,8	20 X 4,1	○ ●	x	1000	1500	20 Kg/100
CORDÃO PAR 300V 2X 0,75 mm ²	0,8	23 X 4,7	○ ●	x	1000	1500	25 Kg/100
CORDÃO PAR 300V 2X 1,00 mm ²	0,8	25 X 5,1	○ ●	x	800	1000	31 Kg/100
CORDÃO PAR 300V 2X 1,50 mm ²	0,8	29 X 5,9	○ ●	x	700	1000	41 Kg/100
CORDÃO PAR 300V 2X 2,50 mm ²	0,8	3,4 X 6,9	○ ●	x	500	1000	61 Kg/100
CORDÃO PAR 300V 2X 4,00 mm ²	0,8	4,0 X 8,1	○ ●	x	400	500	9,5 Kg/100

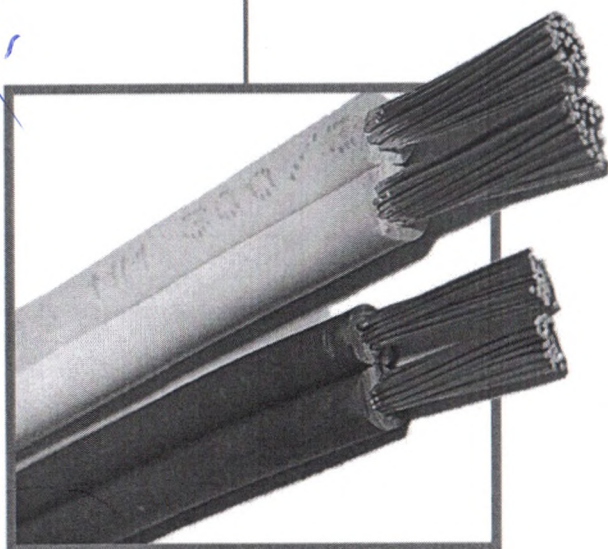

CABO FLEXÍVEL ATOX 750V

CARACTERÍSTICAS

- Tensão nominal 450/750 V
- Temperatura máxima – 70°C em regime permanente
- Flexível
- Livre de halogênios
- Baixa emissão de gases tóxicos e corrosivos
- Baixa emissão de fumaças
- Não propaga chamas

NORMA APLICÁVEL

- NBR 13248 - Cabos de potência e condutores isolados sem cobertura, não halogenados e com baixa emissão de fumaça, para tensões até 1 kV

COMPOSIÇÃO TÉCNICA

- **Condutor:** Fios de Cobre, tempera mole, classe 5 atendendo a norma NBR NM 280;
- **Isolação:** LSHF/A - composto poliolefinico termoplástico não halogenado.

CABO FLEXÍVEL ATOX 750V

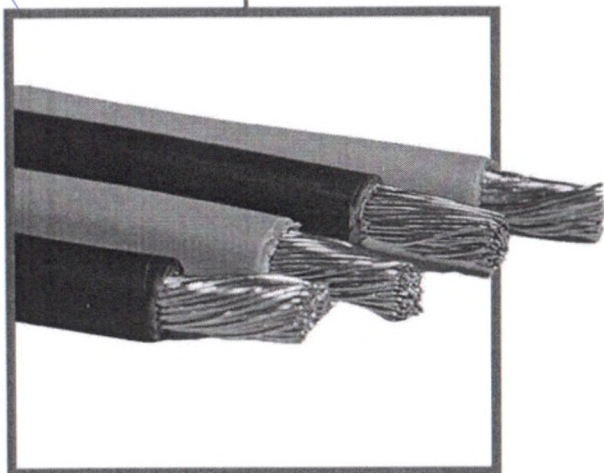

Seção Nominal do Condutor (mm ²)	Espessura Nominal do Condutor (mm)	Diâmetro Nominal Externo (mm)	Cores	Embalagem				Peso
				Rolos 100m	Carretel Max. (m)	Bobinas Min. (m)	Bobinas Max. (m)	
15	0,7	2,9	●●●●○	x	1500			1,93 Kg/100
25	0,8	3,6	●●●●○	x	1000			3,02 Kg/100
4	0,8	4	●●●●○	x	800			4,38 Kg/100
6	0,8	4,5	●●●●○	x	600			6,07 Kg/100
10	1	5,9	●●●●○	x	400	500	2500	10,46 Kg/100
16	1	7	●●●●○	x	400	500	2000	15,60 Kg/100
25	12	8,8	●●●●			100	2000	24,0 Kg/100
35	12	9,9	●●●●			100	2000	33,0 Kg/100
50	14	11,8	●●●●			100	2000	47,0 Kg/100
70	14	13,7	●●●●			100	2000	67,0 Kg/100
95	16	16,2	●●●●			100	2000	88,0 Kg/100
120	16	17,7	●●●●			100	1500	109,0 Kg/100
150	18	19,9	●●●●			100	1000	138,0 Kg/100
185	2	22,3	●●●●			100	1000	166,0 Kg/100
240	22	24,8	●●●●			100	1000	210,0 Kg/100

COMISSÃO DE LICITAÇÃO

Assinatura

CABO FLEXÍVEL ATOX 0,6/1 KV 90 °C

CARACTERÍSTICAS

- Tensão nominal 0,6/1 kV
- Temperatura máxima – 90°C em regime permanente
- Flexível
- Livre de halogênios
- Baixa emissão de gases tóxicos e corrosivos
- Baixa emissão de fumaças
- Não propaga chamas

NORMA APLICÁVEL

- NBR 13248 - Cabos de potência e condutores isolados sem cobertura, não halogenados e com baixa emissão de fumaça, para tensões até 1kV.

COMPOSIÇÃO TÉCNICA

- **Condutor:** Fios de Cobre, tempera mole, classe 5 atendendo a norma NBR NM 280;
- **Isolação:** HEPR 90°C - composto termofixo extrudado a base de etilenopropileno.
- **Cobertura:** SHF1 - composto poliolefinico termoplástico não halogenado.

CABO FLEXÍVEL ATOX 0,6/1 KV 90 °C

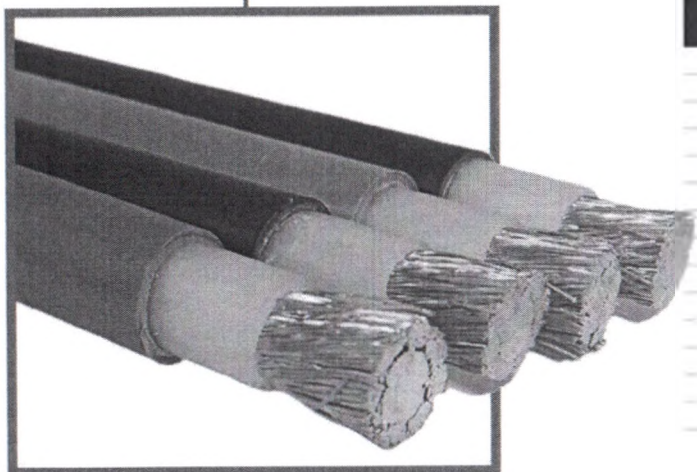

Seção Nominal do Condutor (mm ²)	Espessura Nominal do Condutor (mm)	Espessura Nominal da Capa (mm)	Diâmetro Nominal Externo (mm)	Cores	Embalagem			Peso
					Rolos 100m	Bobinas Min. (m)	Bobinas Max. (m)	
15	0,7	0,8	4,4	●●●●○	x	500	3000	3,0 Kg/100
25	0,7	0,8	5,1	●●●●○	x	500	3000	4,3 Kg/100
4	0,7	0,8	5,5	●●●●○	x	400	3000	5,6 Kg/100
6	0,7	0,8	6,1	●●●●○	x	400	3000	7,7 Kg/100
10	0,7	1	7,5	●●●●○	x	300	2500	12,0 Kg/100
16	0,7	1	8,3	●●●●○	x	300	2000	17,5 Kg/100
25	0,9	1,1	10,2	●●●●		100	3000	26,5 Kg/100
35	0,9	1,1	11,3	●●●●		100	2000	35,7 Kg/100
50	1	1,2	13,2	●●●●		100	1500	49,9 Kg/100
70	1,1	1,2	15,5	●●●●		100	1500	71,8 Kg/100
95	1,1	1,3	17,5	●●●●		100	1000	92,6 Kg/100
120	1,2	1,3	19,5	●●●●		100	800	116,3 Kg/100
150	1,4	1,4	21,6	●●●●		100	700	146,0 Kg/100
185	1,6	1,5	23,5	●●●●		100	500	184,0 Kg/100
240	1,7	1,6	26,8	●●●●		100	500	245,5 Kg/100

COMISSÃO DE LICITAÇÃO
21/3

CABO FLEXÍVEL SOLAR 1,8 KV C.C.

CARACTERÍSTICAS

- Tensão nominal 1,8 kV C.C.
- Temperatura máxima – 90°C em regime permanente
- Flexível
- Baixa emissão de gases tóxicos e corrosivos
- Baixa emissão de fumaça
- Não propaga chamas
- Resistente aos raios U.V.

COMPOSIÇÃO TÉCNICA

- **Condutor:** Composto por fios de cobre estanhados, têmpera mole com encordoamento classe 5 de acordo com a ABNT NBR NM 280;
- **Isolação:** Composto não halogenado termofixo com características de não propagação e auto extinção do fogo.
- **Cobertura:** Composto não halogenado termofixo com características de não propagação de chamas e resistência a radiação U.V.

NORMA APLICÁVEL

- ABNT NBR 16612 Cabos de potência para sistemas fotovoltaicos, não halogenados, isolados, com cobertura, para tensão de até 18 kV C.C. entre condutores – Requisitos de desempenho.

CABO FLEXÍVEL SOLAR 1,8 KV C.C.

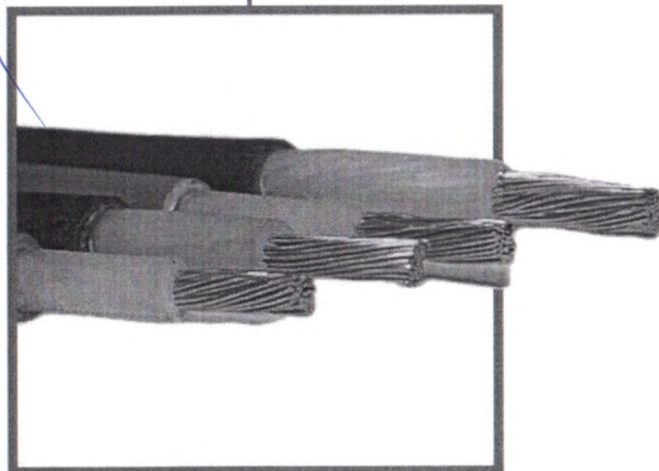

Seção Nominal do Condutor (mm ²)	Espessura Nominal do Condutor (mm)	Espessura Nominal da Capa (mm)	Diâmetro Nominal Externo (mm)	Cores	Embalagem			Peso
					Roios 100m	Bobinas Min. (m)	Bobinas Max. (m)	
15	0,7	0,8	4,4	●●●●○	x	500	3000	3,0 Kg/100
25	0,7	0,8	5,1	●●●●○	x	500	3000	4,3 Kg/100
4	0,7	0,8	5,5	●●●●○	x	400	3000	5,6 Kg/100
6	0,7	0,8	6,1	●●●●○	x	400	3000	7,7 Kg/100
10	0,7	1	7,5	●●●●○	x	300	2500	12,0 Kg/100
16	0,7	1	8,3	●●●●○	x	300	2000	17,5 Kg/100
25	0,9	1,1	10,2	●●●●		100	3000	26,5 Kg/100
35	0,9	1,1	11,3	●●●●		100	2000	35,7 Kg/100
50	1	1,2	13,2	●●●●		100	1500	49,9 Kg/100
70	1,1	1,2	15,5	●●●●		100	1500	71,8 Kg/100
95	1,1	1,3	17,5	●●●●		100	1000	92,6 Kg/100
120	1,2	1,3	19,5	●●●●		100	800	116,3 Kg/100
150	1,4	1,4	21,6	●●●●		100	700	146,0 Kg/100
185	1,6	1,5	23,5	●●●●		100	500	174,0 Kg/100
240	1,7	1,6	26,8	●●●●		100	500	226,5 Kg/100

COMISSÃO DE LICITAÇÃO
 14/04/2014
 [Handwritten signature]

CABO RÍGIDO 750 V

CARACTERÍSTICAS

- Tensão nominal 450/750 V
- Temperatura máxima – 70°C em regime permanente
- Antichamas
- Rígido

NORMA APLICÁVEL

- ABNT NBR NM 247-3 Cabos isolados com policloreto de vinila (PVC) para tensões nominais até 450/750 V.

COMPOSIÇÃO TÉCNICA

- **Condutor:** Fios de Cobre, tempera mole, classe 2, atendendo a norma NBR NM 280;
- **Isolação:** Composto termoplástico polivinílico (PVC/A) tipo BWF (Resistente a propagação de chamas).

CABO RÍGIDO 750 V

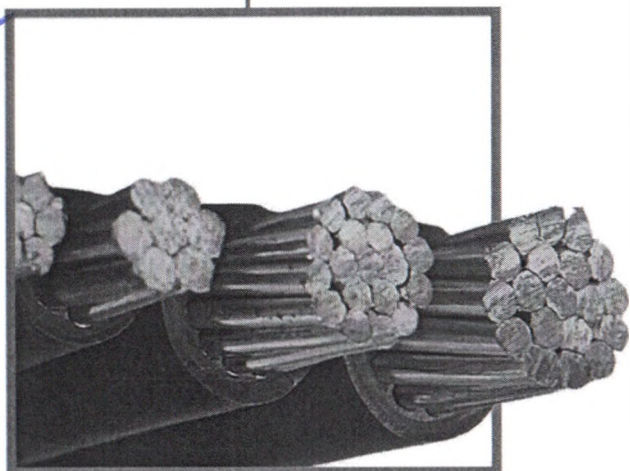

Seção Nominal do Condutor (mm ²)	Espessura Nominal do Condutor (mm)	Diâmetro Nominal Externo (mm)	Cores	Embalagem			Peso
				Rolos 100m	Bobinas Min. (m)	Bobinas Max. (m)	
4	0,8	4	●●●●○	X	300	3000	4,6 Kg/100
6	0,8	4,5	●●●●○	X	300	3000	6,8 Kg/100
10	1	6	●●●●○	X	300	2500	11,5 Kg/100
16	1	7	●●●●○	X	300	2000	17,5 Kg/100
25	12	8,5	●●●●○		100	3000	26,5 Kg/100
35	12	9,5	●●●●○		100	2000	36,0 Kg/100
50	14	11,5	●●●●		100	1500	49,0 Kg/100
70	14	13	●●●●		100	1500	67,5 Kg/100
95	16	15,5	●●●●		100	1000	95,0 Kg/100
120	16	17	●●●●		100	800	123,5 Kg/100
150	18	19	●●●●		100	700	149,5 Kg/100
185	2	21,5	●●●●		100	500	187,0 Kg/100
240	2	24	●●●●		100	500	242,0 Kg/100

10
15
20
25
30
35
40
45
50
55
60
65
70
75
80
85
90
95
100
105
110
115
120
125
130
135
140
145
150
155
160
165
170
175
180
185
190
195
200
205
210
215
220
225
230
235
240
245
250
255
260
265
270
275
280
285
290
295
300

COMISSÃO DE LICITAÇÃO

CABO RÍGIDO HEPR 90°C 0,6/1 KV

12

CARACTERÍSTICAS

- Tensão nominal 0,6/1kV
- Temperatura máxima – 90°C em regime permanente
- Antichamas
- Rígido

NORMA APLICÁVEL

- ABNT NBR 7286 - cabos de potência com isolação extrudada de borracha etileno propileno (EPR, HEPR) para tensões de 1kV a 35 kV.

COMPOSIÇÃO TÉCNICA

- **Condutor:** Fios de Cobre, tempera mole, classe 2 atendendo a norma NBR NM 280;
- **Isolação:** HEPR 90°C - composto termofixo extrudado a base de etilenopropileno;
- **Cobertura:** PVC/ST2 90°C - composto termoplástico extrudado à base de policloreto de vinila.

CABO RÍGIDO HEPR 90°C 0,6/1 KV

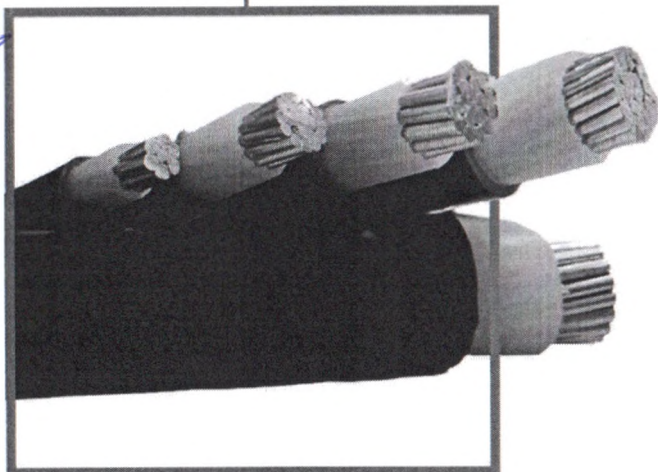

Seção Nominal do Condutor (mm ²)	Espessura Nominal do Condutor (mm)	Espessura Nominal da Capa (mm)	Diâmetro Nominal Externo (mm)	Cores	Embalagem			Peso
					Reolos 100m	Bobinas Min. (m)	Bobinas Max. (m)	
6	0,7	0,8	6,5	● ● ● ● ○	x	300	3000	8,5 Kg/100
10	0,7	1	7,5	● ● ● ● ○	x	300	2500	13,0 Kg/100
16	0,7	1	8,5	● ● ● ● ○	x	300	2000	19,0 Kg/100
25	0,9	1,1	10,5	● ● ● ●		100	3000	28,0 Kg/100
35	0,9	1,1	11,5	● ● ● ●		100	2000	37,5 Kg/100
50	1	1,2	13	● ● ● ●		100	1500	51,0 Kg/100
70	1,1	1,2	15,5	● ● ● ●		100	1500	70,5 Kg/100
95	1,1	1,3	17,5	● ● ● ●		100	1000	96,5 Kg/100
120	1,2	1,3	19,5	● ● ● ●		100	800	128,0 Kg/100
150	1,4	1,4	21,5	● ● ● ●		100	700	156,0 Kg/100
185	1,6	1,5	23,5	● ● ● ●		100	500	192,0 Kg/100
240	1,7	1,6	26,5	● ● ● ●		100	500	249,0 Kg/100

CABO SOLDA 100 V

CARACTERÍSTICAS

- Tensão nominal 100V
- Temperatura máxima – 70°C
- Flexível

NORMA APLICÁVEL

- NBR 8762 - Cabos extra flexíveis para máquinas de soldar a arco e outras aplicações.

COMPOSIÇÃO TÉCNICA

- **Condutor:** Fios de Cobre, tempera mole, classe 5, atendendo a norma NBR NM 280;
- **Isolação:** Composto termoplástico polivinílico tipo PVC/ST1.

CABO SOLDA 100 V

Seção Nominal do Condutor (mm ²)	Espessura Nominal da Isolação (mm)	Diâmetro Nominal Externo (mm)	Cor	Bobinas		Peso
				Min. (m)	Max. (m)	
16	1,9	8,5	●	200	1000	18,5 Kg/100
25	1,9	10	●	100	1000	25,0 Kg/100
35	2	11,5	●	100	1000	34,0 Kg/100
50	2	13	●	100	1000	50,0 Kg/100
70	22	15,5	●	100	1000	71,0 Kg/100
95	22	16,7	●	100	1000	87,5 Kg/100

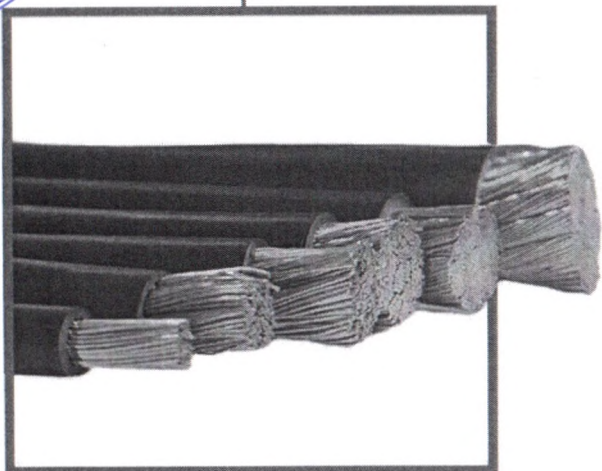

CABO RÍGIDO NU

CARACTERÍSTICAS

- Rígido
- Sem cobertura

NORMA APLICÁVEL

- ABNT NBR 6524 Fios e cabos de cobre duro e meio duro com ou sem cobertura protetora para instalações aéreas

COMPOSIÇÃO TÉCNICA

- **Condutor:** Condutor formado por fios de cobre nu, tempera meio dura e classe 2 de encordoamento.

CABO RÍGIDO NU

Seção Nominal do Condutor (mm ²)	Diâmetro Nominal do Condutor (mm)	Formação do Condutor	Embalagem			Peso
			Rolos	Bobinas Min. (m)	Bobinas Max. (m)	
4	3	7	X	300	3000	4,9 Kg/100
6	3,1	7	X	300	3000	5,5 Kg/100
10	4,1	7	X	300	2500	9,1 Kg/100
16	5,3	7	X	300	2000	13,8 Kg/100
25	6,4	7		100	3000	21,4 Kg/100
35	7,6	7		100	2000	29,2 Kg/100
50	8,8	19		100	1500	41,0 Kg/100
70	10,6	19		100	1500	57,4 Kg/100
95	12,4	19		100	1000	81,0 Kg/100
120	14,1	37		100	1000	109,0 Kg/100

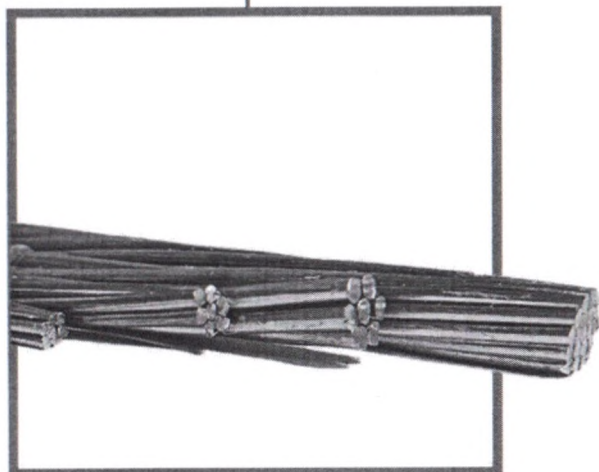

COMISSÃO DE ELICITACÃO
 218
 2018



Acesse nosso site

www.energycondutores.com.br

COMISSÃO DE LICITAÇÃO
Fis. 2197
ME
Rubia

CARTA PROPOSTA

Número do pregão: 0706.01/2022

Objeto: seleção de melhor proposta para registro de preço para futuras e eventuais aquisição de materiais elétricos, destinados a atender as necessidades das secretarias e suas unidades do município de Fortim/CE.

lic-05

ITEM	LOTE - 05 FIO/FITA	UND	QTD	MARCA	PREÇO UND.	PREÇO TOTAL
1	Fio paralelo 2x1,5	PÇ	51	ENERGY	348,54	17.775,54
2	Fio paralelo 2x2,5	PÇ	51	ENERGY	547,68	27.931,68
3	Fita de alta fusão	UND	136	DECORLUX	21,00	2.856,00
4	Fita isolante 1 9x20	UND	201	SOPRANO	9,08	1.825,08
TOTAL						50.388,30

Prazo de entrega: conforme cronograma de entrega, a partir das características que se apresentam nos quantitativos discriminados na ORDEM DE COMPRA/ AUTORIZAÇÃO DE FORNECIMENTO pela administração.

Prazo de validade da Carta Proposta: 60 (sessenta) dias.

Declaramos, que nos preços ofertados estão incluídas todas as despesas incidentes sobre o fornecimento dos bens, referentes a tributos, encargos sociais trabalhistas, previdenciários, fiscais e comerciais, taxas, fretes, seguros, deslocamentos de pessoal, custos e demais despesas que possam incidir sobre a contratação e demais ônus atinentes à execução do objeto desta licitação.

Declaramos, para todos os fins de direito, que cumprimos plenamente os requisitos de habilitação e que nossa proposta está em conformidade com as exigências do instrumento convocatório (edital).

04 de julho de 2022.

✓

me

Handwritten signature

Ao(a)
Pregoeiro(a) da Prefeitura Municipal de FORTIM/CE
PREGÃO ELETRÔNICO Nº 0706.01/2022 - PMF/SRP/PE

CARTA PROPOSTA

Número do Pregão:
0706.01/2022 - PMF/SRP/PE

Objeto:
SELEÇÃO DE MELHOR PROPOSTA PARA REGISTRO DE PREÇO PARA FUTURAS E EVENTUAIS AQUISIÇÃO DE MATERIAIS ELÉTRICOS, DESTINADOS A ATENDER AS NECESSIDADES DAS SECRETARIAS E SUAS UNIDADES DE FORTIM/CE.

LOTE 05 - FIO/FITA

ITEM	ESPECIFICAÇÃO	QTDE	MARCA	UND	VALOR UNITÁRIO	VALOR TOTAL
.01	Fio paralelo 2x1,5	51	COBRECOM	Pç	430,50 quatrocentos e trinta reais e cinquenta centavos	21.955,50 vinte e um mil, novecentos e cinquenta e cinco reais e cinquenta centavos
.02	Fio paralelo 2x2,5	51	COBRECOM	Pç	683,00 seiscentos e oitenta e três reais	34.833,00 trinta e quatro mil, oitocentos e trinta e três reais
.03	Fita de alta fusão	136	3M	Unid	26,14 vinte e seis reais e quatorze centavos	3.555,04 três mil, quinhentos e cinquenta e cinco reais e quatro centavos
.04	Fita isolante 19x20	201	3M	Unid	7,90 sete reais e noventa centavos	1.587,90 um mil, quinhentos e oitenta e sete reais e noventa centavos

VALOR TOTAL LOTE 05: R\$ 61.931,44 (sessenta e um mil, novecentos e trinta e um reais e quarenta e quatro centavos)

PRAZO DE ENTREGA: Conforme o edital.

VALIDADE DA PROPOSTA: 60 (sessenta) dias.

Observações:

* Declaramos que nos preços ofertados estão incluídas todas as despesas incidentes sobre o fornecimento referentes a tributos, encargos sociais e demais ônus atinentes à execução do serviço objeto desta licitação.

* Declaramos, para todos os fins de direito, que cumprimos plenamente os requisitos de habilitação e que nossa Carta Proposta está em conformidade com as exigências do instrumento convocatório (edital).

Beberibe(Ce), 04 de julho de 2022.

CARTA PROPOSTA (PROPOSTA DE PREÇOS)

À Pregoeira da
 Comissão de Licitação da
 Prefeitura Municipal de Fortim/Ceará

PREGÃO ELETRÔNICO Nº 0706.01/2022-PMF/SRP/PE

OBETO: SELEÇÃO DE MELHOR PROPOSTA PARA REGISTRO DE PREÇO PARA FUTURAS E EVENTUAIS AQUISIÇÃO DE MATERIAIS ELÉTRICOS, DESTINADOS A ATENDER AS NECESSIDADES DAS SECRETARIAS E SUAS UNIDADES DO MUNICÍPIO DE FORTIM/CE.

LOTE - 5 FIO/FITA

ITEM	ESPECIFICAÇÃO	MARCA	UNID	QTDE	VR. UNIT(R\$)	VR. TOTAL(R\$)
01	FIO PARALELO 2X1,5	COBRECOM	PÇ	51	550,00	28.050,00
02	FIO PARALELO 2X2,5	COBRECOM	PÇ	51	750,00	38.250,00
03	FITA DE ALTA FUSÃO	ENERBRAS	UNID	136	85,00	11.560,00
04	FITA ISOLANTE 19X20	ENERBRAS	UNID	201	25,00	5.025,00
VALOR TOTAL DO LOTE 5 (R\$): 82.885,00 (OITENTA E DOIS MIL E OITOCENTOS E OITENTA E CINCO REAIS)						82.885,00
VALOR GLOBAL DA PROPOSTA(R\$): 82.885,00 (OITENTA E DOIS MIL E OITOCENTOS E OITENTA E CINCO REAIS)						

Prazo de Entrega: Os produtos licitados deverão serem entregues até no máximo **05 (cinco) dias corridos**, a contar da data de recebimento da ordem de compra.

Prazo de validade da Proposta de Preços: 60(SESENTA) dias.

Declaramos, sob as penalidades cabíveis, que somos enquadrados como Microempresa-ME, nos termo da legislação vigente, não possuímos nenhum dos impedimentos previsto no § 4 do artigo 3º da Lei Complementar nº 123/06. Caso se enquadre nessa condição.

Declaramos de que nos preços ofertados estão incluídas todas as despesas incidentes sobre o fornecimento referentes a tributos, encargos sociais e demais ônus atinentes à execução do serviço objeto desta licitação.

Declaramos, para todos os fins de direito, que cumprimos plenamente os requisitos de habilitação e que nossa Carta Proposta está em conformidade com as exigências do instrumento convocatório (edital).

Fortaleza-Ce, 04 de JULHO de 2022.

✓ me

Carta Proposta
Pregão Eletrônico nº 0706.01/2022-PMF/SRP/PE

À Pregoeira da Comissão de Licitação da
Prefeitura Municipal de Fortim/CE
Pregão Eletrônico nº 0706.01/2022-PMF/SRP/PE
Lote 05 - FIO/FITA

Objeto: Seleção de melhor proposta para registro de preço para futuras e eventuais aquisição de materiais elétricos, destinados a atender as necessidades das Secretarias e suas unidades do Município de Fortim/CE.

Lote - 05 FIO/FITA						
Item	Especificação	Marca	Unid	Qtde	Vr. Unit(r\$)	Vr. Total(r\$)
01	Fio paralelo 2X1,5	Energy	Pç	51	600,00	30.600,00
02	Fio paralelo 2X2,5	Energy	Pç	51	800,00	40.800,00
03	Fita de alta fusão	Foxlux	Unid	136	100,00	13.600,00
04	Fita isolante 19X20	Foxlux	Unid	201	30,00	6.030,00
Valor Total do Lote 05(r\$): 91.030,00 (Noventa e um mil e trinta reais)						91.030,00
Valor Total da Proposta de Preços(r\$): 91.030,00 (Noventa e um mil e trinta reais)						

Prazo de Entrega: produtos licitados poderá ser feito de forma fracionada ou em sua totalidade, de acordo com a necessidade do órgão interessado durante o prazo de contratação, mediante a expedição de periódicas ORDENS DE COMPRAS/ FORNECIMENTO, pela Secretaria Gestora, constando a quantidade de produtos a serem entregues até no máximo **05 (cinco) dias corridos**, a contar da data de recebimento da ordem de compra.

Prazo de validade da Carta Proposta: 90(noventa) dias.

Declaramos, sob as penalidades cabíveis, que somos enquadrados como Empresa de Pequeno Porte-EPP, nos termo da legislação vigente, não possuímos nenhum dos impedimentos previsto no § 4 do artigo 3º da Lei Complementar nº 123/06. Caso se enquadre nessa condição.

Declaração de que nos preços ofertados estão incluídas todas as despesas incidentes sobre o fornecimento referentes a tributos, encargos sociais e demais ônus atinentes à execução do serviço objeto desta licitação.

Declaramos, para todos os fins de direito, que cumprimos plenamente os requisitos de habilitação e que nossa Carta Proposta está em conformidade com as exigências do instrumento convocatório (edital).

Fortaleza/CE, 04 de julho de 2022.

[Handwritten signature]

PREFEITURA MUNICIPAL DE FORTIM

PREGÃO ELETRÔNICO N.º 0706.01 /2022 - PMF/SRP/PE

Ao Pregoeiro(a) do Município

Objeto: SELEÇÃO DE MELHOR PROPOSTA PARA REGISTRO DE PREÇO PARA FUTURAS E EVENTUAIS AQUISIÇÃO DE MATERIAIS ELÉTRICOS, DESTINADOS A ATENDER AS NECESSIDADES DAS SECRETARIAS E SUAS UNIDADES DO MUNICÍPIO DE FORTIM/CE.

LOTE 5

Lote	Item	Descrição do Produto	Und	Quant.	Valor Unitário Inicial da Proposta R\$	Valor Total Inicial da Proposta R\$	Marca	Modelo
5	1	Fio paralelo 2x1,5	PÇ	51	1.158,06	59.061,06	ENERGY	FIO PARALELO 2X1,5MM 300V
	2	Fio paralelo 2x2,5	PÇ	51	1.820,14	92.827,14	ENERGY	FIO PARALELO 2X2,5MM 300V
	3	Fita de alta fusão	PÇ	136	89,07	12.113,52	DECORLUX	FI 1105
	4	Fita isolante 1 9x20	PÇ	201	21,74	4.369,74	DECORLUX	FI 0205

Valor total Lote 5: R\$ 168.371,46 (Cento e sessenta e oito mil, trezentos e setenta e um reais e quarenta e seis centavos)

Prazo de validade da Carta Proposta não inferior a 60 (sessenta) dias;

Nos preços propostos estão incluídos todos os encargos previdenciários, fiscais (ICMS e outros), comerciais, trabalhistas, tributários, embalagens, fretes, seguros, tarifas, descarga, transporte, montagem, responsabilidade civil e demais despesas incidentes ou que venham a incidir direta ou indiretamente sobre o objeto desta licitação.

DECLARO:

Que a empresa está enquadrada no Regime de tributação de Empresa de Pequeno Porte, conforme estabelece o artigo 3º da Lei Complementar 123, de 14 de dezembro de 2006.

Que cumpre os requisitos estabelecidos no artigo 3º da Lei Complementar nº 123, de 2006, estando apto a usufruir do tratamento favorecido estabelecido em seus arts. 42 a 49.

Que está ciente e concorda com as condições contidas no Edital e seus anexos;

Que cumpre os requisitos para a habilitação definidos no Edital e que a proposta apresentada está em conformidade com as exigências edilícias;

Que inexistem fatos impeditivos para sua habilitação no certame, ciente da obrigatoriedade de declarar ocorrências posteriores;

Que não emprega menor de 18 anos em trabalho noturno, perigoso ou insalubre e não emprega menor de 16 anos, salvo menor, a partir de 14 anos, na condição de aprendiz, nos termos do artigo 7º, XXXIII, da Constituição;

Que a proposta foi elaborada de forma independente, nos termos da Instrução Normativa SLTI/MP nº 2, de 16 de setembro de 2009.

Que não possui, em sua cadeia produtiva, empregados executando trabalho degradante ou forçado, observando o disposto nos incisos III e IV do art. 1º e no inciso III do art. 5º da Constituição Federal.

Que os serviços são prestados por empresas que comprovem cumprimento de reserva de cargos prevista em lei para pessoa com deficiência ou para reabilitado da Previdência Social e que atendam às regras de acessibilidade previstas na legislação, conforme disposto no art. 93 da Lei nº 8.213, de 24 de julho de 1991.

FITA AUTO FUSÃO

Preta (19mm X 0,76mm X 2/5/10m)

CARACTERÍSTICAS:

- Fita Isolante à base de borracha EPR para isolação de emendas de cabos elétricos de baixa, média e alta tensão, proporcionando uma conexão segura, fundindo-se a ela mesma.
- Classe de tensão: 69KV;
- É resistente à umidade;
- Pode ser alongada até 100% para uma boa isolação;
- Possui alta aderência;
- Classe de temperatura: 90°C
- Espessura: 0,76mm
- Largura: 19mm
- Comprimento: 2m - 5m - 10m



Modo de usar:

- Remova o filme protetor (branco) antes de aplicar. Tracione levemente a fita até perceber uma redução na largura de no máximo 40% ou um alongamento de até 100% de seu comprimento.
- Aplique a fita auto fusão sobre a superfície na qual deseja-se isolar, sobrepondo-a em 50%, formando uma camada maciça e homogênea com sua fusão.

Garantia:

- Este produto tem garantia de 3 (três) meses contra defeito de fabricação.



Embalagem

Produto	COR	Comprimento	Embalagem Individual				Embalagem média (shrink)				Embalagem Master Box							
			Qtde (und.)	Dimensões (cm)			Código de Barras EAN13	Qtde (und.)	Dimensões (cm)			Código de Barras EAN14	Qtde (und.)	Peso Kg	Dimensões (cm)			Código de Barras EAN14
			Comp.	Larg.	Alt.		Comp.	Larg.	Alt.					Comp.	Larg.	Alt.		
FI1025	Preto	2m	1	-	-	-	7,89821E+12	10	-	-	-	1,78982E+13	120	8,0	27,0	21,0	23,0	27898214963047
FI1055	Preto	5m	1	9,5	9,5	2,0	7898214963029	10	19,0	9,5	10,5	17898214963028	100	16,0	52,0	22,0	25,0	27898214961364
FI1105	Preto	10m	1	12,0	12,0	2,0	7898214961902	10	24,0	12,0	10,5	17898214961909	60	16,0	50,0	22,0	38,0	27898214961371

FITAS ISOLANTES

Preta e Colorida (18mm X 0,13mm X 5/10/20m)

CARACTERÍSTICAS:

- Filme de PVC com adesivo à base de borracha;
- Cores: Branco, Cinza, Preto, Marrom, Verde, Amarelo, Vermelho e Azul;
- Em conformidade com a norma NBRNM60454-3-1
- Classe C - 80°C - 600V (Uso Geral)
- Flamabilidade: Auto Extingüível
- Espessura: 0,13mm
- Largura: 18mm
- Comprimento: 5 - 10 - 20m

APLICACÃO:

- Uso em isolamentos e proteções elétricas.

GARANTIA:

- Garantia de **3 meses**, contra defeito de fabricação a partir da data de aquisição.

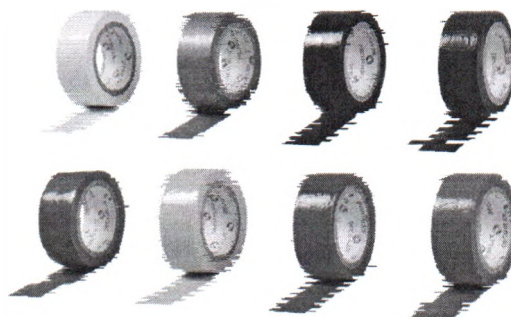

Embalagem

Produto	COR	Comprimento	Embalagem (Tubo)				Embalagem Master Box					
			Qtde	Dimensões (cm)		Código de Barras	Qtde	Peso	Dimensões (cm)			Código de Barras
			(und.)	Comp.	Larg.	EAN14	(und.)	Kg	Comp.	Larg.	Alt.	EAN14
FI0055	Preto	5m	10	19,5	4,7	17898214961367	400	8,6	40,0	25,5	20,5	27898214961364
FI0105	Preto	10m		20,0	5,7	17898214961374	300	11,4	35,5	29,0	20,5	27898214961371
FI0205	Preto	20m		22,0	7,2	17898214961381	200	13,5	35,5	28,5	20,5	27898214961388

FITAS ISOLANTES

Pretas e Coloridas (18mm X 0,13mm X 5/10/20m)

Embalagem

Produto	COR	Comprimento	Embalagem (Tubo)			Embalagem Master Box						
			Qtde	Dimensões (cm)		Código de Barras	Qtde	Peso	Dimensões (cm)			Código de Barras
			(und.)	Comp.	Larg.	EAN14	(und.)	Kg	Comp.	Larg.	Alt.	EAN14
FI0051	Amarelo	5m	10	19,5	4,7	17898214963705	400	8,6	40,0	25,5	20,5	27898214963702
FI0052	Azul					17898214963712						27898214963719
FI0053	Branco					17898214963729						27898214963726
FI0054	Cinza					17898214963736						27898214963733
FI0056	Verde					17898214963743						27898214963740
FI0057	Vermelho					17898214963750						27898214963757
FI0058	Marrom					17898214963767						27898214963764
FI0101	Amarelo					10m						10
FI0102	Azul	17898214961398	27898214961395									
FI0103	Branco	17898214961435	27898214961432									
FI0104	Cinza	17898214961442	27898214961449									
FI0106	Verde	17898214961404	27898214961401									
FI0107	Vermelho	17898214961411	27898214961418									
FI0108	Marrom	17898214961459	27898214961456									
FI0201	Amarelo	20m	10	22,0	7,2		17898214964122	200	13,5	35,5	28,5	
FI0202	Azul					17898214964139	27898214964136					
FI0203	Branco					17898214964146	27898214964143					
FI0204	Cinza					17898214964153	27898214964150					
FI0206	Verde					17898214964160	27898214964167					
FI0207	Vermelho					17898214964177	27898214964174					
FI0208	Marrom					17898214964184	27898214964181					

www.decorlux.com.br

Ao(a)
 Pregoeiro(a) da Prefeitura Municipal de FORTIM/CE
 PREGÃO ELETRÔNICO Nº 0706.01/2022 - PMF/SRP/PE

CARTA PROPOSTA

Número do Pregão:
 0706.01/2022 - PMF/SRP/PE

Objeto:
 SELEÇÃO DE MELHOR PROPOSTA PARA REGISTRO DE PREÇO PARA FUTURAS E EVENTUAIS AQUISIÇÃO DE MATERIAIS ELÉTRICOS, DESTINADOS A ATENDER AS NECESSIDADES DAS SECRETARIAS E SUAS UNIDADES DE FORTIM/CE.

LOTE 06 - CAIXA/CALHA/CANALETA

ITEM	ESPECIFICAÇÃO	QTDE	MARCA	UND	VALOR UNITÁRIO	VALOR TOTAL
.01	Caixa de distribuição de 6 a 8	93	TAF	Unid	32,50 trinta e dois reais e cinquenta centavos	3.022,50 três mil e vinte e dois reais e cinquenta centavos
.02	Caixa de distribuição de 1 a 3	99	TAF	Unid	29,40 vinte e nove reais e quarenta centavos	2.910,60 dois mil, novecentos e dez reais e sessenta centavos
.03	Caixa p/ refletor pequeno	95	INTRAL	Unid	77,40 setenta e sete reais e quarenta centavos	7.353,00 sete mil, trezentos e cinquenta e três reais
.04	Calha dupla de 20w	117	GOLDEN	Unid	12,30 doze reais e trinta centavos	1.439,10 um mil, quatrocentos e trinta e nove reais e dez centavos
.05	Calha dupla de 40w	117	GOLDEN	Unid	25,20 vinte e cinco reais e vinte centavos	2.948,40 dois mil, novecentos e quarenta e oito reais e quarenta centavos
.06	Canaleta monofásica 20x10x2	138	ROMAZI	Unid	9,00 nove reais	1.242,00 um mil, duzentos e quarenta e dois reais

VALOR TOTAL LOTE 06: R\$ 18.915,60 (dezoito mil, novecentos e quinze reais e sessenta centavos)

PRAZO DE ENTREGA: Conforme o edital.
VALIDADE DA PROPOSTA: 60 (sessenta) dias.

Observações:

* Declaramos que nos preços ofertados estão incluídas todas as despesas incidentes sobre o fornecimento referentes a tributos, encargos sociais e demais ônus atinentes à execução do serviço objeto desta licitação.

* Declaramos, para todos os fins de direito, que cumprimos plenamente os requisitos de habilitação e que nossa Carta Proposta está em conformidade com as exigências do instrumento convocatório (edital).

Beberibe(Ce), 04 de julho de 2022.

CARTA PROPOSTA

Número do pregão: 0706.01/2022

Objeto: seleção de melhor proposta para registro de preço para futuras e eventuais aquisição de materiais elétricos, destinados a atender as necessidades das secretarias e suas unidades do município de Fortim/CE.

ITEM	LOTE - 06 CAIXA/CALHA/CANELETA	UND	QTD	MARCA	PREÇO UND.	PREÇO TOTAL
1	Caixa de distribuição de 6 a 8	UND	93	ENERBRAS	63,90	5.942,70
2	Caixa de distribuição de 1 a 3	UND	99	ENERBRAS	41,16	4.074,84
3	Caixa p refletor pequeno	UND	95	SPOTLUX	50,00	4.750,00
4	Calha dupla de 20w	UND	117	LUMEPETRO	35,36	4.137,12
5	Calha dupla de 40w	UND	117	LUMEPETRO	45,00	5.265,00
6	Caneleta monofásica 20x10x2	UND	138	ENERBRAS	10,50	1.449,00
TOTAL						25.618,66

Prazo de entrega: conforme cronograma de entrega, a partir das características que se apresentam nos quantitativos discriminados na ORDEM DE COMPRA/ AUTORIZAÇÃO DE FORNECIMENTO pela administração.

Prazo de validade da Carta Proposta: 60 (sessenta) dias.

Declaramos, que nos preços ofertados estão incluídas todas as despesas incidentes sobre o fornecimento dos bens, referentes a tributos, encargos sociais trabalhistas, previdenciários, fiscais e comerciais, taxas, fretes, seguros, deslocamentos de pessoal, custos e demais despesas que possam incidir sobre a contratação e demais ônus atinentes à execução do objeto desta licitação.

Declaramos, para todos os fins de direito, que cumprimos plenamente os requisitos de habilitação e que nossa proposta está em conformidade com as exigências do instrumento convocatório (edital).

04 de julho de 2022.

v

m *Amé*

CARTA PROPOSTA (PROPOSTA DE PREÇOS)

À Pregoeira da
 Comissão de Licitação da
 Prefeitura Municipal de Fortim/Ceará

PREGÃO ELETRÔNICO Nº 0706.01/2022-PMF/SRP/PE

OBJETO: SELEÇÃO DE MELHOR PROPOSTA PARA REGISTRO DE PREÇO PARA FUTURAS E EVENTUAIS AQUISIÇÃO DE MATERIAIS ELÉTRICOS, DESTINADOS A ATENDER AS NECESSIDADES DAS SECRETARIAS E SUAS UNIDADES DO MUNICÍPIO DE FORTIM/CE.

LOTE - 6 CAIXA/CALHA/CANELETA						
ITEM	ESPECIFICAÇÃO	MARCA	UNID	QTDE	VR. UNIT(R\$)	VR. TOTAL(R\$)
01	CAIXA DE DISTRIBUIÇÃO DE 6 A 8	TAF	Unid	93	90,00	8.370,00
02	CAIXA DE DISTRIBUIÇÃO DE 1 A 3	TAF	Unid	99	75,00	7.425,00
03	CAIXA P/ REFLETOR PEQUENO	HGE	Unid	95	130,00	12.350,00
04	CALHA DUPLA DE 20W	RCG	Unid	117	150,00	17.550,00
05	CALHA DUPLA DE 40W	RCG	Unid	117	175,00	20.475,00
06	CANELETA MONOFÁSICA 20X10X2	PLUZIE	Unid	138	42,00	5.796,00
VALOR TOTAL DO LOTE 6 (R\$): 71.966,00 (SETENTA E UM MIL E NOVECENTOS E SESENTA E SEIS REAIS)						71.966,00
VALOR GLOBAL DA PROPOSTA(R\$): 71.966,00 (SETENTA E UM MIL E NOVECENTOS E SESENTA E SEIS REAIS)						

Prazo de Entrega: Os produtos licitados deverão serem entregues até no máximo **05 (cinco) dias corridos**, a contar da data de recebimento da ordem de compra.

Prazo de validade da Proposta de Preços: 60(SESSENTA) dias.

Declaramos, sob as penalidades cabíveis, que somos enquadrados como Microempresa-ME, nos termo da legislação vigente, não possuímos nenhum dos impedimentos previsto no § 4 do artigo 3º da Lei Complementar nº 123/06. Caso se enquadre nessa condição.

Declaramos de que nos preços ofertados estão incluídas todas as despesas incidentes sobre o fornecimento referentes a tributos, encargos sociais e demais ônus atinentes à execução do serviço objeto desta licitação.

Declaramos, para todos os fins de direito, que cumprimos plenamente os requisitos de habilitação e que nossa Carta Proposta está em conformidade com as exigências do instrumento convocatório (edital).

Fortaleza-Ce, 04 de JULHO de 2022.

(Handwritten marks and signatures)

Carta Proposta
Pregão Eletrônico nº 0706.01/2022-PMF/SRP/PE

À Pregoeira da Comissão de Licitação da
 Prefeitura Municipal de Fortim/CE
Pregão Eletrônico nº 0706.01/2022-PMF/SRP/PE
Lote 06 - CAIXA/CALHA/CANALETA

Objeto: Seleção de melhor proposta para registro de preço para futuras e eventuais aquisição de materiais elétricos, destinados a atender as necessidades das Secretarias e suas unidades do Município de Fortim/CE.

Lote - 06 CAIXA/CALHA/CANALETA						
Item	Especificação	Marca	Unid	Qtde	Vr. Unit(r\$)	Vr. Total(r\$)
01	Caixa de distribuição de 6 a 8	Taf	Unid	93	100,00	9.300,00
02	Caixa de distribuição de 1 a 3	Taf	Unid	99	80,00	7.920,00
03	Caixa p/ refletor pequeno	Olivo	Unid	95	140,00	13.300,00
04	Calha dupla de 20W	Taschibra	Unid	117	160,00	18.720,00
05	Calha dupla de 40W	Taschibra	Unid	117	200,00	23.400,00
06	Caneleta monofásica 20X10X2	Enerbrás	Unid	138	50,00	6.900,00
Valor Total do Lote 06(r\$): 79.540,00 (Setenta e nove mil e quinhentos e quarenta reais)						79.540,00
Valor Total da Proposta de Preços(r\$): 79.540,00 (Setenta e nove mil e quinhentos e quarenta reais)						

Prazo de Entrega: produtos licitados poderá ser feito de forma fracionada ou em sua totalidade, de acordo com a necessidade do órgão interessado durante o prazo de contratação, mediante a expedição de periódicas ORDENS DE COMPRAS/ FORNECIMENTO, pela Secretaria Gestora, constando a quantidade de produtos a serem entregues até no máximo **05 (cinco) dias corridos**, a contar da data de recebimento da ordem de compra.

Prazo de validade da Carta Proposta: 90(noventa) dias.

Declaramos, sob as penalidades cabíveis, que somos enquadrados como Empresa de Pequeno Porte-EPP, nos termo da legislação vigente, não possuímos nenhum dos impedimentos previsto no § 4 do artigo 3º da Lei Complementar nº 123/06. Caso se enquadre nessa condição.

Declaração de que nos preços ofertados estão incluídas todas as despesas incidentes sobre o fornecimento referentes a tributos, encargos sociais e demais ônus atinentes à execução do serviço objeto desta licitação.

Declaramos, para todos os fins de direito, que cumprimos plenamente os requisitos de habilitação e que nossa Carta Proposta está em conformidade com as exigências do instrumento convocatório (edital).

Fortaleza/CE, 04 de julho de 2022.

[Assinatura]

[Assinatura]
[Assinatura]

Ao(a)
Pregoeiro(a) da Prefeitura Municipal de FORTIM/CE
PREGÃO ELETRÔNICO Nº 0706.01/2022 - PMF/SRP/PE

CARTA PROPOSTA

Número do Pregão:
0706.01/2022 - PMF/SRP/PE

Objeto:
SELEÇÃO DE MELHOR PROPOSTA PARA REGISTRO DE PREÇO PARA FUTURAS E EVENTUAIS AQUISIÇÃO DE MATERIAIS ELÉTRICOS, DESTINADOS A ATENDER AS NECESSIDADES DAS SECRETARIAS E SUAS UNIDADES DE FORTIM/CE.

LOTE 07 - DIVERSOS (03)

ITEM	ESPECIFICAÇÃO	QTDE	MARCA	UND	VALOR UNITÁRIO		VALOR TOTAL	
.01	Cobre para ar-condicionado	114	INTRAL	Kg	227,00	duzentos e vinte e sete reais	25.878,00	vinte e cinco mil, oitocentos e setenta e oito reais
.02	Curva 1/2 180º	143	KRONA	Unid	3,90	três reais e noventa centavos	557,70	quinhentos e cinquenta e sete reais e setenta centavos
.03	Curva 3/4 180º	153	KRONA	Unid	7,95	sete reais e noventa e cinco centavos	1.216,35	um mil, duzentos e dezesseis reais e trinta e cinco centavos
.04	Isolador de ar-condicionado	81	DUNAS	Unid	10,90	dez reais e noventa centavos	882,90	oitocentos e oitenta e dois reais e noventa centavos
.05	Suporte para ar-condicionado	101	DUNAS	Unid	78,90	setenta e oito reais e noventa centavos	7.968,90	sete mil, novecentos e sessenta e oito reais e noventa centavos
.06	Clits monofásico	890	DUNAS	Unid	0,40	quarenta centavos	356,00	trezentos e cinquenta e seis reais
.07	Clits trifásico	660	DUNAS	Unid	0,48	quarenta e oito centavos	316,80	trezentos e dezesseis reais e oitenta centavos
VALOR TOTAL LOTE 07: R\$ 37.176,65 (trinta e sete mil, cento e setenta e seis reais e sessenta e cinco centavos)								

PRAZO DE ENTREGA: Conforme o edital.

VALIDADE DA PROPOSTA: 60 (sessenta) dias.

Observações:

* Declaramos que nos preços ofertados estão incluídas todas as despesas incidentes sobre o fornecimento referentes a tributos, encargos sociais e demais ônus atinentes à execução do serviço objeto desta licitação.

* Declaramos, para todos os fins de direito, que cumprimos plenamente os requisitos de habilitação e que nossa Carta Proposta está em conformidade com as exigências do instrumento convocatório (edital).

Beberibe(Ce), 04 de Julho de 2022.

[Assinatura]

[Assinatura]

CARTA PROPOSTA (PROPOSTA DE PREÇOS)

À Pregoeira da
 Comissão de Licitação da
 Prefeitura Municipal de Fortim/Ceará

PREGÃO ELETRÔNICO Nº 0706.01/2022-PMF/SRP/PE

OBETO: SELEÇÃO DE MELHOR PROPOSTA PARA REGISTRO DE PREÇO PARA FUTURAS E EVENTUAIS AQUISIÇÃO DE MATERIAIS ELÉTRICOS, DESTINADOS A ATENDER AS NECESSIDADES DAS SECRETARIAS E SUAS UNIDADES DO MUNICÍPIO DE FORTIM/CE.

LOTE - 7 DIVERSOS (3)						
ITEM	ESPECIFICAÇÃO	MARCA	UNID	QTDE	VR. UNIT(R\$)	VR. TOTAL(R\$)
01	COBRE P AR-CONDICIONADO	METALFAMA	KG	114	270,00	30.780,00
02	CURVA 1/2 180°	HOMELUX	UNID	143	17,00	2.431,00
03	CURVA 3/4 180°	HOMELUX	UNID	153	18,00	2.754,00
04	ISOLADOR DE AR-CONDICIONADO	ARMACELL	UNID	81	42,00	3.402,00
05	SUPORTE P/ AR-CONDICIONADO	EOS	UNID	101	134,00	13.534,00
06	CLITS MONOFÁSICO	ROMAZI	UNID	890	7,00	6.230,00
07	CLITS TRIFÁSICO	ROMAZI	UNID	660	8,00	5.280,00
VALOR TOTAL DO LOTE 7 (R\$): 64.411,00 (SESSENTA E QUATRO MIL E QUATROCENTOS E ONZE REAIS)						64.411,00
VALOR GLOBAL DA PROPOSTA(R\$): 64.411,00 (SESSENTA E QUATRO MIL E QUATROCENTOS E ONZE REAIS)						

Prazo de Entrega: Os produtos licitados deverão serem entregues até no máximo **05 (cinco) dias corridos**, a contar da data de recebimento da ordem de compra.

Prazo de validade da Proposta de Preços: 60(SESSENTA) dias.

Declaramos, sob as penalidades cabíveis, que somos enquadrados como Microempresa-ME, nos termo da legislação vigente, não possuímos nenhum dos impedimentos previsto no § 4 do artigo 3º da Lei Complementar nº 123/06. Caso se enquadre nessa condição.

Declaramos de que nos preços ofertados estão incluídas todas as despesas incidentes sobre o fornecimento referentes a tributos, encargos sociais e demais ônus atinentes à execução do serviço objeto desta licitação.

Declaramos, para todos os fins de direito, que cumprimos plenamente os requisitos de habilitação e que nossa Carta Proposta está em conformidade com as exigências do instrumento convocatório (edital).

Fortaleza-Ce, 04 de JULHO de 2022.

✓

[Handwritten signature]

Carta Proposta
Pregão Eletrônico nº 0706.01/2022-PMF/SRP/PE

À Pregoeira da Comissão de Licitação da
Prefeitura Municipal de Fortim/CE
Pregão Eletrônico nº 0706.01/2022-PMF/SRP/PE
Lote 07 - DIVERSOS (3)

Objeto: Seleção de melhor proposta para registro de preço para futuras e eventuais aquisição de materiais elétricos, destinados a atender as necessidades das Secretarias e suas unidades do Município de Fortim/CE.

Lote - 07 DIVERSOS (3)						
Item	Especificação	Marca	Unid	Qtde	Vr. Unit(r\$)	Vr. Total(r\$)
01	Cobre p/ ar-condicionado	Cobresul	Kg	114	300,00	34.200,00
02	Curva 1/2 180°	Krona	Unid	143	20,00	2.860,00
03	Curva 3/4 180°	Krona	Unid	153	20,00	3.060,00
04	Isolador de ar-condicionado	Armacell	Unid	81	50,00	4.050,00
05	Suporte p/ ar-condicionado	EOS	Unid	101	160,00	16.160,00
06	Clits monofásico	Polyfort	Unid	890	10,00	8.900,00
07	Clits trifásico	Polyfort	Unid	660	16,00	10.560,00
Valor Total do Lote 07(r\$): 79.790,00 (Setenta e nove mil e setecentos e nove reais)						79.790,00
Valor Total da Proposta de Preços(r\$): 79.790,00 (Setenta e nove mil e setecentos e nove reais)						

Prazo de Entrega: produtos licitados poderá ser feito de forma fracionada ou em sua totalidade, de acordo com a necessidade do órgão interessado durante o prazo de contratação, mediante a expedição de periódicas ORDENS DE COMPRAS/ FORNECIMENTO, pela Secretaria Gestora, constando a quantidade de produtos a serem entregues até no máximo **05 (cinco) dias corridos**, a contar da data de recebimento da ordem de compra.

Prazo de validade da Carta Proposta: 90(noventa) dias.

Declaramos, sob as penalidades cabíveis, que somos enquadrados como Empresa de Pequeno Porte-EPP, nos termo da legislação vigente, não possuímos nenhum dos impedimentos previsto no § 4 do artigo 3º da Lei Complementar nº 123/06. Caso se enquadre nessa condição.

Declaração de que nos preços ofertados estão incluídas todas as despesas incidentes sobre o fornecimento referentes a tributos, encargos sociais e demais ônus atinentes à execução do serviço objeto desta licitação.

Declaramos, para todos os fins de direito, que cumprimos plenamente os requisitos de habilitação e que nossa Carta Proposta está em conformidade com as exigências do instrumento convocatório (edital).

Fortaleza/CE, 04 de julho de 2022.

✓

[Handwritten signatures]

CARTA PROPOSTA

Número do pregão: 0706.01/2022

Objeto: seleção de melhor proposta para registro de preço para futuras e eventuais aquisição de materiais elétricos, destinados a atender as necessidades das secretarias e suas unidades do município de Fortim/CE.

ITEM	LOTE - 08 DIVERSOS (4)	UND	QTD	MARCA	PREÇO UND.	PREÇO TOTAL
1	Eletroduto 3/4 garganta c/50mt	PÇ	82	TUCANO	120,00	9.840,00
2	Interruptor com tomada 1 +1	UND	152	PLUZIE	11,38	1.729,76
3	Interruptor com tomada 2+1	UND	132	PLUZIE	12,70	1.676,40
4	Interruptor com tomada dupla	UND	127	PLUZIE	14,52	1.844,04
5	Interruptor tomada de 20 amp	UND	106	PLUZIE	11,26	1.193,56
6	Extensão de 10mt	UND	83	VOLTIM	41,96	3.482,68
7	Pino fêmea	UND	176	VOLTIM	4,80	844,80
8	Pino Macho	UND	176	VOLTIM	5,20	915,20
9	Pino T	UND	175	PLUZIE	5,80	1.015,00
10	Soquete pratica	UND	226	JRC	6,20	1.401,20
11	Tomada externa 1 +1	UND	131	PLUZIE	9,86	1.291,66
12	Tomada externa dupla	UND	137	PLUZIE	9,86	1.350,82
13	Tomada externa simples	UND	126	PLUZIE	7,14	899,64
14	Tomada simples	UND	124	PLUZIE	5,80	719,20
15	Vara de cano 1/2	UND	82	ELETROMAX	10,54	864,28
16	Luva 1/2	UND	95	ELETROMAX	1,22	115,90
17	Luva 3/4	UND	95	ELETROMAX	1,40	133,00
TOTAL						29.317,14

Prazo de entrega: conforme cronograma de entrega, a partir das características que se apresentam nos quantitativos discriminados na ORDEM DE COMPRA/ AUTORIZAÇÃO DE FORNECIMENTO pela administração.

Prazo de validade da Carta Proposta: 60 (sessenta) dias.

Declaramos, que nos preços ofertados estão incluídas todas as despesas incidentes sobre o fornecimento dos bens, referentes a tributos, encargos sociais trabalhistas, previdenciários, fiscais e comerciais, taxas, fretes, seguros, deslocamentos de pessoal, custos e demais despesas que possam incidir sobre a contratação e demais ônus atinentes à execução do objeto desta licitação.

Declaramos, para todos os fins de direito, que cumprimos plenamente os requisitos de habilitação e que nossa proposta está em conformidade com as exigências do instrumento convocatório (edital).

04 de julho de 2022.

U

[Handwritten signatures]

Ao(a)
Pregoeiro(a) da Prefeitura Municipal de FORTIM/CE
PREGÃO ELETRÔNICO Nº 0706.01/2022 - PMF/SRP/PE

CARTA PROPOSTA

Número do Pregão:
0706.01/2022 - PMF/SRP/PE

Objeto:
SELEÇÃO DE MELHOR PROPOSTA PARA REGISTRO DE PREÇO PARA FUTURAS E EVENTUAIS AQUISIÇÃO DE MATERIAIS ELÉTRICOS, DESTINADOS A ATENDER AS NECESSIDADES DAS SECRETARIAS E SUAS UNIDADES DE FORTIM/CE.

LOTE 08 - DIVERSOS (04)

ITEM	ESPECIFICAÇÃO	QTDE	MARCA	UND	VALOR UNITÁRIO	VALOR TOTAL
.01	Eletroduto 3/4 garganta c/ 50mt	82	KRONA	Pç	115,00	cento e quinze reais 9.430,00
.02	Interruptor com tomada 1+1	152	DUNAS	Unid	7,88	sete reais e oitenta e oito centavos 1.197,76
.03	Interruptor com tomada 2+1	132	DUNAS	Unid	11,55	onze reais e cinquenta e cinco centavos 1.524,60
.04	Interruptor com tomada dupla	127	DUNAS	Unid	8,40	oito reais e quarenta centavos 1.066,80
.05	Interruptor tomada de 20 amp	106	DUNAS	Unid	8,40	oito reais e quarenta centavos 890,40
.06	Extensão de 10mt	83	METALF	Unid	60,40	sessenta reais e quarenta centavos 5.013,20
.07	Pino fêmea	176	ILUMI	Unid	3,95	três reais e noventa e cinco centavos 695,20
.08	Pino macho	176	ILUMI	Unid	5,10	cinco reais e dez centavos 897,60
.09	Pino T	175	MTX	Unid	6,00	seis reais 1.050,00
.10	Soquete pratica	226	ROMAZI	Unid	6,20	seis reais e vinte centavos 1.401,20
.11	Tomada externa 1+1	131	ROMAZI	Unid	11,30	onze reais e trinta centavos 1.480,30
.12	Tomada externa dupla	137	ROMAZI	Unid	13,55	treze reais e cinquenta e cinco centavos 1.856,35

✓

[Handwritten signatures]

.13	Tomada externa simples	126	ROMAZI	Unid	11,00	onze reais	1.386,00	um mil, trezentos e oitenta e seis reais
.14	Tomada simples	124	DUNAS	Unid	5,50	cinco reais e cinquenta centavos	682,00	seiscentos e oitenta e dois reais
.15	Vara de cano 1/2	82	KRONA	Unid	18,90	dezoito reais e noventa centavos	1.549,80	um mil, quinhentos e quarenta e nove reais e oitenta centavos
.16	Luva 1/2	95	KRONA	Unid	0,60	sessenta centavos	57,00	cinquenta e sete reais
.17	Luva 3/4	95	KRONA	Unid	1,00	um real	95,00	noventa e cinco reais
VALOR TOTAL LOTE 08: R\$ 30.273,21 (trinta mil, duzentos e setenta e três reais e vinte e um centavos)								

PRazo DE ENTREGA: Conforme o edital.

VALIDADE DA PROPOSTA: 60 (sessenta) dias.

Observações:

* Declaramos que nos preços ofertados estão incluídas todas as despesas incidentes sobre o fornecimento referentes a tributos, encargos sociais e demais ônus atinentes à execução do serviço objeto desta licitação.

* Declaramos, para todos os fins de direito, que cumprimos plenamente os requisitos de habilitação e que nossa Carta Proposta está em conformidade com as exigências do instrumento convocatório (edital).

Beberibe(Ce), 04 de julho de 2022.

✓

[Handwritten signature]

CARTA PROPOSTA (PROPOSTA DE PREÇOS)

À Pregoeira da
Comissão de Licitação da
Prefeitura Municipal de Fortim/Ceará

PREGÃO ELETRÔNICO N° 0706.01/2022-PMF/SRP/PE

OBJETO: SELEÇÃO DE MELHOR PROPOSTA PARA REGISTRO DE PREÇO PARA FUTURAS E EVENTUAIS AQUISIÇÃO DE MATERIAIS ELÉTRICOS, DESTINADOS A ATENDER AS NECESSIDADES DAS SECRETARIAS E SUAS UNIDADES DO MUNICÍPIO DE FORTIM/CE.

LOTE - 8 DIVERSOS (4)						
ITEM	ESPECIFICAÇÃO	MARCA	UNID	QTDE	VR. UNIT(R\$)	VR. TOTAL(R\$)
01	ELETRODUTO 3/4" GARGANTA C/ 50MT	FORTLEV	PÇ	82	270,00	22.140,00
02	INTERRUPTOR COM TOMADA 1+1	ROMAZI	UNID	152	32,00	4.864,00
03	INTERRUPTOR COM TOMADA 2+1	ROMAZI	UNID	132	40,00	5.280,00
04	INTERRUPTOR COM TOMADA DUPLA	ROMAZI	UNID	127	32,00	4.064,00
05	INTERRUPTOR TOMADA DE 20 AMP	ROMAZI	UNID	106	50,00	5.300,00
06	EXTENSÃO DE 10MT	MECTRONIC	UNID	83	75,00	6.225,00
07	PINO FÊMEA	ROMAZI	UNID	176	28,00	4.928,00
08	PINO MACHO	ROMAZI	UNID	176	28,00	4.928,00
09	PINO T	ROMAZI	UNID	175	32,00	5.600,00
10	SOQUETE PRÁTICA	ROMAZI	UNID	226	35,00	7.910,00
11	TOMADA EXTERNA 1+1	ROMAZI	UNID	131	42,00	5.502,00
12	TOMADA EXTERNA DUPLA	ROMAZI	UNID	137	45,00	6.165,00
13	TOMADA EXTERNA SIMPLES	ROMAZI	UNID	126	45,00	5.670,00
14	TOMADA SIMPLES	ROMAZI	UNID	124	42,00	5.208,00
15	VARA DE CANO 1/2"	BECOL	UNID	82	55,00	4.510,00
16	LUVA 1/2"	HOMELUX	UNID	95	17,00	1.615,00
17	LUVA 3/4"	HOMELUX	UNID	95	26,00	2.470,00
VALOR TOTAL DO LOTE 8 (R\$): 102.379,00 (CENTO E DOIS MIL E TREZENTOS E SETENTA E NOVE REAIS)						102.379,00
VALOR GLOBAL DA PROPOSTA(R\$): 102.379,00 (CENTO E DOIS MIL E TREZENTOS E SETENTA E NOVE REAIS)						

Prazo de Entrega: Os produtos licitados deverão serem entregues até no máximo 05 (cinco) dias corridos, a contar da data de recebimento da ordem de compra.

Prazo de validade da Proposta de Preços: 60(SESENTA) dias.

Declaramos, sob as penalidades cabíveis, que somos enquadrados como Microempresa-ME, nos termo da legislação vigente, não possuímos nenhum dos impedimentos previsto no § 4 do artigo 3° da Lei Complementar n° 123/06. Caso se enquadre nessa condição.

Declaramos de que nos preços ofertados estão incluídas todas as despesas incidentes sobre o fornecimento referentes a tributos, encargos sociais e demais ônus atinentes à execução do serviço objeto desta licitação.

Declaramos, para todos os fins de direito, que cumprimos plenamente os requisitos de habilitação e que nossa Carta Proposta está em conformidade com as exigências do instrumento convocatório (edital).

Fortaleza-Ce, 04 de JULHO de 2022.

v

[Handwritten signatures]

Carta Proposta
Pregão Eletrônico n° 0706.01/2022-PMF/SRP/PE

À Pregoeira da Comissão de Licitação da
Prefeitura Municipal de Fortim/CE
Pregão Eletrônico n° 0706.01/2022-PMF/SRP/PE
Lote 08 - DIVERSOS (4)

Objeto: Seleção de melhor proposta para registro de preço para futuras e eventuais aquisição de materiais elétricos, destinados a atender as necessidades das Secretarias e suas unidades do Município de Fortim/CE.

Lote - 08 DIVERSOS (4)						
Item	Especificação	Marca	Unid	Qtde	Vr. Unit(r\$)	Vr. Total(r\$)
01	Eletroduto 3/4" garganta c/ 50mt	Krona	Pç	82	300,00	24.600,00
02	Interruptor com tomada 1+1	Pluzie	Unid	152	40,00	6.080,00
03	Interruptor com tomada 2+1	Pluzie	Unid	132	50,00	6.600,00
04	Interruptor com tomada dupla	Pluzie	Unid	127	40,00	5.080,00
05	Interruptor tomada de 20 Amp	Pluzie	Unid	106	60,00	6.360,00
06	Extensão de 10mt	Pluzie	Unid	83	100,00	8.300,00
07	Pino fêmea	Pluzie	Unid	176	30,00	5.280,00
08	Pino macho	Pluzie	Unid	176	30,00	5.280,00
09	Pino T	Pluzie	Unid	175	40,00	7.000,00
10	Soquete prática	Polyfort	Unid	226	40,00	9.040,00
11	Tomada externa 1+1	Pluzie	Unid	131	50,00	6.550,00
12	Tomada externa dupla	Pluzie	Unid	137	50,00	6.850,00
13	Tomada externa simples	Pluzie	Unid	126	50,00	6.300,00
14	Tomada simples	Pluzie	Unid	124	50,00	6.200,00
15	Vara de cano 1/2"	Krona	Unid	82	60,00	4.920,00
16	Luva 1/2"	Polyfort	Unid	95	20,00	1.900,00
17	Luva 3/4"	Polyfort	Unid	95	30,00	2.850,00
Valor Total do Lote 08(r\$): 119.190,00 (Cento e dezenove mil e cento e noventa reais)						119.190,00
Valor Total da Proposta de Preços(r\$): 119.190,00 (Cento e dezenove mil e cento e noventa reais)						

Prazo de Entrega: produtos licitados poderá ser feito de forma fracionada ou em sua totalidade, de acordo com a necessidade do órgão interessado durante o prazo de contratação, mediante a expedição de periódicas ORDENS DE COMPRAS/ FORNECIMENTO, pela Secretaria Gestora, constando a quantidade de produtos a serem entregues até no máximo **05 (cinco) dias corridos**, a contar da data de recebimento da ordem de compra.

Prazo de validade da Carta Proposta: 90(noventa) dias.

Declaramos, sob as penalidades cabíveis, que somos enquadrados como Empresa de Pequeno Porte-EPP, nos termo da legislação vigente, não possuímos nenhum dos impedimentos previsto no § 4 do artigo 3° da Lei Complementar n° 123/06. Caso se enquadre nessa condição.

Declaração de que nos preços ofertados estão incluídas todas as despesas incidentes sobre o fornecimento referentes a tributos, encargos sociais e demais ônus atinentes à execução do serviço objeto desta licitação.

Declaramos, para todos os fins de direito, que cumprimos plenamente os requisitos de habilitação e que nossa Carta Proposta está em conformidade com as exigências do instrumento convocatório (edital).

Fortaleza/CE, 04 de julho de 2022.



CARTA PROPOSTA

Número do pregão: 0706.01/2022

Objeto: seleção de melhor proposta para registro de preço para futuras e eventuais aquisição de materiais elétricos, destinados a atender as necessidades das secretarias e suas unidades do município de Fortim/CE.

ITEM	LOTE - 09 REATOR/REFLETOR	UND	QTD	MARCA	PREÇO UND.	PREÇO TOTAL
1	Reator mercúrio 250w	UND	43	JRC	99,80	4.291,40
2	Reator metálico 150w	UND	59	JRC	106,06	6.257,54
3	Reator metálico 250w	UND	56	JRC	117,92	6.603,52
4	Reator vapor metálico 400w	UND	37	JRC	157,92	5.843,04
5	Refletor de de led de 150w completo	UND	61	TASCHIBRA	258,00	15.738,00
6	Refletor de led de 200w completo	UND	46	TASCHIBRA	298,00	13.708,00
7	Refletor de led de 250w completo	UND	75	PERFECT LED	460,00	34.500,00
8	Refletor de led de 400w completo	UND	71	PERFECT LED	796,00	56.516,00
9	Refletor de led de 1000w completo	UND	16	PERFECT LED	1.978,00	31.648,00
10	Refletor de led de 100w completo	UND	49	TASCHIBRA	145,80	7.144,20
11	Refletor de led de 50w completo	UND	66	TASCHIBRA	73,80	4.870,80
TOTAL						187.120,50

Prazo de entrega: conforme cronograma de entrega, a partir das características que se apresentam nos quantitativos discriminados na ORDEM DE COMPRA/ AUTORIZAÇÃO DE FORNECIMENTO pela administração.

Prazo de validade da Carta Proposta: 60 (sessenta) dias.

Declaramos, que nos preços ofertados estão incluídas todas as despesas incidentes sobre o fornecimento dos bens, referentes a tributos, encargos sociais trabalhistas, previdenciários, fiscais e comerciais, taxas, fretes, seguros, deslocamentos de pessoal, custos e demais despesas que possam incidir sobre a contratação e demais ônus atinentes à execução do objeto desta licitação.

Declaramos, para todos os fins de direito, que cumprimos plenamente os requisitos de habilitação e que nossa proposta está em conformidade com as exigências do instrumento convocatório (edital).

04 de julho de 2022.

v

Ao(a)
 Pregoeiro(a) da Prefeitura Municipal de FORTIM/CE
 PREGÃO ELETRÔNICO Nº 0706.01/2022 - PMF/SRP/PE

CARTA PROPOSTA

Número do Pregão:

0706.01/2022 - PMF/SRP/PE

Objeto:

SELEÇÃO DE MELHOR PROPOSTA PARA REGISTRO DE PREÇO PARA FUTURAS E EVENTUAIS AQUISIÇÃO DE MATERIAIS ELÉTRICOS, DESTINADOS A ATENDER AS NECESSIDADES DAS SECRETARIAS E SUAS UNIDADES DE FORTIM/CE.

LOTE 09 - REATOR/REFLETOR

ITEM	ESPECIFICAÇÃO	QTDE	MARCA	UND	VALOR UNITÁRIO	VALOR TOTAL
.01	Reator mercúrio 250w	43	INTRAL	Unid	138,30 cento e trinta e oito reais e trinta centavos	5.946,90 cinco mil, novecentos e quarenta e seis reais e noventa centavos
.02	Reator metálico 150w	59	INTRAL	Unid	133,44 cento e trinta e três reais e quarenta e quatro centavos	7.872,96 sete mil, oitocentos e setenta e dois reais e noventa e seis centavos
.03	Reator metálico 250w	56	INTRAL	Unid	148,92 cento e quarenta e oito reais e noventa e dois centavos	8.339,52 oito mil, trezentos e trinta e nove reais e cinquenta e dois centavos
.04	Reator vapor metálico 400w	37	INTRAL	Unid	194,40 cento e noventa e quatro reais e quarenta centavos	7.192,80 sete mil, cento e noventa e dois reais e oitenta centavos
.05	Refletor de led de 150w completo	61	INTRAL	Unid	536,03 quinhentos e trinta e seis reais e três centavos	32.697,83 trinta e dois mil, seiscentos e noventa e sete reais e oitenta e três centavos
.06	Refletor de led de 200w completo	46	INTRAL	Unid	534,60 quinhentos e trinta e quatro reais e sessenta centavos	24.591,60 vinte e quatro mil, quinhentos e noventa e um reais e sessenta centavos
.07	Refletor de led de 250w completo	75	INTRAL	Unid	645,92 seiscentos e quarenta e cinco reais e noventa e dois centavos	48.444,00 quarenta e oito mil, quatrocentos e quarenta e quatro reais

U

me
 [Assinatura]

Am
 RECIBO

.08	Refletor de led de 400w completo	71	INTRAL	Unid	795,30	setecentos e noventa e cinco reais e trinta centavos	56.466,30	cinquenta e seis mil, quatrocentos e sessenta e seis reais e trinta centavos
.09	Refletor de led de 1000w completo	16	INTRAL	Unid	217,91	duzentos e dezessete reais e noventa e um centavos	3.486,56	três mil, quatrocentos e oitenta e seis reais e cinquenta e seis centavos
.10	Refletor de led de 100w	49	INTRAL	Unid	125,29	cento e vinte e cinco reais e vinte e nove centavos	6.139,21	seis mil, cento e trinta e nove reais e vinte e um centavos
.11	Refletor de led de 50w	66	INTRAL	Unid	126,77	cento e vinte e seis reais e setenta e sete centavos	8.366,82	oito mil, trezentos e sessenta e seis reais e oitenta e dois centavos
VALOR TOTAL LOTE 09: R\$ 209.544,50 (duzentos e nove mil, quinhentos e quarenta e quatro reais e cinquenta centavos)								

PRAZO DE ENTREGA: Conforme o edital.

VALIDADE DA PROPOSTA: 60 (sessenta) dias.

Observações:

* Declaramos que nos preços ofertados estão incluídas todas as despesas incidentes sobre o fornecimento referentes a tributos, encargos sociais e demais ônus atinentes à execução do serviço objeto desta licitação.

* Declaramos, para todos os fins de direito, que cumprimos plenamente os requisitos de habilitação e que nossa Carta Proposta está em conformidade com as exigências do instrumento convocatório (edital).

Beberibe(Ce), 04 de julho de 2022.

u

M
[Signature]

CARTA PROPOSTA (PROPOSTA DE PREÇOS)

À Pregoeira da
Comissão de Licitação da
Prefeitura Municipal de Fortim/Ceará

PREGÃO ELETRÔNICO N° 0706.01/2022-PMF/SRP/PE

OBJETO: SELEÇÃO DE MELHOR PROPOSTA PARA REGISTRO DE PREÇO PARA FUTURAS E EVENTUAIS AQUISIÇÃO DE MATERIAIS ELÉTRICOS, DESTINADOS A ATENDER AS NECESSIDADES DAS SECRETARIAS E SUAS UNIDADES DO MUNICÍPIO DE FORTIM/CE.

LOTE - 9 REATOR/REFLETOR

ITEM	ESPECIFICAÇÃO	MARCA	UNID	QTDE	VR. UNIT(R\$)	VR. TOTAL(R\$)
01	REATOR MERCÚRIO 250W	DINATEL	Unid	43	180,00	7.740,00
02	REATOR METÁLICO 150W	DINATEL	Unid	59	360,00	21.240,00
03	REATOR METÁLICO 250W	DINATEL	Unid	56	450,00	25.200,00
04	REATOR VAPOR METÁLICO 400W	DINATEL	Unid	37	650,00	24.050,00
05	REFLETOR DE LED DE 150W COMPLETO	EMPALUX	Unid	61	380,00	23.180,00
06	REFLETOR DE LED DE 200W COMPLETO	EMPALUX	Unid	46	560,00	25.760,00
07	REFLETOR DE LED DE 250W COMPLETO	ONNO	Unid	75	750,00	56.250,00
08	REFLETOR DE LED DE 400W COMPLETO	EMPALUX	Unid	71	1.050,00	74.550,00
09	REFLETOR DE LED DE 1000W COMPLETO	ONNO	Unid	16	1.850,00	29.600,00
10	REFLETOR DE LED DE 100W	EMPALUX	Unid	49	365,00	17.885,00
11	REFLETOR DE LED DE 50W	EMPALUX	Unid	66	185,00	12.210,00
VALOR TOTAL DO LOTE 9 (R\$): 317.665,00 (TREZENTOS E DEZESSETE MIL E SEISCENTOS E SESSENTA E CINCO REAIS)						317.665,00
VALOR GLOBAL DA PROPOSTA(R\$): 102.379,00 (CENTO E DOIS MIL E TREZENTOS E SETENTA E NOVE REAIS)						

Prazo de Entrega: Os produtos licitados deverão serem entregues até no máximo **05 (cinco) dias corridos**, a contar da data de recebimento da ordem de compra.

Prazo de validade da Proposta de Preços: 60(SESENTA) dias.

Declaramos, sob as penalidades cabíveis, que somos enquadrados como Microempresa-ME, nos termo da legislação vigente, não possuímos nenhum dos impedimentos previsto no § 4 do artigo 3° da Lei Complementar n° 123/06. Caso se enquadre nessa condição.

Declaramos de que nos preços ofertados estão incluídas todas as despesas incidentes sobre o fornecimento referentes a tributos, encargos sociais e demais ônus atinentes à execução do serviço objeto desta licitação.

Declaramos, para todos os fins de direito, que cumprimos plenamente os requisitos de habilitação e que nossa Carta Proposta está em conformidade com as exigências do instrumento convocatório (edital).

Fortaleza-Ce, 04 de JULHO de 2022.

Handwritten signatures and initials in blue ink.

Carta Proposta
Pregão Eletrônico nº 0706.01/2022-PMF/SRP/PE

À Pregoeira da Comissão de Licitação da
Prefeitura Municipal de Fortim/CE
Pregão Eletrônico nº 0706.01/2022-PMF/SRP/PE
Lote 09 - REATOR/REFLETOR

Objeto: Seleção de melhor proposta para registro de preço para futuras e eventuais aquisição de materiais elétricos, destinados a atender as necessidades das Secretarias e suas unidades do Município de Fortim/CE.

Lote 09 - REATOR/REFLETOR						
Item	Especificação	Marca	Unid	Qtde	Vr. Unit(r\$)	Vr. Total(r\$)
01	Reator mercúrio 250W	Intral	Unid	43	200,00	8.600,00
02	Reator metálico 150W	Demape	Unid	59	400,00	23.600,00
03	Reator metálico 250W	Demape	Unid	56	500,00	28.000,00
04	Reator vapor metálico 400W	Demape	Unid	37	700,00	25.900,00
05	Refletor de LED de 150W completo	Avant	Unid	61	400,00	24.400,00
06	Refletor de LED de 200W completo	Avant	Unid	46	600,00	27.600,00
07	Refletor de LED de 250W completo	Intral	Unid	75	800,00	60.000,00
08	Refletor de LED de 400W completo	Avant	Unid	71	1.200,00	85.200,00
09	Refletor de LED de 1000W completo	Eco	Unid	16	2.000,00	32.000,00
10	Refletor de LED de 100W	Avant	Unid	49	400,00	19.600,00
11	Refletor de LED de 50W	Avant	Unid	66	200,00	13.200,00
Valor Total do Lote 09(r\$): 348.100,00 (Trezentos e quarenta e oito mil e cem reais)						348.100,00
Valor Total da Proposta de Preços(r\$): 348.100,00 (Trezentos e quarenta e oito mil e cem reais)						

Prazo de Entrega: produtos licitados poderá ser feito de forma fracionada ou em sua totalidade, de acordo com a necessidade do órgão interessado durante o prazo de contratação, mediante a expedição de periódicas ORDENS DE COMPRAS/ FORNECIMENTO, pela Secretaria Gestora, constando a quantidade de produtos a serem entregues até no máximo **05 (cinco) dias corridos**, a contar da data de recebimento da ordem de compra.

Prazo de validade da Carta Proposta: 90(noventa) dias.

Declaramos, sob as penalidades cabíveis, que somos enquadrados como Empresa de Pequeno Porte-EPP, nos termo da legislação vigente, não possuímos nenhum dos impedimentos previsto no § 4 do artigo 3º da Lei Complementar nº 123/06. Caso se enquadre nessa condição.

Declaração de que nos preços ofertados estão incluídas todas as despesas incidentes sobre o fornecimento referentes a tributos, encargos sociais e demais ônus atinentes à execução do serviço objeto desta licitação.

Declaramos, para todos os fins de direito, que cumprimos plenamente os requisitos de habilitação e que nossa Carta Proposta está em conformidade com as exigências do instrumento convocatório (edital).

Fortaleza/CE, 04 de julho de 2022.

v

pe

Handwritten signature

CARTA PROPOSTA

Número do pregão: 0706.01/2022

Objeto: seleção de melhor proposta para registro de preço para futuras e eventuais aquisição de materiais elétricos, destinados a atender as necessidades das secretarias e suas unidades do município de Fortim/CE.

ITEM	LOTE - 10 LAMPADA/PROJETOR	UND	QTD	MARCA	PREÇO UND.	PREÇO TOTAL
1	Lâmpada aspiral 45w	UND	184	OUROLUX	45,80	8.427,20
2	Lâmpada comum 45w	UND	151	OUROLUX	45,80	6.915,80
3	Lâmpada de led de 10w	UND	173	EMPALUX	11,96	2.069,08
4	Lâmpada de led de 16w	UND	167	TASCHIBRA	25,96	4.335,32
5	Lâmpada eletrônica de 20w	UND	202	OUROLUX	15,38	3.106,76
6	Lâmpada eletrônica de 30w	UND	214	OUROLUX	27,20	5.820,80
7	Lâmpada fluorescente de 20w	UND	225	OSRAM	19,72	4.437,00
8	Lâmpada fluorescente de 40w	UND	203	OSRAM	19,72	4.003,16
9	Lâmpada mercúrio de 250w	UND	120	KIAN	53,80	6.456,00
10	Lâmpada metálica de 150w	UND	128	GLIGHT	39,96	5.114,88
11	Lâmpada metálica de 250w	UND	120	GLIGHT	47,98	5.757,60
12	Lâmpada metálica de 400w	UND	118	DEMAPE	53,98	6.369,64
13	Lâmpada vapor metálico 400w	UND	61	DEMAPE	53,98	3.292,78
14	Projeto de led 100w	UND	58	TASCHIBRA	145,80	8.456,40
15	Projeto de led 150w	UND	58	TASCHIBRA	258,00	14.964,00
16	Projeto de led 200w	UND	58	TASCHIBRA	298,00	17.284,00
17	Projeto de led 400w	UND	12	PERFECT LED	796,00	9.552,00
18	Projeto de led 1000w	UND	12	PERFECT LED	1.978,00	23.736,00
TOTAL						140.098,42

Prazo de entrega: conforme cronograma de entrega, a partir das características que se apresentam nos quantitativos discriminados na ORDEM DE COMPRA/ AUTORIZAÇÃO DE FORNECIMENTO pela administração.

Prazo de validade da Carta Proposta: 60 (sessenta) dias.

Declaramos, que nos preços ofertados estão incluídas todas as despesas incidentes sobre o fornecimento dos bens, referentes a tributos, encargos sociais trabalhistas, previdenciários, fiscais e comerciais, taxas, fretes, seguros, deslocamentos de pessoal, custos e demais despesas que possam incidir sobre a contratação e demais ônus atinentes à execução do objeto desta licitação.

Declaramos, para todos os fins de direito, que cumprimos plenamente os requisitos de habilitação e que nossa proposta está em conformidade com as exigências do instrumento convocatório (edital).

04 de julho de 2022.

(Handwritten signatures and marks)

Ao(a)
Pregoeiro(a) da Prefeitura Municipal de FORTIM/CE
PREGÃO ELETRÔNICO Nº 0706.01/2022 - PMF/SRP/PE

CARTA PROPOSTA

Número do Pregão:
0706.01/2022 - PMF/SRP/PE

Objeto:
SELEÇÃO DE MELHOR PROPOSTA PARA REGISTRO DE PREÇO PARA FUTURAS E EVENTUAIS AQUISIÇÃO DE MATERIAIS ELÉTRICOS, DESTINADOS A ATENDER AS NECESSIDADES DAS SECRETARIAS E SUAS UNIDADES DE FORTIM/CE.

LOTE 10 - LAMPADA/ PROJETOR

ITEM	ESPECIFICAÇÃO	QTDE	MARCA	UND	VALOR UNITÁRIO	VALOR TOTAL
.01	Lâmpada aspiral 45w	184	GOLDEN	Unid	48,84 quarenta e oito reais e oitenta e quatro centavos	8.986,56 oito mil, novecentos e oitenta e seis reais e cinquenta e seis centavos
.02	Lâmpada comum 45w	151	GOLDEN	Unid	48,95 quarenta e oito reais e noventa e cinco centavos	7.391,45 sete mil, trezentos e noventa e um reais e quarenta e cinco centavos
.03	Lâmpada de led de 10w	173	GOLDEN	Unid	21,00 vinte e um reais	3.633,00 três mil, seiscentos e trinta e três reais
.04	Lâmpada de led de 16w	167	GOLDEN	Unid	26,30 vinte e seis reais e trinta centavos	4.392,10 quatro mil, trezentos e noventa e dois reais e dez centavos
.05	Lâmpada eletrônica de 20w	202	GOLDEN	Unid	16,60 dezesseis reais e sessenta centavos	3.353,20 três mil, trezentos e cinquenta e três reais e vinte centavos
.06	Lâmpada eletrônica de 30w	214	GOLDEN	Unid	31,50 trinta e um reais e cinquenta centavos	6.741,00 seis mil, setecentos e quarenta e um reais
.07	Lâmpada fluorescente de 20w	225	GOLDEN	Unid	31,25 trinta e um reais e vinte e cinco centavos	7.031,25 sete mil e trinta e um reais e vinte e cinco centavos
.08	Lâmpada fluorescente de 40w	203	GOLDEN	Unid	30,80 trinta reais e oitenta centavos	6.252,40 seis mil, duzentos e cinquenta e dois reais e quarenta centavos
.09	Lâmpada mercúrio de 250w	120	GOLDEN	Unid	88,55 oitenta e oito reais e cinquenta e cinco centavos	10.626,00 dez mil, seiscentos e vinte e seis reais
.10	Lâmpada metálica de 150w	128	GOLDEN	Unid	56,10 cinquenta e seis reais e dez centavos	7.180,80 sete mil, cento e oitenta reais e oitenta centavos
.11	Lâmpada metálica de 250w	120	GOLDEN	Unid	79,30 setenta e nove reais e trinta centavos	9.516,00 nove mil, quinhentos e dezesseis reais
.12	Lâmpada metálica de 400w	118	GOLDEN	Unid	89,10 oitenta e nove reais e dez centavos	10.513,80 dez mil, quinhentos e treze reais e oitenta centavos
.13	Lâmpada vapor metálica 400w	61	GOLDEN	Unid	89,30 oitenta e nove reais e trinta centavos	5.447,30 cinco mil, quatrocentos e quarenta e sete reais e trinta centavos

v

me

10/11/22

.14	Projektor de led 100w	58	GOLDEN	Unid	217,80	duzentos e dezessete reais e oitenta centavos	12.632,40	doze mil, seiscentos e trinta e dois reais e quarenta centavos
.15	Projektor de led 150w	58	GOLDEN	Unid	535,70	quinhentos e trinta e cinco reais e setenta centavos	31.070,60	trinta e um mil e setenta reais e sessenta centavos
.16	Projektor de led 200w	58	GOLDEN	Unid	575,52	quinhentos e setenta e cinco reais e cinquenta e dois centavos	33.380,16	trinta e três mil, trezentos e oitenta reais e dezesseis centavos
.17	Projektor de led 400w	12	GOLDEN	Unid	1.770,93	um mil, setecentos e setenta reais e noventa e três centavos	21.251,16	vinte e um mil, duzentos e cinquenta e um reais e dezesseis centavos
.18	Projektor de led 1000w	12	GOLDEN	Unid	2.398,50	dois mil, trezentos e noventa e oito reais e cinquenta centavos	28.782,00	vinte e oito mil, setecentos e oitenta e dois reais
VALOR TOTAL LOTE 10: R\$ 218.181,18 (duzentos e dezoito mil, cento e oitenta e um reais e dezoito centavos)								

VALOR GLOBAL DA PROPOSTA: R\$ 1.423.890,09 (Um milhão quatrocentos e vinte e três mil oitocentos e noventa reais e nove centavos)

PRAZO DE ENTREGA: Conforme o edital.

VALIDADE DA PROPOSTA: 60 (sessenta) dias.

Observações:

* Declaramos que nos preços ofertados estão incluídas todas as despesas incidentes sobre o fornecimento referentes a tributos, encargos sociais e demais ônus atinentes à execução do serviço objeto desta licitação.

* Declaramos, para todos os fins de direito, que cumprimos plenamente os requisitos de habilitação e que nossa Carta Proposta está em conformidade com as exigências do instrumento convocatório (edital).

Beberibe(Ce), 04 de julho de 2022.

v

me

Dany

CARTA PROPOSTA (PROPOSTA DE PREÇOS)

À Pregoeira da
Comissão de Licitação da
Prefeitura Municipal de Fortim/Ceará

PREGÃO ELETRÔNICO N° 0706.01/2022-PMF/SRP/PE

OBETO: SELEÇÃO DE MELHOR PROPOSTA PARA REGISTRO DE PREÇO PARA FUTURAS E EVENTUAIS AQUISIÇÃO DE MATERIAIS ELÉTRICOS, DESTINADOS A ATENDER AS NECESSIDADES DAS SECRETARIAS E SUAS UNIDADES DO MUNICÍPIO DE FORTIM/CE.

LOTE - 10 LÂMPADA/REFLETOR						
ITEM	ESPECIFICAÇÃO	MARCA	UNID	QTDE	VR. UNIT(R\$)	VR. TOTAL(R\$)
01	LÂMPADA ASPIRAL 45W	3G	UNID	184	105,00	19.320,00
02	LÂMPADA COMUM 45W	3G	UNID	151	100,00	15.100,00
03	LÂMPADA DE LED DE 10W	3G	UNID	173	50,00	8.650,00
04	LÂMPADA DE LED DE 16W	3G	UNID	167	80,00	13.360,00
05	LÂMPADA ELETRÔNICA DE 20W	3G	UNID	202	75,00	15.150,00
06	LÂMPADA ELETRÔNICA DE 30W	3G	UNID	214	80,00	17.120,00
07	LÂMPADA FLUORESCENTE DE 20W	3G	UNID	225	80,00	18.000,00
08	LÂMPADA FLUORESCENTE DE 40W	3G	UNID	203	120,00	24.360,00
09	LÂMPADA MERCÚRIO DE 250W	FOXLUX	UNID	120	160,00	19.200,00
10	LÂMPADA METÁLICA DE 150W	EMPALUX	UNID	128	230,00	29.440,00
11	LÂMPADA METÁLICA DE 250W	EMPALUX	UNID	120	280,00	33.600,00
12	LÂMPADA METÁLICA DE 400W	EMPALUX	UNID	118	350,00	41.300,00
13	LÂMPADA VAPOR METÁLICO 400W	EMPALUX	UNID	61	380,00	23.180,00
14	PROJETOR DE LED 100W	EMPALUX	UNID	58	260,00	15.080,00
15	PROJETOR DE LED 150W	EMPALUX	UNID	58	340,00	19.720,00
16	PROJETOR DE LED 200W	EMPALUX	UNID	58	450,00	26.100,00
17	PROJETOR DE LED 400W	EMPALUX	UNID	12	560,00	6.720,00
18	PROJETOR DE LED 1000W	ONNO	UNID	12	1.800,00	21.600,00
VALOR TOTAL DO LOTE 10 (R\$): 367.000,00 (TREZENTOS E SESENTA E SETE MIL REAIS)						367.000,00
VALOR GLOBAL DA PROPOSTA(R\$): 367.000,00 (TREZENTOS E SESENTA E SETE MIL REAIS)						

Prazo de Entrega: Os produtos licitados deverão ser entregues até no máximo **05 (cinco) dias corridos**, a contar da data de recebimento da ordem de compra.

Prazo de validade da Proposta de Preços: 60(SESENTA) dias.

Declaramos, sob as penalidades cabíveis, que somos enquadrados como Microempresa-ME, nos termo da legislação vigente, não possuímos nenhum dos impedimentos previsto no § 4 do artigo 3° da Lei Complementar n° 123/06. Caso se enquadre nessa condição.

Declaramos de que nos preços ofertados estão incluídas todas as despesas incidentes sobre o fornecimento referentes a tributos, encargos sociais e demais ônus atinentes à execução do serviço objeto desta licitação.

Declaramos, para todos os fins de direito, que cumprimos plenamente os requisitos de habilitação e que nossa Carta Proposta está em conformidade com as exigências do instrumento convocatório (edital).

Fortaleza-Ce, 04 de JULHO de 2022.

(Handwritten signatures and marks)

Carta Proposta
Pregão Eletrônico nº 0706.01/2022-PMF/SRP/PE

À Pregoeira da Comissão de Licitação da
Prefeitura Municipal de Fortim/CE
Pregão Eletrônico nº 0706.01/2022-PMF/SRP/PE
Lote 10 - LÂMPADA/PROJETOR

Objeto: Seleção de melhor proposta para registro de preço para futuras e eventuais aquisição de materiais elétricos, destinados a atender as necessidades das Secretarias e suas unidades do Município de Fortim/CE.

Lote 10 - LÂMPADA/PROJETOR						
Item	Especificação	Marca	Unid	Qtde	Vr. Unit(r\$)	Vr. Total(r\$)
01	Lâmpada espiral 45W	Taschibra	Unid	184	120,00	22.080,00
02	Lâmpada comum 45W	Sorteluz	Unid	151	120,00	18.120,00
03	Lâmpada de LED de 10W	Foxlux	Unid	173	60,00	10.380,00
04	Lâmpada de LED de 16W	Philips	Unid	167	120,00	20.040,00
05	Lâmpada eletrônica de 20W	Sorteluz	Unid	202	80,00	16.160,00
06	Lâmpada eletrônica de 30W	Sorteluz	Unid	214	100,00	21.400,00
07	Lâmpada fluorescente de 20W	Empalux	Unid	225	120,00	27.000,00
08	Lâmpada fluorescente de 40W	Empalux	Unid	203	160,00	32.480,00
09	Lâmpada mercúrio de 250W	Sorteluz	Unid	120	200,00	24.000,00
10	Lâmpada metálica de 150W	Avant	Unid	128	280,00	35.840,00
11	Lâmpada metálica de 250W	Avant	Unid	120	320,00	38.400,00
12	Lâmpada metálica de 400W	Avant	Unid	118	400,00	47.200,00
13	Lâmpada vapor metálico 400W	Avant	Unid	61	400,00	24.400,00
14	Projektor de LED 100W	Avant	Unid	58	300,00	17.400,00
15	Projektor de LED 150W	Avant	Unid	58	400,00	23.200,00
16	Projektor de LED 200W	Avant	Unid	58	500,00	29.000,00
17	Projektor de LED 400W	Avant	Unid	12	600,00	7.200,00
18	Projektor de LED 1000W	Eco	Unid	12	2.000,00	24.000,00
Valor Total do Lote 10(r\$): 438.300,00 (Quatrocentos e trinta e oito mil e trezentos reais)						438.300,00
Valor Total da Proposta de Preços(r\$): 438.300,00 (Quatrocentos e trinta e oito mil e trezentos reais)						

Prazo de Entrega: produtos licitados poderá ser feito de forma fracionada ou em sua totalidade, de acordo com a necessidade do órgão interessado durante o prazo de contratação, mediante a expedição de periódicas ORDENS DE COMPRAS/ FORNECIMENTO, pela Secretaria Gestora, constando a quantidade de produtos a serem entregues até no máximo **05 (cinco) dias corridos**, a contar da data de recebimento da ordem de compra.

Prazo de validade da Carta Proposta: 90(noventa) dias.

Declaramos, sob as penalidades cabíveis, que somos enquadrados como Empresa de Pequeno Porte-EPP, nos termo da legislação vigente, não possuímos nenhum dos impedimentos previsto no § 4 do artigo 3º da Lei Complementar nº 123/06. Caso se enquadre nessa condição.

Declaração de que nos preços ofertados estão incluídas todas as despesas incidentes sobre o fornecimento referentes a tributos, encargos sociais e demais ônus atinentes à execução do serviço objeto desta licitação.

Declaramos, para todos os fins de direito, que cumprimos plenamente os requisitos de habilitação e que nossa Carta Proposta está em conformidade com as exigências do instrumento convocatório (edital).

Fortaleza/CE, 04 de julho de 2022.