

## RELATÓRIO ANALÍTICO - COMPOSIÇÕES DE CUSTOS



<b>OBRA:</b>	REFORMA E AMPLIAÇÃO DE PRAÇA E ARRUMAMENTO LATERAL	DATA : 28/07/2019	L.S. Hora: 85,20%
<b>LOCAL:</b>	BARRA FORTIM-CE	BDI : 20,50%	L.S. Mês: 50,78%
<b>CLIENTE:</b>	CMGCON CONSTRUTORA E SERVIÇOS EIRELI	<b>COMISSÃO DE LICITAÇÃO</b> Fls. 1460 	
		<b>FONTE</b>	<b>VERSÃO</b>
		SBC	2019/07 - Fortaleza COM DESONERAÇÃO 07/2019
		SEINFRA	026.1 COM DESONERAÇÃO 12/2018
		SICRO	2016/11 COM DESONERAÇÃO 03/2017
		SICRO	2019/01 COM DESONERAÇÃO 07/2019
		SINAPI	2019/06 COM DESONERAÇÃO 07/2019
COMPOSIÇÕES PRÓPRIAS			

### 1.1. C4541 - PLACA PADRÃO DE OBRA, TIPO BANNER (M2)

MAO DE OBRA		FONTE	UNID	COEFICIENTE	PREÇO UNITÁRIO	TOTAL
I1530	MONTADOR	SEINFRA	H	3,00000000	9,63	28,88
I2391	PEDREIRO	SEINFRA	H	3,00000000	9,63	28,88
I2543	SERVENTE	SEINFRA	H	3,00000000	7,13	21,40
<b>TOTAL MAO DE OBRA:</b>						<b>79,16</b>
MATERIAL		FONTE	UNID	COEFICIENTE	PREÇO UNITÁRIO	TOTAL
I0871	CÓTOVELO AÇO GALVANIZADO DE 1 1/2"	SEINFRA	UN	0,17000000	16,45	2,80
I1945	TE AÇO GALVANIZADO DE 1 1/2'	SEINFRA	UN	0,17000000	22,26	3,78
I2170	TUBO AÇO GALVANIZADO DE 40MM (1 1/2')	SEINFRA	M	1,50000000	26,48	39,72
I8395	LONA C/ APLICAÇÃO DE ILHOSES E LACRES, IMPRESSA C/ LOGOMARCAS E DESCRIÇÃO DA OBRA	SEINFRA	M2	1,00000000	76,37	76,37
<b>TOTAL MATERIAL:</b>						<b>122,67</b>
SERVICO		FONTE	UNID	COEFICIENTE	PREÇO UNITÁRIO	TOTAL
C0830	CONCRETO CICLÓPICO FCK 15 MPa COM AGREGADO ADQUIRIDO	SEINFRA	M3	0,01250000	326,33	4,08
<b>TOTAL SERVICIO:</b>						<b>4,08</b>
<b>VALOR SEM ENCARGOS:</b>						<b>205,91</b>
<b>VALOR ENCARGOS (85.20%):</b>						<b>68,92</b>
<b>VALOR COM ENCARGOS:</b>						<b>274,83</b>
<b>VALOR BDI (20.50%):</b>						<b>56,34</b>
<b>VALOR COM BDI:</b>						<b>331,17</b>

### 2.1. C1043 - DEMOLIÇÃO DE ALVENARIA DE TIJOLOS 5/ REAPROVEITAMENTO (M3)

MAO DE OBRA		FONTE	UNID	COEFICIENTE	PREÇO UNITÁRIO	TOTAL
I2391	PEDREIRO	SEINFRA	H	0,30000000	9,63	2,89
I2543	SERVENTE	SEINFRA	H	3,00000000	7,13	21,40
<b>TOTAL MAO DE OBRA:</b>						<b>24,29</b>
<b>VALOR SEM ENCARGOS:</b>						<b>24,29</b>
<b>VALOR ENCARGOS (85.20%):</b>						<b>20,69</b>
<b>VALOR COM ENCARGOS:</b>						<b>44,98</b>
<b>VALOR BDI (20.50%):</b>						<b>9,22</b>
<b>VALOR COM BDI:</b>						<b>54,20</b>

### 2.2. C0702 - CARGA MANUAL DE ENTULHO EM CAMINHÃO BASCULANTE (M3)

EQUIPAMENTO		FONTE	UNID	COEFICIENTE	PREÇO UNITÁRIO	TOTAL
I0578	CAMINHÃO BASCULANTE 6 M3 (CHI)	SEINFRA	H	0,24000000	33,86	8,13
<b>TOTAL EQUIPAMENTO:</b>						<b>8,13</b>
MAO DE OBRA		FONTE	UNID	COEFICIENTE	PREÇO UNITÁRIO	TOTAL
I2543	SERVENTE	SEINFRA	H	0,72000000	7,13	5,14
<b>TOTAL MAO DE OBRA:</b>						<b>5,14</b>
<b>VALOR SEM ENCARGOS:</b>						<b>13,27</b>
<b>VALOR ENCARGOS (85.20%):</b>						<b>6,58</b>
<b>VALOR COM ENCARGOS:</b>						<b>19,85</b>
<b>VALOR BDI (20.50%):</b>						<b>4,07</b>
<b>VALOR COM BDI:</b>						<b>23,92</b>

### 2.3. C2533 - TRANSPORTE DE MATERIAL, EXCETO ROCHA EM CAMINHÃO ATÉ 5 KM (M3)

EQUIPAMENTO		FONTE	UNID	COEFICIENTE	PREÇO UNITÁRIO	TOTAL
I0690	CAMINHÃO BASCULANTE 6 M3 (CHP)	SEINFRA	H	0,18520000	108,62	20,12
<b>TOTAL EQUIPAMENTO:</b>						<b>20,12</b>
<b>VALOR SEM ENCARGOS:</b>						<b>20,12</b>
<b>VALOR ENCARGOS (85.20%):</b>						<b>1,71</b>
<b>VALOR COM ENCARGOS:</b>						<b>21,83</b>
<b>VALOR BDI (20.50%):</b>						<b>4,48</b>
<b>VALOR COM BDI:</b>						<b>26,31</b>

### 2.4. C1066 - DEMOLIÇÃO DE PISO CIMENTADO SOBRE LASTRO DE CONCRETO (M2)

CM

MAO DE OBRA		FONTE	UNID	COEFICIENTE	PREÇO UNITÁRIO	TOTAL
I2391	PEDREIRO	SEINFRA	H	0,13000000	9,63	1,25
I2543	SERVENTE	SEINFRA	H	1,30000000	7,13	9,27
<b>TOTAL MAO DE OBRA:</b>						10,52
<b>VALOR SEM ENCARGOS:</b>						10,52
<b>VALOR ENCARGOS (85.20%):</b>						8,97
<b>VALOR COM ENCARGOS:</b>						19,49
<b>VALOR BDI (20.50%):</b>						4,00
<b>VALOR COM BDI:</b>						23,49

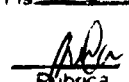
COMISSÃO DE LICITAÇÃO  
 Fls 146  
  
 Rubrica

**3.1. C0821 - COMPACTAÇÃO MECÂNICA DE CALÇAMENTO C/COMPACTADOR TIPO SAPO (M2)**

EQUIPAMENTO		FONTE	UNID	COEFICIENTE	PREÇO UNITÁRIO	TOTAL
I0725	COMPACTADOR DE PLACA VIBRATÓRIA HP 7 (CHP)	SEINFRA	H	0,01100000	30,62	0,34
<b>TOTAL EQUIPAMENTO:</b>						0,34

MAO DE OBRA		FONTE	UNID	COEFICIENTE	PREÇO UNITÁRIO	TOTAL
I2543	SERVENTE	SEINFRA	H	0,08000000	7,13	0,57
<b>TOTAL MAO DE OBRA:</b>						0,57
<b>VALOR SEM ENCARGOS:</b>						0,91
<b>VALOR ENCARGOS (85.20%):</b>						0,57
<b>VALOR COM ENCARGOS:</b>						1,48
<b>VALOR BDI (20.50%):</b>						0,30
<b>VALOR COM BDI:</b>						1,78

**3.2. C0366 - BANQUETA/ MEIO FIO DE CONCRETO P/ VIAS URBANAS (1,00x0,35x0,15m) (M)**

MAO DE OBRA		FONTE	UNID	COEFICIENTE	PREÇO UNITÁRIO	TOTAL
I2391	PEDREIRO	SEINFRA	H	0,30000000	9,63	2,89
I2543	SERVENTE	SEINFRA	H	0,40000000	7,13	2,85
<b>TOTAL MAO DE OBRA:</b>						5,74

SERVICO		FONTE	UNID	COEFICIENTE	PREÇO UNITÁRIO	TOTAL
C0588	CAIAÇÃO EM DUAS DEMÃOS COM SUPERCAL	SEINFRA	M2	0,25000000	2,25	0,56
C2784	ESCAVAÇÃO MANUAL SOLO DE 1A.CAT. PROF. ATÉ 1.50m	SEINFRA	M3	0,02000000	18,90	0,38
C3127	AREIA ASFALTO USINADA À FRIO - AAUF (S/TRANSP)	SEINFRA	M3	0,00300000	56,77	0,17
C3251	CONFECÇÃO DE BANQUETA / MEIO FIO PRÉ-MOLDADA DE CONCRETO PARA VIAS URBANAS (1,00 x 0,35 x 0,15m)	SEINFRA	M	1,00000000	20,64	20,64
C3324	ARGAMASSA DE CIMENTO E AREIA TRAÇO 1:4 COM AREIA PRODUZIDA	SEINFRA	M3	0,00070000	239,89	0,17
<b>TOTAL SERVICIO:</b>						21,92
<b>VALOR SEM ENCARGOS:</b>						27,66
<b>VALOR ENCARGOS (85.20%):</b>						15,66
<b>VALOR COM ENCARGOS:</b>						43,32
<b>VALOR BDI (20.50%):</b>						8,88
<b>VALOR COM BDI:</b>						52,20

**3.3. C089 - PISO PRÉ-MOLDADO ARTICULADO E INTERTRAVADO DE 16 FACES - e = 6,0 cm P/ TRÁFEGO LEVE (M2)**

MAO DE OBRA		FONTE	UNID	COEFICIENTE	PREÇO UNITÁRIO	TOTAL
I0445	CALCETEIRO	SEINFRA	H	0,62500000	9,63	6,02
I2543	SERVENTE	SEINFRA	H	0,87500000	7,13	6,24
<b>TOTAL MAO DE OBRA:</b>						12,26

MATERIAL		FONTE	UNID	COEFICIENTE	PREÇO UNITÁRIO	TOTAL
I0108	AREIA GROSSA	SEINFRA	M3	0,12500000	52,91	6,61
I0805	CIMENTO PORTLAND	SEINFRA	KG	3,75000000	0,44	1,65
I6201	PISO PRÉ-MOLDADO ARTICULADO E INTERTRAVADO DE 16 FACES - e = 6,0 cm P/ TRÁFEGO LEVE	SEINFRA	M2	1,05000000	37,34	39,21
<b>TOTAL MATERIAL:</b>						47,47
<b>VALOR SEM ENCARGOS:</b>						59,73
<b>VALOR ENCARGOS (85.20%):</b>						10,44
<b>VALOR COM ENCARGOS:</b>						70,17
<b>VALOR BDI (20.50%):</b>						14,38
<b>VALOR COM BDI:</b>						84,55



**3.4. C1847 - PISO DE CONCRETO FCK=13,5MPa ESP=7 cm, INCL. PREPARO DE CAIXA (M2)**

EQUIPAMENTO		FONTE	UNID	COEFICIENTE	PREÇO UNITÁRIO	TOTAL
I0682	BETONEIRA ELÉTRICA 580L (CHP)	SEINFRA	H	0,05000000	12,18	0,61
<b>TOTAL EQUIPAMENTO:</b>						0,61

MAO DE OBRA		FONTE	UNID	COEFICIENTE	PREÇO UNITÁRIO	TOTAL
I2391	PEDREIRO	SEINFRA	H	1,20000000	9,63	11,55

12543	SERVENTE	SEINFRA	H	1,62000000	7,13	11,56
TOTAL MAO DE OBRA:						23,11
MATERIAL		FONTE	UNID	COEFICIENTE	PREÇO UNITÁRIO	TOTAL
10109	AREIA MEDIA	SEINFRA	M3	0,06460000	49,06	3,17
10280	BRITA	SEINFRA	M3	0,05850000	73,83	4,32
10805	CIMENTO PORTLAND	SEINFRA	KG	20,00000000	0,44	8,80
11825	RIPA DE PEROBA (MADEIRA DE 1A QUALIDADE) DE 1X7CM	SEINFRA	M	2,00000000	3,42	6,84
TOTAL MATERIAL:						23,13
VALOR SEM ENCARGOS:						46,85
VALOR ENCARGOS (85.20%):						20,06
VALOR COM ENCARGOS:						66,91
VALOR BDI (20.50%):						13,72
VALOR COM BDI:						80,63

COMISSÃO DE LICITAÇÃO  
Fis. 3462  
*[Assinatura]*  
Rubrica

3.5. F0020 - PISO EMBORRACHADO P/BRINQUEDO PRAÇA (M2)

VALOR SEM ENCARGOS:	317,46
VALOR ENCARGOS:	0,00
VALOR COM ENCARGOS:	317,46
VALOR BDI (20.50%):	65,08
VALOR COM BDI:	382,54

3.6. C1915 - PISO CIMENTADO C/ ARGAMASSA DE CIMENTO E AREIA S/ PENEIRAR, TRAÇO 1:4, ESP.= 1.5cm (M2)

MAO DE OBRA		FONTE	UNID	COEFICIENTE	PREÇO UNITÁRIO	TOTAL
391	PEDREIRO	SEINFRA	H	1,00000000	9,63	9,63
12543	SERVENTE	SEINFRA	H	1,15000000	7,13	8,20
TOTAL MAO DE OBRA:						17,83
MATERIAL		FONTE	UNID	COEFICIENTE	PREÇO UNITÁRIO	TOTAL
10109	AREIA MEDIA	SEINFRA	M3	0,01820000	49,06	0,89
10805	CIMENTO PORTLAND	SEINFRA	KG	5,48000000	0,44	2,41
TOTAL MATERIAL:						3,30
VALOR SEM ENCARGOS:						21,13
VALOR ENCARGOS (85.20%):						15,19
VALOR COM ENCARGOS:						36,32
VALOR BDI (20.50%):						7,45
VALOR COM BDI:						43,77

3.7. C1919 - PISO INDUSTRIAL NATURAL ESP.= 12mm, INCLUS. POLIMENTO (EXTERNO) (M2)

EQUIPAMENTO		FONTE	UNID	COEFICIENTE	PREÇO UNITÁRIO	TOTAL
10748	MÁQUINA DE POLIR (CHP)	SEINFRA	H	0,80000000	0,85	0,68
TOTAL EQUIPAMENTO:						0,68
MAO DE OBRA		FONTE	UNID	COEFICIENTE	PREÇO UNITÁRIO	TOTAL
227	GRANITEIRO/MAMORISTA	SEINFRA	H	0,50000000	9,63	4,81
12391	PEDREIRO	SEINFRA	H	1,20000000	9,63	11,55
12543	SERVENTE	SEINFRA	H	1,20000000	7,13	8,56
TOTAL MAO DE OBRA:						24,92

MATERIAL		FONTE	UNID	COEFICIENTE	PREÇO UNITÁRIO	TOTAL
10034	AGREGADO DE ALTA RESISTÊNCIA PARA PISOS	SEINFRA	KG	21,00000000	0,39	8,19
10108	AREIA GROSSA	SEINFRA	M3	0,03000000	52,91	1,59
10508	CERA	SEINFRA	KG	0,10000000	14,10	1,41
10805	CIMENTO PORTLAND	SEINFRA	KG	26,58000000	0,44	11,70
11101	ESMERIL N.36	SEINFRA	UN	0,10000000	30,69	3,07
11102	ESMERIL N.60	SEINFRA	UN	0,05000000	30,69	1,53
11316	JUNTA PLASTICA 'I' 27MM PARA PISOS	SEINFRA	M	2,50000000	1,31	3,28
TOTAL MATERIAL:						30,77
VALOR SEM ENCARGOS:						56,37
VALOR ENCARGOS (85.20%):						21,25
VALOR COM ENCARGOS:						77,62
VALOR BDI (20.50%):						15,91
VALOR COM BDI:						93,53

3.8. C1910 - PINTURA P/PISO À BASE LATEX ACRÍLICO, TIPO "NOVACOR" (M2)

MAO DE OBRA		FONTE	UNID	COEFICIENTE	PREÇO UNITÁRIO	TOTAL
12395	PINTOR	SEINFRA	H	0,50000000	9,64	4,82
12543	SERVENTE	SEINFRA	H	0,40000000	7,13	2,85

CM

				TOTAL MAO DE OBRA:		7,67
MATERIAL		FONTE	UNID	COEFICIENTE	PREÇO UNITÁRIO	TOTAL
10154	ÁCIDO MURIÁTICO	SEINFRA	L	0,08000000	3,72	0,30
12097	TINTA LATEX ACRÍLICA	SEINFRA	L	0,25000000	16,32	4,08
TOTAL MATERIAL:						4,38
VALOR SEM ENCARGOS:						12,05
VALOR ENCARGOS (85.20%):						6,54
VALOR COM ENCARGOS:						18,59
VALOR BDI (20.50%):						3,81
VALOR COM BDI:						22,40

COMISSÃO DE LICITAÇÃO  
Fls. 1463  
Rubrica

### 3.9. C1631 - LONA PLÁSTICA PRETA, P/SERVIÇOS EM COBERTAS (M2)

MAO DE OBRA		FONTE	UNID	COEFICIENTE	PREÇO UNITÁRIO	TOTAL
12391	PEDREIRO	SEINFRA	H	0,15000000	9,63	1,44
12543	SERVENTE	SEINFRA	H	0,30000000	7,13	2,14
TOTAL MAO DE OBRA:						3,58

MATERIAL		FONTE	UNID	COEFICIENTE	PREÇO UNITÁRIO	TOTAL
11348	LONA PLASTICA PRETA	SEINFRA	M2	1,05000000	1,15	1,21

TOTAL MATERIAL:						1,21
VALOR SEM ENCARGOS:						4,79
VALOR ENCARGOS (85.20%):						3,05
VALOR COM ENCARGOS:						7,84
VALOR BDI (20.50%):						1,61
VALOR COM BDI:						9,45

### 3.10. C5028 - PISO INTERTRAVADO TIPO TIJOLINHO (20 X 10 X 4CM), CINZA - COMPACTAÇÃO MECANIZADA (M2)

EQUIPAMENTO		FONTE	UNID	COEFICIENTE	PREÇO UNITÁRIO	TOTAL
10612	COMPACTADOR DE PLACA VIBRATÓRIA HP 7 (CHI)	SEINFRA	H	0,07570000	17,64	1,34
10725	COMPACTADOR DE PLACA VIBRATÓRIA HP 7 (CHP)	SEINFRA	H	0,00410000	30,62	0,13
TOTAL EQUIPAMENTO:						1,47

MAO DE OBRA		FONTE	UNID	COEFICIENTE	PREÇO UNITÁRIO	TOTAL
10445	CALCETEIRO	SEINFRA	H	0,15950000	9,63	1,54
12543	SERVENTE	SEINFRA	H	0,15950000	7,13	1,14
TOTAL MAO DE OBRA:						2,68

MATERIAL		FONTE	UNID	COEFICIENTE	PREÇO UNITÁRIO	TOTAL
10109	AREIA MEDIA	SEINFRA	M3	0,05680000	49,06	2,79
12403	PÓ DE PEDRA	SEINFRA	M3	0,00650000	37,36	0,24
19513	TIJOLINHO (20 X 10 X 4CM), COR NATURAL	SEINFRA	UN	51,00000000	0,43	21,93

TOTAL MATERIAL:						24,96
VALOR SEM ENCARGOS:						29,11
VALOR ENCARGOS (85.20%):						2,86
VALOR COM ENCARGOS:						31,97
VALOR BDI (20.50%):						6,55
VALOR COM BDI:						38,52

### 4.1. C4203 - MEDIÇÃO TRIFÁSICA INSTALADA EM MURO - SAÍDA SUBTERRÂNEA (UN)

EQUIPAMENTO		FONTE	UNID	COEFICIENTE	PREÇO UNITÁRIO	TOTAL
10584	CAMINHÃO COMERC. EQUIP. C/GUINDASTE (CHI)	SEINFRA	H	3,00000000	33,71	101,13
10705	CAMINHÃO COMERC. EQUIP. C/GUINDASTE (CHP)	SEINFRA	H	1,00000000	106,95	106,95
TOTAL EQUIPAMENTO:						208,08

MAO DE OBRA		FONTE	UNID	COEFICIENTE	PREÇO UNITÁRIO	TOTAL
10042	AJUDANTE DE ELETRICISTA	SEINFRA	H	4,00000000	7,84	31,36
12312	ELETRICISTA	SEINFRA	H	4,00000000	9,76	39,03
TOTAL MAO DE OBRA:						70,39

MATERIAL		FONTE	UNID	COEFICIENTE	PREÇO UNITÁRIO	TOTAL
10125	ARMAÇÃO REX TRIFASICA COM ROLDANA	SEINFRA	UN	1,00000000	47,80	47,80
10355	CABO ISOLADO PVC 750V 10MM2	SEINFRA	M	60,00000000	4,94	296,40
10950	CURVA DE PVC RIGIDO PARA ELETRODUTO DE 1 1/2"	SEINFRA	UN	5,00000000	3,60	18,00
11018	DISJUNTOR TRIPOLAR DE 70A	SEINFRA	UN	1,00000000	89,80	89,80
11068	ELETRODUTO DE PVC RIGIDO 1 1/2"	SEINFRA	M	12,00000000	6,84	82,08
11404	LUVA DE PVC RIGIDO PARA ELETRODUTO 1 1/2"	SEINFRA	UN	1,00000000	2,03	2,03
12352	HASTE DE ATERRAMENTO COPERWELD 5/8" x 2.40M	SEINFRA	UN	1,00000000	34,36	34,36
12405	POSTE DE CONCRETO DUPLO T (150/9), RESISTÊNCIA NOMINAL 150KG, H=9,00M, PESO APROXIMADO 470KG	SEINFRA	UN	1,00000000	420,24	420,24
12413	QUADRO DE MEDIÇÃO TRIFASICA EM POSTE	SEINFRA	UN	1,00000000	262,05	262,05

M

M

M

M

16472	ABRAÇADEIRA PARA POSTE DE CONCRETO DUPLO "T"	SEINFRA	UN	4,00000000	6,38	25,52
<b>TOTAL MATERIAL:</b>						<b>1278,28</b>
<b>SERVICO</b>						
C0632	CAIXA EM ALVENARIA (60X60X60cm) DE 1/2 TUOLO COMUM, LASTRO DE BRITA E TAMPA DE CONCRETO	SEINFRA	UN	1,00000000	201,01	201,01
<b>TOTAL SERVICIO:</b>						<b>201,01</b>
<b>VALOR SEM ENCARGOS:</b>						<b>1.757,76</b>
<b>VALOR ENCARGOS (85.20%):</b>						<b>195,59</b>
<b>VALOR COM ENCARGOS:</b>						<b>1.953,35</b>
<b>VALOR BDI (20.50%):</b>						<b>400,44</b>
<b>VALOR COM BDI:</b>						<b>2.353,79</b>

COMISSÃO DE LICITAÇÃO  
 Fis. 1464  
  
 Rubrica

**4.2. F0015 - CONJUNTO C/04 PETALAS E LAMPADAS DE LED DE 50W, MONTADA EM POSTE DE EUCALIPTO H=7,00 M (UN)**

<b>VALOR SEM ENCARGOS:</b>	<b>2.354,00</b>
<b>VALOR ENCARGOS:</b>	<b>0,00</b>
<b>VALOR COM ENCARGOS:</b>	<b>2.354,00</b>
<b>VALOR BDI (20.50%):</b>	<b>482,57</b>
<b>VALOR COM BDI:</b>	<b>2.836,57</b>

**4.3. F0016 - CONJUNTO C/02 OPETALAS E LAMPADA DE LED DE 200W/220W (UN)**

<b>VALOR SEM ENCARGOS:</b>	<b>2.108,60</b>
<b>VALOR ENCARGOS:</b>	<b>0,00</b>
<b>VALOR COM ENCARGOS:</b>	<b>2.108,60</b>
<b>VALOR BDI (20.50%):</b>	<b>432,26</b>
<b>VALOR COM BDI:</b>	<b>2.540,86</b>

**4.4. C4558 - CABO CORDPLAST (CABO PP) 3 x 2,50 mm² (M)**

MAO DE OBRA		FORNTE	UNID	COEFICIENTE	PREÇO UNITÁRIO	TOTAL
10042	AJUDANTE DE ELETRICISTA	SEINFRA	H	0,11000000	7,84	0,86
12312	ELETRICISTA	SEINFRA	H	0,11000000	9,76	1,07
<b>TOTAL MAO DE OBRA:</b>						<b>1,93</b>
MATERIAL		FORNTE	UNID	COEFICIENTE	PREÇO UNITÁRIO	TOTAL
18438	CABO CORDPLAST (CABO PP) 3 x 2,50 mm²	SEINFRA	M	1,00000000	3,44	3,44
<b>TOTAL MATERIAL:</b>						<b>3,44</b>
<b>VALOR SEM ENCARGOS:</b>						<b>5,37</b>
<b>VALOR ENCARGOS (85.20%):</b>						<b>1,66</b>
<b>VALOR COM ENCARGOS:</b>						<b>7,03</b>
<b>VALOR BDI (20.50%):</b>						<b>1,44</b>
<b>VALOR COM BDI:</b>						<b>8,47</b>

**4.5. C0556 - CABO EM PVC 1000V 6MM2 (M)**

MAO DE OBRA		FORNTE	UNID	COEFICIENTE	PREÇO UNITÁRIO	TOTAL
10042	AJUDANTE DE ELETRICISTA	SEINFRA	H	0,13000000	7,84	1,02
12312	ELETRICISTA	SEINFRA	H	0,13000000	9,76	1,27
<b>TOTAL MAO DE OBRA:</b>						<b>2,29</b>
MATERIAL		FORNTE	UNID	COEFICIENTE	PREÇO UNITÁRIO	TOTAL
10375	CABO EM PVC 1000V 6MM2	SEINFRA	M	1,02000000	3,36	3,43
<b>TOTAL MATERIAL:</b>						<b>3,43</b>
<b>VALOR SEM ENCARGOS:</b>						<b>5,72</b>
<b>VALOR ENCARGOS (85.20%):</b>						<b>1,95</b>
<b>VALOR COM ENCARGOS:</b>						<b>7,67</b>
<b>VALOR BDI (20.50%):</b>						<b>1,57</b>
<b>VALOR COM BDI:</b>						<b>9,24</b>

*mao de obra*

**4.6. C1197 - ELETRODUTO PVC ROSC.INCL.CONEXÕES D= 32mm (1") (M)**

MAO DE OBRA		FORNTE	UNID	COEFICIENTE	PREÇO UNITÁRIO	TOTAL
10042	AJUDANTE DE ELETRICISTA	SEINFRA	H	0,45000000	7,84	3,53
12312	ELETRICISTA	SEINFRA	H	0,45000000	9,76	4,39
<b>TOTAL MAO DE OBRA:</b>						<b>7,92</b>
MATERIAL		FORNTE	UNID	COEFICIENTE	PREÇO UNITÁRIO	TOTAL
11070	ELETRODUTO DE PVC RIGIDO 1"	SEINFRA	M	1,10000000	4,09	4,50
<b>TOTAL MATERIAL:</b>						<b>4,50</b>
<b>VALOR SEM ENCARGOS:</b>						<b>12,42</b>
<b>VALOR ENCARGOS (85.20%):</b>						<b>6,74</b>

*A*

*mao de obra*

*ca*

COMISSÃO DE LICITAÇÃO  
Fls. 1465

VALOR COM ENCARGOS:	19,16
VALOR BDI (20.50%):	3,93
VALOR COM BDI:	23,09

4.7. C4960 - POSTE DE CONCRETO CIRCULAR, RESISTÊNCIA NOMINAL 200KG, H=11,00M, PESO APROXIMADO 910KG						
EQUIPAMENTO		FONTE	UNID	COEFICIENTE	PREÇO UNITÁRIO	TOTAL
I0705	CAMINHÃO COMERC. EQUIP. C/GUINDASTE (CHP)	SEINFRA	H	1,38000000	106,95	147,59
TOTAL EQUIPAMENTO:						147,59
MAO DE OBRA		FONTE	UNID	COEFICIENTE	PREÇO UNITÁRIO	TOTAL
I2543	SERVENTE	SEINFRA	H	2,76000000	7,13	19,69
TOTAL MAO DE OBRA:						19,69
MATERIAL		FONTE	UNID	COEFICIENTE	PREÇO UNITÁRIO	TOTAL
I9457	POSTE DE CONCRETO CIRCULAR, RESISTÊNCIA NOMINAL 200KG, H=11,00M, PESO APROXIMADO 910KG	SEINFRA	UN	1,00000000	723,55	723,55
TOTAL MATERIAL:						723,55
SERVICO		FONTE	UNID	COEFICIENTE	PREÇO UNITÁRIO	TOTAL
C0836	CONCRETO NÃO ESTRUTURAL PREPARO MANUAL	SEINFRA	M3	0,42000000	277,61	116,60
C1604	LANÇAMENTO E APLICAÇÃO DE CONCRETO S/ ELEVAÇÃO	SEINFRA	M3	0,42000000	62,05	26,06
C2784	ESCAVAÇÃO MANUAL SOLO DE 1A.CAT. PROF. ATÉ 1.50m	SEINFRA	M3	0,60000000	18,90	11,34
TOTAL SERVICIO:						154,00
VALOR SEM ENCARGOS:						1.044,83
VALOR ENCARGOS (85.20%):						86,92
VALOR COM ENCARGOS:						1.131,75
VALOR BDI (20.50%):						232,01
VALOR COM BDI:						1.363,76

5.1. C0074 - ALVENARIA DE TIJOLO CERÂMICO FURADO (9x19x19)cm C/ARGAMASSA MISTA DE CAL HIDRATADA ESP=20 cm (M2)						
MAO DE OBRA		FONTE	UNID	COEFICIENTE	PREÇO UNITÁRIO	TOTAL
I2391	PEDREIRO	SEINFRA	H	1,50000000	9,63	14,44
I2543	SERVENTE	SEINFRA	H	1,84000000	7,13	13,12
TOTAL MAO DE OBRA:						27,56
MATERIAL		FONTE	UNID	COEFICIENTE	PREÇO UNITÁRIO	TOTAL
I0109	AREIA MEDIA	SEINFRA	M3	0,04130000	49,06	2,03
I0441	CAL HIDRATADA	SEINFRA	KG	6,19000000	1,06	6,56
I0805	CIMENTO PORTLAND	SEINFRA	KG	6,19000000	0,44	2,72
I2081	TIJOLO CERÂMICO FURADO 9X19X19CM	SEINFRA	UN	47,00000000	0,40	18,80
TOTAL MATERIAL:						30,11
VALOR SEM ENCARGOS:						57,67
VALOR ENCARGOS (85.20%):						23,50
VALOR COM ENCARGOS:						81,17
VALOR BDI (20.50%):						16,64
VALOR COM BDI:						97,81

5.2. C0776 - CHAPISCO C/ ARGAMASSA DE CIMENTO E AREIA S/PENEIRAR TRAÇO 1:3 ESP.= 5mm P/ PAREDE (M2)						
MAO DE OBRA		FONTE	UNID	COEFICIENTE	PREÇO UNITÁRIO	TOTAL
I2391	PEDREIRO	SEINFRA	H	0,10000000	9,63	0,96
I2543	SERVENTE	SEINFRA	H	0,15000000	7,13	1,07
TOTAL MAO DE OBRA:						2,03
MATERIAL		FONTE	UNID	COEFICIENTE	PREÇO UNITÁRIO	TOTAL
I0109	AREIA MEDIA	SEINFRA	M3	0,00610000	49,06	0,30
I0805	CIMENTO PORTLAND	SEINFRA	KG	2,43000000	0,44	1,07
TOTAL MATERIAL:						1,37
VALOR SEM ENCARGOS:						3,40
VALOR ENCARGOS (85.20%):						1,73
VALOR COM ENCARGOS:						5,13
VALOR BDI (20.50%):						1,05
VALOR COM BDI:						6,18

5.3. C3408 - REBOCO C/ ARGAMASSA DE CIMENTO E AREIA S/ PENEIRAR, TRAÇO 1:3 (M2)						
MAO DE OBRA		FONTE	UNID	COEFICIENTE	PREÇO UNITÁRIO	TOTAL
I2391	PEDREIRO	SEINFRA	H	0,60000000	9,63	5,78
I2543	SERVENTE	SEINFRA	H	0,60000000	7,13	4,28
TOTAL MAO DE OBRA:						10,06
SERVICO		FONTE	UNID	COEFICIENTE	PREÇO UNITÁRIO	TOTAL
C0170	ARGAMASSA DE CIMENTO E AREIA S/PEN. TRAÇO 1:3	SEINFRA	M3	0,02500000	344,83	8,62

ca

COMISSÃO DE LICITAÇÃO  
 Nº 1466  
 Rubrica

TOTAL SERVIÇO:	8,62
VALOR SEM ENCARGOS:	18,68
VALOR ENCARGOS (85.20%):	10,09
VALOR COM ENCARGOS:	28,77
VALOR BDI (20.50%):	5,90
VALOR COM BDI:	34,67

5.4. C0773 - CHAPIM PRÉ-MOLDADO DE CONCRETO (M2)

EQUIPAMENTO	FONTE	UNID	COEFICIENTE	PREÇO UNITÁRIO	TOTAL	
I0682	BETONEIRA ELÉTRICA 580L (CHP)	SEINFRA	H	0,02000000	12,18	0,24
TOTAL EQUIPAMENTO:					0,24	
MAO DE OBRA	FONTE	UNID	COEFICIENTE	PREÇO UNITÁRIO	TOTAL	
I0121	ARMADOR/FERREIRO	SEINFRA	H	0,80000000	9,63	7,70
I0498	CARPINTEIRO	SEINFRA	H	0,70000000	9,63	6,74
I2391	PEDREIRO	SEINFRA	H	0,30000000	9,63	2,89
I2543	SERVENTE	SEINFRA	H	1,10000000	7,13	7,85
TOTAL MAO DE OBRA:					25,18	
MATERIAL	FONTE	UNID	COEFICIENTE	PREÇO UNITÁRIO	TOTAL	
I0103	ARAME RECOZIDO N.18 BWG	SEINFRA	KG	0,02000000	11,06	0,22
I0108	AREIA GROSSA	SEINFRA	M3	0,04000000	52,91	2,12
I0163	AÇO CA-50	SEINFRA	KG	1,35000000	4,27	5,76
I0528	CHAPA COMPENSADO RESINADO 10MM (1.10 X 2.20M)	SEINFRA	M2	1,00000000	15,88	15,88
I0805	CIMENTO PORTLAND	SEINFRA	KG	17,36000000	0,44	7,64
I1605	PEDRISCO	SEINFRA	M3	0,09000000	67,10	6,04
I1724	PREGO	SEINFRA	KG	0,02000000	10,83	0,22
TOTAL MATERIAL:					37,88	
VALOR SEM ENCARGOS:					63,30	
VALOR ENCARGOS (85.20%):					21,59	
VALOR COM ENCARGOS:					84,89	
VALOR BDI (20.50%):					17,40	
VALOR COM BDI:					102,29	

5.5. C1615 - LATEX DUAS DEMÃOS EM PAREDES INTERNAS S/MASSA (M2)

MAO DE OBRA	FONTE	UNID	COEFICIENTE	PREÇO UNITÁRIO	TOTAL	
I0045	AJUDANTE DE PINTOR	SEINFRA	H	0,35000000	7,84	2,74
I2395	PINTOR	SEINFRA	H	0,40000000	9,64	3,86
TOTAL MAO DE OBRA:					6,60	
MATERIAL	FONTE	UNID	COEFICIENTE	PREÇO UNITÁRIO	TOTAL	
I1347	LIXA PARA MADEIRA/MASSA	SEINFRA	UN	0,25000000	0,53	0,13
I1490	LÍQUIDO SELADOR PARA PINTURA LATEX	SEINFRA	L	0,12000000	11,62	1,39
I2096	TINTA LATEX	SEINFRA	L	0,17000000	14,10	2,40
TOTAL MATERIAL:					3,92	
VALOR SEM ENCARGOS:					10,52	
VALOR ENCARGOS (85.20%):					5,62	
VALOR COM ENCARGOS:					16,14	
VALOR BDI (20.50%):					3,31	
VALOR COM BDI:					19,45	

5.6. C0830 - CONCRETO CICLÓPICO FCK 15 MPa COM AGREGADO ADQUIRIDO (M3)

EQUIPAMENTO	FONTE	UNID	COEFICIENTE	PREÇO UNITÁRIO	TOTAL	
I0682	BETONEIRA ELÉTRICA 580L (CHP)	SEINFRA	H	0,49980000	12,18	6,09
TOTAL EQUIPAMENTO:					6,09	
MAO DE OBRA	FONTE	UNID	COEFICIENTE	PREÇO UNITÁRIO	TOTAL	
I2391	PEDREIRO	SEINFRA	H	2,00000000	9,63	19,25
I2543	SERVENTE	SEINFRA	H	16,00000000	7,13	114,12
TOTAL MAO DE OBRA:					133,37	
MATERIAL	FONTE	UNID	COEFICIENTE	PREÇO UNITÁRIO	TOTAL	
I0109	AREIA MEDIA	SEINFRA	M3	0,64620000	49,06	31,70
I0280	BRITA	SEINFRA	M3	0,58520000	73,83	43,21
I0805	CIMENTO PORTLAND	SEINFRA	KG	196,00000000	0,44	86,24
I1600	PEDRA DE MÃO (RACHÃO)	SEINFRA	M3	0,40000000	64,31	25,72
TOTAL MATERIAL:					186,87	
VALOR SEM ENCARGOS:					326,33	
VALOR ENCARGOS (85.20%):					117,38	

VALOR COM ENCARGOS:	443,71
VALOR BDI (20.50%):	90,96
VALOR COM BDI:	534,67

5.7. C1604 - LANÇAMENTO E APLICAÇÃO DE CONCRETO S/ ELEVAÇÃO (M3)						
MAO DE OBRA		FONTE	UNID	COEFICIENTE	PREÇO UNITÁRIO	TOTAL
I2391	PEDREIRO	SEINFRA	H	2,00000000	9,63	19,25
I2543	SERVENTE	SEINFRA	H	6,00000000	7,13	42,80
					TOTAL MAO DE OBRA:	62,05
					VALOR SEM ENCARGOS:	62,05
					VALOR ENCARGOS (85.20%):	52,87
					VALOR COM ENCARGOS:	114,92
					VALOR BDI (20.50%):	23,56
					VALOR COM BDI:	138,48

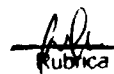
COMISSÃO DE LICITAÇÃO  
 Fis. 1467  
  
 Rubrica

5.8. C0843 - CONCRETO P/VIBR., FCK 25 MPa COM AGREGADO ADQUIRIDO (M3)						
EQUIPAMENTO		FONTE	UNID	COEFICIENTE	PREÇO UNITÁRIO	TOTAL
I0682	BETONEIRA ELÉTRICA 580L (CHP)	SEINFRA	H	0,71400000	12,18	8,70
					TOTAL EQUIPAMENTO:	8,70
MAO DE OBRA		FONTE	UNID	COEFICIENTE	PREÇO UNITÁRIO	TOTAL
I2543	SERVENTE	SEINFRA	H	6,00000000	7,13	42,80
					TOTAL MAO DE OBRA:	42,80
MATERIAL		FONTE	UNID	COEFICIENTE	PREÇO UNITÁRIO	TOTAL
I0109	AREIA MEDIA	SEINFRA	M3	0,86690000	49,06	42,53
I0280	BRITA	SEINFRA	M3	0,62700000	73,83	46,29
I0805	CIMENTO PORTLAND	SEINFRA	KG	349,00000000	0,44	153,56
I1605	PEDRISCO	SEINFRA	M3	0,20900000	67,10	14,02
					TOTAL MATERIAL:	256,40
					VALOR SEM ENCARGOS:	307,90
					VALOR ENCARGOS (85.20%):	41,78
					VALOR COM ENCARGOS:	349,68
					VALOR BDI (20.50%):	71,68
					VALOR COM BDI:	421,36

5.9. C1400 - FORMA DE TÁBUAS DE 1" DE 3A. P/FUNDAÇÕES UTIL. 5 X (M2)						
MAO DE OBRA		FONTE	UNID	COEFICIENTE	PREÇO UNITÁRIO	TOTAL
I0041	AJUDANTE DE CARPINTEIRO	SEINFRA	H	1,30000000	7,84	10,19
I0498	CARPINTEIRO	SEINFRA	H	1,30000000	9,63	12,52
					TOTAL MAO DE OBRA:	22,71
MATERIAL		FONTE	UNID	COEFICIENTE	PREÇO UNITÁRIO	TOTAL
I0965	DESMOLDANTE PARA FORMAS	SEINFRA	L	0,40000000	7,98	3,19
I1728	PREGO 18X27 (2 1/2 X 10)	SEINFRA	KG	0,15000000	10,83	1,62
I0846	SARRAFO DE 1"X4"	SEINFRA	M	0,50000000	4,56	2,28
I1916	TABUA DE 1" DE 3A. - L = 30cm	SEINFRA	M	1,00000000	7,76	7,76
					TOTAL MATERIAL:	14,85
					VALOR SEM ENCARGOS:	37,56
					VALOR ENCARGOS (85.20%):	19,35
					VALOR COM ENCARGOS:	56,91
					VALOR BDI (20.50%):	11,67
					VALOR COM BDI:	68,58

*material*

5.10. C4151 - ARMADURA DE AÇO CA 50/60 (KG)						
EQUIPAMENTO		FONTE	UNID	COEFICIENTE	PREÇO UNITÁRIO	TOTAL
I0705	CAMINHÃO COMERC. EQUIP. C/GUINDASTE (CHP)	SEINFRA	H	0,00800000	106,95	0,86
					TOTAL EQUIPAMENTO:	0,86
MAO DE OBRA		FONTE	UNID	COEFICIENTE	PREÇO UNITÁRIO	TOTAL
I0040	AJUDANTE DE ARMADOR/FERREIRO	SEINFRA	H	0,08000000	7,84	0,63
I0121	ARMADOR/FERREIRO	SEINFRA	H	0,08000000	9,63	0,77
					TOTAL MAO DE OBRA:	1,40
MATERIAL		FONTE	UNID	COEFICIENTE	PREÇO UNITÁRIO	TOTAL
I0103	ARAME RECOZIDO N.18 BWG	SEINFRA	KG	0,02000000	11,06	0,22
I7952	AÇO CA-50/60	SEINFRA	KG	1,05000000	4,37	4,59
					TOTAL MATERIAL:	4,81
					VALOR SEM ENCARGOS:	7,07

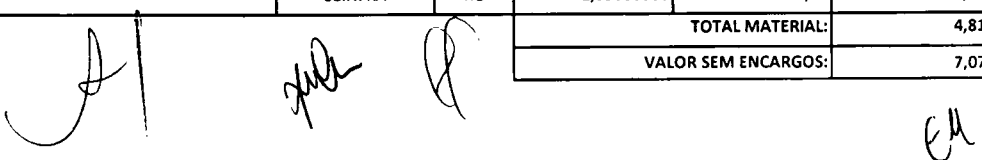



VALOR ENCARGOS (85.20%):	1,26
VALOR COM ENCARGOS:	8,33
VALOR BDI (20.50%):	1,71
VALOR COM BDI:	10,04

5.11. F0021 - NYLONFOR (M2)

COMISSÃO DE LICITAÇÃO  
Fls. 1408

*Paula Rêbica*

VALOR SEM ENCARGOS:	336,70
VALOR ENCARGOS:	0,00
VALOR COM ENCARGOS:	336,70
VALOR BDI (20.50%):	69,02
VALOR COM BDI:	405,72

5.12. F0022 - ALAMBRADO PARA QUADRA ESPORTIVA, ESTRUTURA POR TUBOS DE AÇO GALVANIZADO COM COSTURA DIN 2440. DIAMETRO DE 2". COM TELA DE ARAME GALVANIZADO FIO 148WG E MALHA QUADRADA DE 5X5 (M2)

VALOR SEM ENCARGOS:	105,92
VALOR ENCARGOS:	0,00
VALOR COM ENCARGOS:	105,92
VALOR BDI (20.50%):	21,71
VALOR COM BDI:	127,63

5.13. C1349 - ESTRUTURA METÁLICA DE TRAVES DE FUTSAL (CJ)

MATERIAL	FONTE	UNID	COEFICIENTE	PREÇO UNITÁRIO	TOTAL
I1137	ESTRUTURA METALICA DE TRAVES DE FUTSAL	SEINFRA	CJ	1,00000000	848,82
TOTAL MATERIAL:					848,82
VALOR SEM ENCARGOS:					848,82
VALOR ENCARGOS:					0,00
VALOR COM ENCARGOS:					848,82
VALOR BDI (20.50%):					174,01
VALOR COM BDI:					1.022,83

5.14. C1347 - ESTRUTURA METÁLICA C/ TABELAS DE BASQUETE (CJ)

MATERIAL	FONTE	UNID	COEFICIENTE	PREÇO UNITÁRIO	TOTAL
I1139	ESTRUTURA METALICA P/ BASQUETE	SEINFRA	CJ	1,00000000	1650,49
I1911	TABELAS DE BASQUETE	SEINFRA	CJ	1,00000000	389,04
TOTAL MATERIAL:					2039,53
VALOR SEM ENCARGOS:					2.059,30
VALOR ENCARGOS (85.20%):					4,48
VALOR COM ENCARGOS:					2.063,78
VALOR BDI (20.50%):					423,07
VALOR COM BDI:					2.486,85

5.15. C1351 - ESTRUTURA METÁLICA P/ REDE DE VOLEY (CJ)

MATERIAL	FONTE	UNID	COEFICIENTE	PREÇO UNITÁRIO	TOTAL
I1140	ESTRUTURA METALICA P/ REDE DE VOLEY	SEINFRA	CJ	1,00000000	341,89
TOTAL MATERIAL:					341,89
VALOR SEM ENCARGOS:					341,89
VALOR ENCARGOS:					0,00
VALOR COM ENCARGOS:					341,89
VALOR BDI (20.50%):					70,09
VALOR COM BDI:					411,98

*uma vez de*

5.16. F0019 - BANCO EM ESTRUTURA EM MADEIRA DE LEI ESTILIZADA COM L=2,00 M (UN)

VALOR SEM ENCARGOS:	1.443,00
VALOR ENCARGOS:	0,00
VALOR COM ENCARGOS:	1.443,00
VALOR BDI (20.50%):	295,82
VALOR COM BDI:	1.738,82

5.17. F0017 - PLAYGROUND EM MADEIRA DE LEI TIPO BRINQUEDO PRAÇA(INSTALADO) (UN)

*Paula*

*EM*

VALOR SEM ENCARGOS:	22.000,00
VALOR ENCARGOS:	0,00
VALOR COM ENCARGOS:	22.000,00
VALOR BDI (20.50%):	4.510,00
VALOR COM BDI:	26.510,00

COMISSÃO DE LICITAÇÃO  
CFs 1469

5.18. F0018 - ACADEMIA DE SAÚDE EM METAL\_0,07 APARELHOS ESPECIAIS (UN)

*Rubrica*  
Rubrica

VALOR SEM ENCARGOS:	16.000,00
VALOR ENCARGOS:	0,00
VALOR COM ENCARGOS:	16.000,00
VALOR BDI (20.50%):	3.280,00
VALOR COM BDI:	19.280,00

*[Handwritten Signature]*  
Carlos Emilio Magalhães Gomes  
CPF: 666.502.043-49  
RNP: 061250702-5

*anexo*

*A1*

*opd*

*6*  
*ey*

## RELATÓRIO ANALÍTICO - COMPOSIÇÕES PRÓPRIAS



OBRA:	REFORMA E AMPLIAÇÃO DE PRAÇA E ARRUMAMENTO LATERAL	DATA : 28/07/2019	L.S. Hora: 85,20%																					
LOCAL:	BARRA FORTIM-CE	BDI : 20.50%	L.S. Mão: 50,78%																					
CLIENTE:	CMGCON CONSTRUTORA E SERVIÇOS EIRELI	<table border="1" style="width: 100%; border-collapse: collapse;"> <thead> <tr> <th>FONTES</th> <th>VERBAÇÃO</th> <th>RFP.</th> </tr> </thead> <tbody> <tr> <td>SBC</td> <td>2019/07 - Fortaleza COM DESONERAÇÃO</td> <td>07/2019</td> </tr> <tr> <td>SEINFRA</td> <td>026.1 COM DESONERAÇÃO</td> <td>12/2018</td> </tr> <tr> <td>SICRO</td> <td>2016/11 COM DESONERAÇÃO</td> <td>03/2017</td> </tr> <tr> <td>SICRO</td> <td>2019/01 COM DESONERAÇÃO</td> <td>07/2019</td> </tr> <tr> <td>SINAPI</td> <td>2019/06 COM DESONERAÇÃO</td> <td>07/2019</td> </tr> <tr> <td colspan="3" style="text-align: center;">COMPOSIÇÕES PRÓPRIAS</td> </tr> </tbody> </table>		FONTES	VERBAÇÃO	RFP.	SBC	2019/07 - Fortaleza COM DESONERAÇÃO	07/2019	SEINFRA	026.1 COM DESONERAÇÃO	12/2018	SICRO	2016/11 COM DESONERAÇÃO	03/2017	SICRO	2019/01 COM DESONERAÇÃO	07/2019	SINAPI	2019/06 COM DESONERAÇÃO	07/2019	COMPOSIÇÕES PRÓPRIAS		
FONTES	VERBAÇÃO	RFP.																						
SBC	2019/07 - Fortaleza COM DESONERAÇÃO	07/2019																						
SEINFRA	026.1 COM DESONERAÇÃO	12/2018																						
SICRO	2016/11 COM DESONERAÇÃO	03/2017																						
SICRO	2019/01 COM DESONERAÇÃO	07/2019																						
SINAPI	2019/06 COM DESONERAÇÃO	07/2019																						
COMPOSIÇÕES PRÓPRIAS																								

COMISSÃO DE LICITAÇÃO  
34703  
CFIS

F0020 - PISO EMBORRACHADO P/BRINQUEDO PRAÇA (M2)

*Flávia*

VALOR SEM ENCARGOS:	317,46
VALOR ENCARGOS:	0,00
VALOR COM ENCARGOS:	317,46
VALOR BDI (20.50%):	65,08
VALOR COM BDI:	382,54

F0015 - CONJUNTO C/04 PETALAS E LAMPADAS DE LED DE 50W, MONTADA EM POSTE DE EUCALIPTO H=7,00 M (UN)

VALOR SEM ENCARGOS:	2.354,00
VALOR ENCARGOS:	0,00
VALOR COM ENCARGOS:	2.354,00
VALOR BDI (20.50%):	482,57
VALOR COM BDI:	2.836,57

F0016 - CONJUNTO C/02 OPETALAS E LAMPADA DE LED DE 200W/220W (UN)

VALOR SEM ENCARGOS:	2.108,60
VALOR ENCARGOS:	0,00
VALOR COM ENCARGOS:	2.108,60
VALOR BDI (20.50%):	432,26
VALOR COM BDI:	2.540,86

F0021 - NYLONFOR (M2)

VALOR SEM ENCARGOS:	336,70
VALOR ENCARGOS:	0,00
VALOR COM ENCARGOS:	336,70
VALOR BDI (20.50%):	69,02
VALOR COM BDI:	405,72

F0022 - ALAMBRADO PARA QUADRA ESPORTIVA, ESTRUTURA POR TUBOS DE AÇO GALVANIZADO COM COSTURA DIN 2440. DIAMETRO DE 2". COM TELA DE ARAME GALVANIZADO FIO 14BWG E MALHA QUADRADA DE 5X5 (M2)

VALOR SEM ENCARGOS:	105,92
VALOR ENCARGOS:	0,00
VALOR COM ENCARGOS:	105,92
VALOR BDI (20.50%):	21,71
VALOR COM BDI:	127,63

F0019 - BANCO EM ESTRUTURA EM MADEIRA DE LEI ESTILIZADA COM L=2,00 M (UN)

*Carolina*

VALOR SEM ENCARGOS:	1.443,00
VALOR ENCARGOS:	0,00
VALOR COM ENCARGOS:	1.443,00
VALOR BDI (20.50%):	295,82
VALOR COM BDI:	1.738,82

F0017 - PLAYGROUND EM MADEIRA DE LEI TIPO BRINQUEDO PRAÇA(INSTALADO) (UN)

*Flávia*

VALOR SEM ENCARGOS:	22.000,00
VALOR ENCARGOS:	0,00
VALOR COM ENCARGOS:	22.000,00
VALOR BDI (20.50%):	4.510,00
VALOR COM BDI:	26.510,00

F0018 - ACADEMIA DE SAÚDE EM METAL\_0,07 APARELHOS ESPECIAIS (UN)

*Flávia*

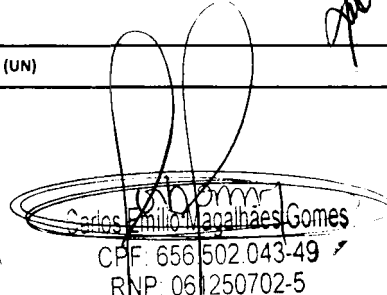
  
 Carlos Emilio Magalhães Gomes  
 CPF: 656.502.043-49  
 RNP: 061250702-5

VALOR SEM ENCARGOS:	16.000,00
VALOR ENCARGOS:	0,00
VALOR COM ENCARGOS:	16.000,00
VALOR BDI (20.50%):	3.280,00
VALOR COM BDI:	19.280,00

*Flávia*

COMPOSIÇÃO DO BDI																				
	OBRA:	REFORMA E AMPLIAÇÃO DE PRAÇA E ARRUAMENTO LATERAL	DATA : 26/07/2019 BDI : 20,50%																	
	LOCAL:	BARRA FORTIM-CE	L.S. Hora: 85,20% L.S. Mês: 50,78%																	
	CLIENTE:	CMGCON CONSTRUTORA E SERVIÇOS EIRELI	<table border="1"> <thead> <tr> <th>FONTE</th> <th>VERSÃO</th> <th>REF.</th> </tr> </thead> <tbody> <tr> <td>SBC</td> <td>2019/07 - Fortaleza COM DESONERAÇÃO</td> <td>07/2019</td> </tr> <tr> <td>SEINFRA</td> <td>026.1 COM DESONERAÇÃO</td> <td>12/2018</td> </tr> <tr> <td>SICRO</td> <td>2016/11 COM DESONERAÇÃO</td> <td>03/2017</td> </tr> <tr> <td>SICRO</td> <td>2019/01 COM DESONERAÇÃO</td> <td>07/2019</td> </tr> <tr> <td>SINAPI</td> <td>2019/06 COM DESONERAÇÃO</td> <td>07/2019</td> </tr> </tbody> </table>	FONTE	VERSÃO	REF.	SBC	2019/07 - Fortaleza COM DESONERAÇÃO	07/2019	SEINFRA	026.1 COM DESONERAÇÃO	12/2018	SICRO	2016/11 COM DESONERAÇÃO	03/2017	SICRO	2019/01 COM DESONERAÇÃO	07/2019	SINAPI	2019/06 COM DESONERAÇÃO
FONTE	VERSÃO	REF.																		
SBC	2019/07 - Fortaleza COM DESONERAÇÃO	07/2019																		
SEINFRA	026.1 COM DESONERAÇÃO	12/2018																		
SICRO	2016/11 COM DESONERAÇÃO	03/2017																		
SICRO	2019/01 COM DESONERAÇÃO	07/2019																		
SINAPI	2019/06 COM DESONERAÇÃO	07/2019																		

COMISSÃO DE LICITAÇÃO  
 Fis. 1477  
 Rubrica

COD	DESCRIÇÃO	%
	<b>Despesas Indiretas</b>	
AC	Administração central	2,0000
DF	Despesas financeiras	0,9400
R	Riscos	1,0000
	<b>TOTAL</b>	<b>3,9400</b>

Benefício		
S + G	Garantia/seguros	0,2800
L	Lucro	6,7400
	<b>TOTAL</b>	<b>7,0200</b>

Impostos		
	PIS	0,6500
	COFINS	3,0000
	ISS	2,0000
	CPRB (2%, APENAS QUANDO TIVER DESONERAÇÃO INSS)	2,0000
	<b>TOTAL</b>	<b>7,6500</b>

BDI = 20,50%

$$(1+AC+S+R+G)*(1+DF)*(1+L)/(1-I)-1$$

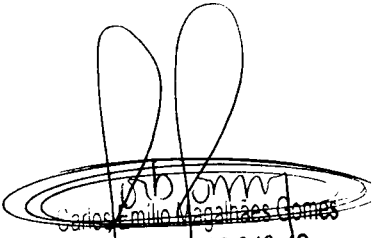
  
 Carlos Amilto Magalhães Gomes  
 CPF: 656.502.043-49  
 RNP: 061250702-5

*anexo 08*

*[Handwritten mark]*

*[Handwritten mark]*

*[Handwritten marks]*

**TABELA DE ENCARGOS SOCIAIS**

	OBRA:	REFORMA E AMPLIAÇÃO DE PRAÇA E ARRUAMENTO LATERAL	DATA : 28/07/2019	L.S. Hora: 85,20%																	
	LOCAL:	BARRA FORTIM-CE	BDI : 20,50%	L.S. Mês: 50,78%																	
	CLIENTE:	CMGCON CONSTRUTORA E SERVIÇOS EIRELI	<table border="1"> <thead> <tr> <th>PONTE</th> <th>VERSÃO</th> <th>REF.</th> </tr> </thead> <tbody> <tr> <td>SBC</td> <td>2019/07 - Fortaleza COM DESONERAÇÃO</td> <td>07/2019</td> </tr> <tr> <td>SEINFRA</td> <td>026.1 COM DESONERAÇÃO</td> <td>12/2018</td> </tr> <tr> <td>SICRO</td> <td>2016/11 COM DESONERAÇÃO</td> <td>03/2017</td> </tr> <tr> <td>SICRO</td> <td>2019/01 COM DESONERAÇÃO</td> <td>07/2019</td> </tr> <tr> <td>SINAPI</td> <td>2019/06 COM DESONERAÇÃO</td> <td>07/2019</td> </tr> </tbody> </table>	PONTE	VERSÃO	REF.	SBC	2019/07 - Fortaleza COM DESONERAÇÃO	07/2019	SEINFRA	026.1 COM DESONERAÇÃO	12/2018	SICRO	2016/11 COM DESONERAÇÃO	03/2017	SICRO	2019/01 COM DESONERAÇÃO	07/2019	SINAPI	2019/06 COM DESONERAÇÃO	07/2019
PONTE	VERSÃO	REF.																			
SBC	2019/07 - Fortaleza COM DESONERAÇÃO	07/2019																			
SEINFRA	026.1 COM DESONERAÇÃO	12/2018																			
SICRO	2016/11 COM DESONERAÇÃO	03/2017																			
SICRO	2019/01 COM DESONERAÇÃO	07/2019																			
SINAPI	2019/06 COM DESONERAÇÃO	07/2019																			

COMISSÃO DE LICITAÇÃO  
 Fis 1472  
 Rubrica

COD	DESCRIÇÃO	HORA %
<b>GRUPO A</b>		
A1	INSS	0,0000
A2	SESI	1,5000
A3	SENAI	1,0000
A4	INCRA	0,2000
A5	SEBRAE	0,6000
A6	Salário Educação	2,5000
A7	Seguro Contra Acidentes de Trabalho	3,0000
A8	FGTS	8,0000
A9	SECONCI	0,0000
A	Total de Encargos Sociais Básico	16,8000

<b>GRUPO B</b>		
B1	Repouso Semanal Remunerado	17,8500
B2	Feriados	3,7100
B3	Auxílio - Enfermidade	0,9200
B4	13º Salário	10,8300
B5	Licença Paternidade	0,0700
B6	Faltas Justificadas	0,7200
B7	Dias de Chuvas	1,5500
B8	Auxílio Acidentes de Trabalho	0,1100
B9	Férias Gozadas	9,1800
B10	Salário Maternidade	0,0300
B	Total de Encargos Sociais que recebem Incidências de A	44,9700

<b>GRUPO C</b>		
C1	Aviso Prévio Trabalhado	5,6000
C2	Aviso Prévio Indenizado	0,1300
C3	Férias Indenizado	4,4000
C4	Deposito Rescisão sem Justa Causa	4,8100
C5	Indenização Adicional	0,4700
C	Total de Encargos Sociais que não recebem incidências de A	15,4100

<b>GRUPO D</b>		
D1	Reincidência de Grupo A sobre Grupo B	7,5500
D2	Reincidência de Grupo A sobre Aviso Prévio Trabalhado e incidência do FGTS sobre Aviso Prévio Indenizado	0,4700
D	Total de Reincidência de um Grupo sobre o outro	8,0200

<b>GRUPO E</b>		
E1	Reincidência de Grupo A sobre Grupo B	0,0000
E	Total dos Encargos Sociais Complementares	0,0000

Horista = 85,20%  
 Mensalista = 50,78%

(A+B+C+D+E)

*recebido*

*[Handwritten Signature]*  
 Carlos Emílio Magalhães Gomes  
 CPF: 656 502 043-49  
 RNP: 061250702-5

*[Handwritten marks]*

*[Handwritten marks]*



Rua Guilherme Rocha, 1380 Sala 205  
Centro, Fortaleza - Ceará CEP 60.030-141  
Fone (85) 3037 5833  
CNPJ: 19.726.451/0001-39  
E-mail - cmgconconstrutora@gmail.com



## CARTA PROPOSTA

Fortaleza-CE, 26 de julho de 2019. ✓

À  
Comissão Permanente de Licitação  
Prefeitura Municipal de Fortim  
**TOMADA DE PREÇOS N.º 0907.01/2019-SMDU**

Prezados Senhores,

Apresentamos nossa proposta para o objeto do Edital de **TOMADA DE PREÇOS N.º 0907.01/2019-SMDU** cujo objeto é **SERVIÇOS DE REFORMA E AMPLIAÇÃO DA PRAÇA E ARRUAMENTO LATERAL, NESTE MUNICÍPIO** conforme projeto em anexo, parte integrante deste processo, pelo preço global de **R\$ 586.050,21 (QUINHENTOS E OITENTA E SEIS MIL CINQUENTA REAIS E VINTE E UM CENTAVOS)**, com prazo de execução conforme o edital. ✓

Caso nos seja adjudicado o objeto da presente licitação, nos comprometemos a assinar o contrato no prazo determinado no documento de convocação, indicando para esse fim o Sr. **CARLOS EMÍLIO MAGALHÃES GOMES**, portador do CPF nº 656.502.043-49 e RG 98010079620 SSP-CE, como representante legal desta empresa. ✓



Informamos que o prazo de validade da nossa proposta é de **60 (sessenta) dias** corridos, a contar da data desta proposta.

Declaramos que o portador desta proposta está autorizado e habilitado a prestar a essa comissão permanente de licitação os esclarecimentos e informações adicionais que forem considerados necessários, bem como, assinar, interpor recurso, firmar compromisso etc.

Finalizando, assumimos inteira responsabilidade pela execução dos serviços objeto deste Edital e que serão executados conforme exigência editalícia e contratual, e que serão iniciados dentro do prazo de até 10 (dez) dias consecutivos, contados a partir da data de recebimento da Ordem de Serviço.

Atenciosamente,

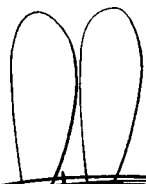
**DADOS BANCÁRIOS**  
BANCO DO BRASIL  
AG: 1218-1  
C/C: 54.950-9

  
  
Carlos Emílio Magalhães Gomes  
CPF: 656.502.043-49  
Administrador

*Carla de*

*JA*



*Paula*

*Ed*

## RESUMO DO ORÇAMENTO

 <b>CMGCON</b> <small>CONSTRUTORA E SERVIÇOS EIRELI - EPP</small>	<b>OBRA:</b> REFORMA E AMPLIAÇÃO DE PRAÇA E ARRUAMENTO LATERAL		<b>DATA :</b> 26/07/2019	<b>L.S. Hora:</b> 85,20%	
	<b>LOCAL:</b> BARRA FORTIM-CE		<b>BDI :</b> 20,50%	<b>L.S. Mês:</b> 50,78%	
	<b>CLIENTE:</b> CMGCON CONSTRUTORA E SERVIÇOS EIRELI		<b>FONTE</b>	<b>VERSÃO</b>	<b>REF.</b>
			SBC: 2019/07 - Fortaleza COM DESONERAÇÃO	07/2019	
		SEINFRA 026.1 COM DESONERAÇÃO	12/2018		
		SICRO 2016/11 COM DESONERAÇÃO	03/2017		
		SICRO 2019/01 COM DESONERAÇÃO	07/2019		
		SINAPI 2019/06 COM DESONERAÇÃO	07/2019		
		COMPOSIÇÕES PRÓPRIAS			

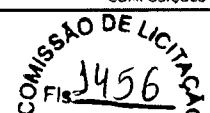
1	SERVIÇOS PRELIMINARES		549,66	0,09
2	MOVIMENTO DE TERRA		10.694,02	1,82
3	PAVIMENTAÇÃO		293.137,99	50,02
4	INSTALAÇÕES ELÉTRICAS		53.660,75	9,16
5	SERVIÇOS DIVERSOS		128.306,30	21,89
6	Benefícios e Despesas Indiretas (BDI)		99.701,49	17,01
<b>VALOR ORÇAMENTO:</b>			<b>486.348,72</b>	<b>100,00</b>
<b>VALOR BDI TOTAL:</b>			<b>99.701,49</b>	
<b>VALOR TOTAL:</b>			<b>586.050,21</b>	

  
 Fis. 3456  
  
 Pública

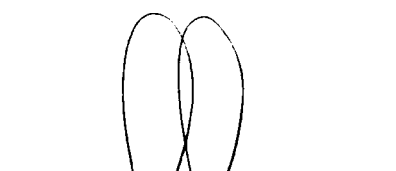
  
 Carlos Emilio Magalhães Gomes  
 CPF: 656.502.043-49  
 RNP: 061250702-5

*anexo*



  
 EM

COMISSÃO DE LICITAÇÃO  
Fls. 1457

PLANILHA ORÇAMENTÁRIA



OBRA:	REFORMA E AMPLIAÇÃO DE PRAÇA E ARRUMAMENTO LATERAL	DATA : 28/07/2019	L.S. Hora: 85,20%																					
LOCAL:	BARRA FORTIM-CE	BDI : 20,50%	L.S. Mês: 50,78%																					
CLIENTE:	CMGCON CONSTRUTORA E SERVIÇOS EIRELI	<table border="1"> <thead> <tr> <th>FONTE</th> <th>VERSÃO</th> <th>REF.</th> </tr> </thead> <tbody> <tr> <td>SBC</td> <td>2019/07 - Fortaleza COM DESONERAÇÃO</td> <td>07/2019</td> </tr> <tr> <td>SEINFRA</td> <td>026.1 COM DESONERAÇÃO</td> <td>12/2018</td> </tr> <tr> <td>SICRO</td> <td>2016/11 COM DESONERAÇÃO</td> <td>03/2017</td> </tr> <tr> <td>SICRO</td> <td>2019/01 COM DESONERAÇÃO</td> <td>07/2019</td> </tr> <tr> <td>SINAPI</td> <td>2019/06 COM DESONERAÇÃO</td> <td>07/2019</td> </tr> <tr> <td colspan="3">COMPOSIÇÕES PRÓPRIAS</td> </tr> </tbody> </table>		FONTE	VERSÃO	REF.	SBC	2019/07 - Fortaleza COM DESONERAÇÃO	07/2019	SEINFRA	026.1 COM DESONERAÇÃO	12/2018	SICRO	2016/11 COM DESONERAÇÃO	03/2017	SICRO	2019/01 COM DESONERAÇÃO	07/2019	SINAPI	2019/06 COM DESONERAÇÃO	07/2019	COMPOSIÇÕES PRÓPRIAS		
FONTE	VERSÃO	REF.																						
SBC	2019/07 - Fortaleza COM DESONERAÇÃO	07/2019																						
SEINFRA	026.1 COM DESONERAÇÃO	12/2018																						
SICRO	2016/11 COM DESONERAÇÃO	03/2017																						
SICRO	2019/01 COM DESONERAÇÃO	07/2019																						
SINAPI	2019/06 COM DESONERAÇÃO	07/2019																						
COMPOSIÇÕES PRÓPRIAS																								

ITEM	CÓDIGO	DESCRIÇÃO	FONTE	UND	QUANTIDADE	PREÇO UNITÁRIO R\$	PREÇO TOTAL R\$
1	SERVIÇOS PRELIMINARES						549,66
1.1	C4541	PLACA PADRÃO DE OBRA, TIPO BANNER	SEINFRA	M2	2,00	274,83	549,66
2	MOVIMENTO DE TERRA						10.694,02
2.1	C1043	DEMOLIÇÃO DE ALVENARIA DE TIJOLOS S/ REAPROVEITAMENTO	SEINFRA	M3	10,92	44,98	491,18
2.2	C0702	CARGA MANUAL DE ENTULHO EM CAMINHÃO BASCULANTE	SEINFRA	M3	11,92	19,85	236,61
2.3	C2533	TRANSPORTE DE MATERIAL, EXCETO ROCHA EM CAMINHÃO ATÉ 5 KM	SEINFRA	M3	11,92	21,83	260,21
2.4	C1066	DEMOLIÇÃO DE PISO CIMENTADO SOBRE LASTRO DE CONCRETO	SEINFRA	M2	498,00	19,49	9.706,02
3	PAVIMENTAÇÃO						293.137,99
3.1	C0821	COMPACTAÇÃO MECÂNICA DE CALÇAMENTO C/COMPACTADOR TIPO SAPO	SEINFRA	M2	2.240,38	1,48	3.315,76
3.2	C0366	BANQUETA/ MEIO FIO DE CONCRETO P/ VIAS URBANAS (1,00x0,35x0,15m)	SEINFRA	M	614,25	43,32	26.609,31
3.3	C1089	PISO PRÉ-MOLDADO ARTICULADO E INTERTRAVADO DE 16 FACES - e = 6,0 cm P/ TRÁFEGO LEVE	SEINFRA	M2	1.481,63	70,17	103.965,98
3.4	C1847	PISO DE CONCRETO FCK=13,5MPa ESP=7 cm, INCL. PREPARO DE CAIXA	SEINFRA	M2	684,00	66,91	45.766,44
3.5	F0020	PISO EMBORRACHADO P/BRINQUEDO PRAÇA	PRÓPRIA	M2	72,00	317,46	22.857,12
3.6	C1915	PISO CIMENTADO C/ ARGAMASSA DE CIMENTO E AREIA S/ PENEIRAR, TRAÇO 1:4, ESP. = 1.5cm	SEINFRA	M2	90,00	36,32	3.268,80
3.7	C1919	PISO INDUSTRIAL NATURAL ESP.= 12mm, INCLUS. POLIMENTO (EXTERNO)	SEINFRA	M2	594,00	77,62	46.106,28
3.8	C1910	PINTURA P/PISO À BASE LATEX ACRÍLICO, TIPO "NOVACOR"	SEINFRA	M2	594,00	18,59	11.042,46
3.9	C1631	LONA PLÁSTICA PRETA, P/SERVIÇOS EM COBERTAS	SEINFRA	M2	758,75	7,84	5.948,60
3.10	C5028	PISO INTERTRAVADO TIPO TIJOLINHO (20 X 10 X 4CM), CINZA - COMPACTAÇÃO MECANIZADA	SEINFRA	M2	758,75	31,97	24.257,24
4	INSTALAÇÕES ELÉTRICAS						53.660,75
4.1	C4203	MEDIÇÃO TRIFÁSICA INSTALADA EM MURO - SAÍDA SUBTERRÂNEA	SEINFRA	UN	1,00	1.953,35	1.953,35
4.2	F0015	CONJUNTO C/04 PETALAS E LAMPADAS DE LED DE 50W, MONTADA EM POSTE DE EUCALIPTO H=7,00 M	SEINFRA	UN	10,00	2.354,00	23.540,00
4.3	F0016	CONJUNTO C/02 OPETALAS E LAMPADA DE LED DE 200W/220W	PRÓPRIA	UN	4,00	2.108,60	8.434,40
4.4	C4558	CABO CORDPLAST (CABO PP) 3 x 2,50 mm <sup>2</sup>	SEINFRA	M	200,00	7,03	1.406,00
4.5	C0556	CABO EM PVC 1000V 6MM <sup>2</sup>	SEINFRA	M	800,00	7,67	6.136,00
4.6	C1197	ELETRODUTO PVC ROSC.INCL.CONEXÕES D= 32mm (1")	SEINFRA	M	400,00	19,16	7.664,00
4.7	C4960	POSTE DE CONCRETO CIRCULAR, RESISTÊNCIA NOMINAL 200KG, H=11,00M, PESO APROXIMADO 910KG	SEINFRA	UN	4,00	1.131,75	4.527,00

Carlos Ernão Magalhães Gomes  
CPF: 656 502 043-49  
RNP: 061250702-5

*marcelo*

*M*

*SA*

*SA*



COMISSÃO DE LIC  
Fis 3458  
Rubrica

5		SERVIÇOS DIVERSOS					128.306,83
5.1	C0074	ALVENARIA DE TIJOLO CERÂMICO FURADO (9x19x19)cm C/ARGAMASSA MISTA DE CAL HIDRATADA ESP=20 cm	SEINFRA	M2	61,20	81,17	4.967,60
5.2	C0776	CHAPISCO C/ ARGAMASSA DE CIMENTO E AREIA S/PENEIRAR TRAÇO 1:3 ESP.= 5mm P/ PAREDE	SEINFRA	M2	122,40	5,13	627,91
5.3	C3408	REBOCO C/ ARGAMASSA DE CIMENTO E AREIA S/ PENEIRAR, TRAÇO 1:3	SEINFRA	M2	122,40	28,77	3.521,45
5.4	C0773	CHAPIM PRÉ-MOLDADO DE CONCRETO	SEINFRA	M2	30,60	84,89	2.597,63
5.5	C1615	LATEX DUAS DEMÃOS EM PAREDES INTERNAS S/MASSA	SEINFRA	M2	122,40	16,14	1.975,54
5.6	C0830	CONCRETO CICLÓPICO FCK 15 MPa COM AGREGADO ADQUIRIDO	SEINFRA	M3	3,33	443,71	1.477,55
5.7	C1604	LANÇAMENTO E APLICAÇÃO DE CONCRETO S/ ELEVAÇÃO	SEINFRA	M3	2,08	114,92	239,03
5.8	C0843	CONCRETO P/VIBR., FCK 25 MPa COM AGREGADO ADQUIRIDO	SEINFRA	M3	2,08	349,68	727,33
5.9	C1400	FORMA DE TÁBUAS DE 1" DE 3A. P/FUNDAÇÕES UTIL. 5 X	SEINFRA	M2	4,99	56,91	283,98
5.10	C4151	ARMADURA DE AÇO CA 50/60	SEINFRA	KG	166,40	8,33	1.386,11
5.11	F0021	NYLONFOR	PRÓPRIA	M2	24,00	336,70	8.080,80
5.12	F0022	ALAMBRADO PARA QUADRA ESPORTIVA, ESTRUTURA POR TUBOS DE AÇO GALVANIZADO COM COSTURA DIN 2440. DIAMETRO DE 2". COM TELA DE ARAME GALVANIZADO FIO 14BWG E MALHA QUADRADA DE 5X5	PRÓPRIA	M2	414,00	105,92	43.850,88
5.13	C1349	ESTRUTURA METÁLICA DE TRAVES DE FUTSAL	SEINFRA	CJ	1,00	848,82	848,82
5.14	C1347	ESTRUTURA METÁLICA C/ TABELAS DE BASQUETE	SEINFRA	CJ	1,00	2.063,78	2.063,78
5.15	C1351	ESTRUTURA METÁLICA P/ REDE DE VOLEY	SEINFRA	CJ	1,00	341,89	341,89
5.16	F0019	BANCO EM ESTRUTURA EM MADEIRA DE LEI ESTILIZADA COM L=2,00 M	SEINFRA	UN	12,00	1.443,00	17.316,00
5.17	F0017	PLAYGROUND EM MADEIRA DE LE TIPO BRINQUEDO PRAÇA(INSTALADO)	PRÓPRIA	UN	1,00	22.000,00	22.000,00
5.18	F0018	ACADEMIA DE SAÚDE EM METAL_0,07 APARELHOS ESPECIAIS	PRÓPRIA	UN	1,00	16.000,00	16.000,00
						VALOR ORÇAMENTO:	486.348,72
						VALOR BDI TOTAL:	99.701,49
						VALOR TOTAL:	586.050,21

IMPORTA O PRESENTE ORÇAMENTO NO VALOR DE R\$ 586.050,21 (QUINHENTOS E OITENTA E SEIS MIL CINQUENTA REAIS E VINTE E UM CENTAVOS).

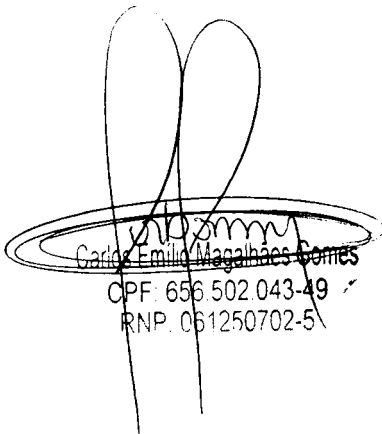
  
 Carlos Emilio Magalhães Gomes  
 CPF: 656.502.043-49  
 RNP: 061250702-5

*unidade*

*Handwritten initials and signatures: A, P, E*

## CRONOGRAMA FÍSICO-FINANCEIRO



OBRA:	REFORMA E AMPLIAÇÃO DE PRAÇA E ARRUAMENTO LATERAL	DATA : 28/07/2019	L.S. Hora: 85,20%
LOCAL:	BARRA FORTIM-CE	BDI : 20,50%	L.S. Mês: 50,78%
CLIENTE:	CMGCON CONSTRUTORA E SERVIÇOS EIRELI	<b>FONTE</b>	<b>VERSÃO</b>
		SBC	2019/07 - Fortaleza COM DESONERAÇÃO
		SEINFRA	026.1 COM DESONERAÇÃO
		SICRO	2016/11 COM DESONERAÇÃO
		SICRO	2019/01 COM DESONERAÇÃO
		SINAPI	2019/06 COM DESONERAÇÃO
		COMPOSIÇÕES PRÓPRIAS	

LICITAÇÃO DE LICITAÇÃO  
 Nº 1459  
 Rubrica

ITEM	DESCRIÇÃO	VALOR (R\$)	MÊS 1	MÊS 2	MÊS 3	MÊS 4	Total parcela
1	SERVIÇOS PRELIMINARES	549,66	100,00				100,00
			549,66				549,66
2	MOVIMENTO DE TERRA	10.694,02	100,00				100,00
			10.694,02				10.694,02
3	PAVIMENTAÇÃO	293.137,99	20,00	40,00	30,00	10,00	100,00
			58.627,60	117.255,20	87.941,40	29.313,79	293.137,99
4	INSTALAÇÕES ELÉTRICAS	53.660,75	20,00	40,00	30,00	10,00	100,00
			10.732,15	21.464,30	16.098,23	5.366,07	53.660,75
5	SERVIÇOS DIVERSOS	128.306,30	20,00	40,00	30,00	10,00	100,00
			25.661,26	51.322,52	38.491,89	12.830,63	128.306,30
6	Benefícios e Despesas Indiretas (BDI)	99.701,49	21,85	39,08	29,31	9,76	100,00
			21.784,78	38.963,34	29.222,51	9.730,86	99.701,49
		586.050,21	128.049,47	229.005,36	171.754,03	57.241,35	586.050,21
			128.049,47	357.054,83	528.808,86	586.050,21	586.050,21

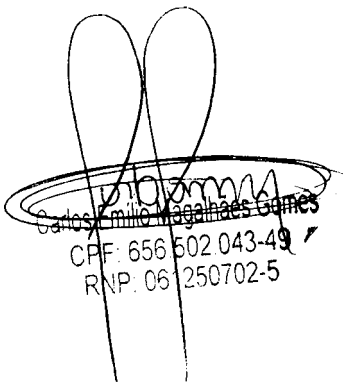
  
 Carlos Milio Magalhães Gomes  
 CPF: 656.502.043-49  
 RNP: 061250702-5

*assinado*

*AM*      *MA*      *EM*