

ANA CRISTINA MANJABOSCO

CNPJ: 10.688.308/0001-25

Insc. Estadual 115/0038346 - Insc. Municipal 2777

End.: Av. Comércio, 1496 - Sala 01 -

Santo Augusto - RS CEP: 98.590-000

Fone/Fax: 55 3781-1131 Email: aceme.rs@gmail.com

Contato: Eduardo 55 9 9914-8389 - Luiz 55 9 9994-3288

Dados Bancários: Sicredi (Bco. 748) ag.: 0306 c/c.: 97002-6

COMISSÃO DE LICITAÇÃO
Fls. 456
Rubrica

MÁQUINAS AGRÍCOLAS E AGROÍNDUSTRIAIS

À PREFEITURA MUNICIPAL DE FORTIM / CE

PREGÃO ELETRÔNICO Nº PE 3010.01/2023-SMAP/PE

DECLARAÇÃO

Ao apresentarmos a presente proposta, manifestamos no sentido de concordar com os termos do Edital e seus anexos, nos comprometendo a cumprir fielmente suas cláusulas.

Declaramo-nos de pleno acordo com os termos e condições do Edital modalidade pregão eletrônico nº 3010.01/2023, apresentando a seguinte proposta financeira:

PROPOSTA FINANCEIRA

ITEM	QUANT.	DESCRIÇÃO	PREÇO UNIT. R\$	PREÇO TOTAL R\$
01	01 Unidade	ENXADA ROTATIVA - MEC RUL - ERL3000 DESLOCÁVEL Marca / Modelo do produto: MEC RUL - ERL3000	R\$ 57.800,00	R\$ 57.800,00

** Validade a Proposta: 60 dias.

** Prazo de Entrega : 20 dias

** Garantia: 12 meses

** Declaramos que cumprimos plenamente todos os requisitos de habilitação exigidos nesta licitação.

** Declaramos que temos pleno conhecimento de todos os aspectos relativos à licitação em causa e nossa plena concordância com as condições estabelecidas no Edital e seus anexos. Declaramos ainda, que estão incluídas no valor cotado todas as despesas com fretes, impostos, taxas e encargos sociais, obrigações trabalhistas, previdenciárias, fiscais e comerciais, assim como quaisquer outras que incidam sobre a contratação.

** Declaramos que os itens ofertados atendem a todas as especificações descritas no edital.

** Demais prazos e condições: Cfe edital

** Assinatura contrato/ata registro de preços, contatos e envio de documentos: Sr. Eduardo Weiler Schmitz, Procurador da Empresa - Cpf: 012.591.600-09, RG 1087877963, Casado, End.: Avenida do Comércio, 1496 - Bairro Getúlio Vargas, Município de Santo Augusto/RS - Cep: 98.590-000, fone: 55 9 9914-8389, email: ews.licita@gmail.com

Santo Augusto/RS, 16 de novembro de 2023

EDUARDO
WEILER
SCHMITZ:01
259160009

Assinado de forma
digital por
EDUARDO WEILER
SCHMITZ:0125916
0009
Dados: 2023.11.16
10:03:18 -03'00'

Eduardo Weiler Schmitz
CPF 012.591.600-09
RG 1087877963

10.688.308/0001-25

Ana Cristina Manjabosco

Av. do Comércio, 1496 - Sala 01
CEP 98590-000 - Santo Augusto - RS

PROPOSTA

Pregão ELETRÔNICO - 3010.01/2023-SMAP/PE
Prefeitura Municipal de Fortim - CE

Nome da Empresa:	MAQUIXANDE INDUSTRIA DE MAQUINAS AGRICOLAS E TRANSPORTES LTDA	
Nome Fantasia:	FORTSULSC	
CNPJ:	07.858.206/0001-04	Inscr. Estadual – 255139179
Endereço:	Estrada Geral Furninhas – SN	
Bairro:	Furninhas – Orleans/SC	
Telefone:	48 3660 - 0818	
Conta para depósito	Banco Sicoob – Agência: 3070 – Conta Corrente: 59919	
E-mail	licitacao@fortsulsc.com.br	
Dados do Representante:	Andrea Mattei Dacorégio Salvalaggio	
CPF:	034.927.679-07	
RG:	4.438.371 – SSP/SC	
Endereço Completo:	Estrada Geral Furninhas – Orleans/SC	
Telefone:	48 3660 – 0818	
E-mail:	licitacao@fortsulsc.com.br	

Item	Quant.	Unid.	Especificação do Objeto	Marca/Modelo	Vlr Unit.	Vlr Total
02	01	Unid.	Grade Aradora 18 discos	Fortsul/GA18D24	R\$ 50.000,00	R\$ 50.000,00

- a) Nos valores das propostas de preços estão incluídas todas as despesas com tributos e fornecimento de certidões e documentos, bem como encargos fiscais, sociais, trabalhistas, previdenciários, comerciais e outros de qualquer natureza e, ainda, gastos com transportes e acondicionamento em embalagens adequadas, conforme caso;
- b) Atende todas as especificações, exigências técnicas mínimas, prazos de entrega ou de prestação, cronograma de execução e as respectivas quantidades, conforme caso;
- c) Caso seja vencedora no certame, submete-se a todas as condições estabelecidas neste Edital e na minuta do contrato que o integra, sob pena de rescisão unilateral do contrato.
- d) Validade mínima da Proposta: **60 (sessenta) dias** a contar da data da apresentação dos envelopes de proposta de preços e de documentos para habilitação à Comissão Permanente de Licitação.
- e) Prazo de entrega / execução e demais especificações de acordo com as previsões do **Anexo I**.
- f) Declaramos que cumprimos plenamente os requisitos de habilitação e que nossa Carta Proposta está em conformidade com as exigências do instrumento convocatório (edital).
- g) Declaramos sob as penas cabíveis que somos Empresa de Pequeno Porte nos termos da legislação vigente, não possuindo nenhum dos impedimentos previstos no parágrafo 4º do artigo 3º da Lei Complementar 123/2006.

Garantia: 12 meses a contar da entrega.

MAQUIXANDE
INDUSTRIA DE
MAQUINAS
AGRICOLAS E
TRAN:07858206000
104

Assinado de forma digital
por MAQUIXANDE
INDUSTRIA DE
MAQUINAS AGRICOLAS E
TRAN:07858206000104
Dados: 2023.11.16
10:15:55 -03'00'

Orleans 16 de novembro de 2023

Andrea Salvalaggio
Sócio(a) Administrador
CPF: 034.927.679-07
MAQUIXANDE INDUSTRIA DE MAQUINAS AGRICOLAS E
TRANSPORTES LTDA
CNPJ: 07.858.206/0001-04

MAQUIXANDE IND. DE MAQUINAS AGRICOLAS E TRANSPORTES – CNPJ: 07.858.206/0001-04
EST. GERAL FURNINHAS – INTERIOR – SN – 88870-000 – ORLEANS – SANTA CATARINA
FONE E WHATSAPP: (48) 3660-0818 – E-MAIL: licitacao@fortsulsc.com.br

GRADE ARADORA

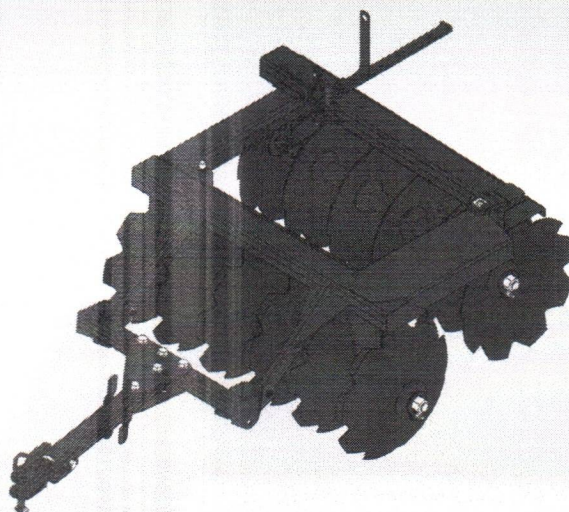
 COMISSÃO DE LICITAÇÃO
 Fls. 458
 Púbrica

 Opcional:
 Abertura com
 pistão hidráulico

CORES DISPONÍVEIS



GA18D24

Nº de Discos:	18	Profundidade de Trabalho (mm):	150
Tamanho de Discos (pol):	24	Largura de Trabalho (mm):	1900
Espessura do Disco (mm):	6	Peso (kg):	900
Espaçamento mín. (mm):	230		
Diâmetro do Eixo (pol):	1.5/8		

DESCRIÇÃO: Grade aradora nova, engate de arrasto, mancais a óleo ou à graxa, espaçamento de 230 a 270 mm, espessura de disco de 6 a 7,5 mm, discos de 24, 26 ou 28 polegadas, abertura para regulagem de ângulo das seções dos discos manual ou com pistão hidráulico, movimentação vertical do conjunto da grade aradora acionado por sistema hidráulico acoplado ao trator agrícola.
 12 meses de garantia em caso de defeito de fábrica.

OBSERVAÇÃO: Declaramos para os devidos fins que somos fabricantes dos implementos da marca FORTSULsc.

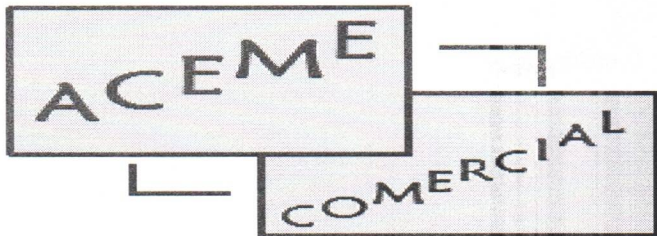

ANA CRISTINA MANJABOSCO

CNPJ: 10.688.308/0001-25

Insc. Estadual 115/0038346 – Insc. Municipal 2777

End.: Av. Comércio, 1496 – Sala 01 –

Santo Augusto – RS CEP: 98.590-000

Fone/Fax: 55 3781-1131 Email: aceme.rs@gmail.com

Contato: Eduardo 55 9 9914-8389 – Luiz 55 9 9994-3288

Dados Bancários: Sicredi (Bco. 748) ag.: 0306 c/c.: 97002-6

COMISSÃO DE LICITAÇÃO

Fis. 459

Rubrica

MÁQUINAS AGRÍCOLAS E AGROÍNDUSTRIAIS

À PREFEITURA MUNICIPAL DE FORTIM / CE

PREGÃO ELETRONICO Nº PE 3010.01/2023-SMAP/PE

DECLARAÇÃO

Ao apresentarmos a presente proposta, manifestamos no sentido de concordar com os termos do Edital e seus anexos, nos comprometendo a cumprir fielmente suas cláusulas.

Declaramo-nos de pleno acordo com os termos e condições do Edital modalidade pregão eletrônico nº 3010.01/2023, apresentando a seguinte proposta financeira:

PROPOSTA FINANCEIRA

ITEM	QUANT.	DESCRIÇÃO	PREÇO UNIT. R\$	PREÇO TOTAL R\$
03	01 Unidade	PLANTADEIRA 04 LINHAS - SEMEADORA Marca / Modelo do produto: KNAPIK – H4L	R\$ 44.800,00	R\$ 44.800,00

** Validade a Proposta: 60 dias.

** Prazo de Entrega : 20 dias

** Garantia: 12 meses

** Declaramos que cumprimos plenamente todos os requisitos de habilitação exigidos nesta licitação.

** Declaramos que temos pleno conhecimento de todos os aspectos relativos à licitação em causa e nossa plena concordância com as condições estabelecidas no Edital e seus anexos. Declaramos ainda, que estão incluídas no valor cotado todas as despesas com fretes, impostos, taxas e encargos sociais, obrigações trabalhistas, previdenciárias, fiscais e comerciais, assim como quaisquer outras que incidam sobre a contratação.

** Declaramos que os itens ofertados atendem a todas as especificações descritas no edital.

** Demais prazos e condições: Cfe edital

** Assinatura contrato/ata registro de preços, contatos e envio de documentos: Sr. Eduardo Weiler Schmitz, Procurador da Empresa - Cpf: 012.591.600-09, RG 1087877963, Casado, End.: Avenida do Comércio, 1496 – Bairro Getúlio Vargas, Município de Santo Augusto/RS – Cep: 98.590-000, fone: 55 9 9914-8389, email: ews.licita@gmail.com

Santo Augusto/RS, 16 de novembro de 2023

EDUARDO
WEILER
SCHMITZ:01
259160009

Assinado de forma
digital por
EDUARDO WEILER
SCHMITZ:01259160
009
Dados: 2023.11.16
10:00:15 -03'00'

Eduardo Weiler Schmitz
CPF 012.591.600-09
RG 1087877963

10.688.308/0001-25

Ana Cristina Manjabosco

Av. do Comércio, 1496 - Sala 01
CEP 98590-000 - Santo Augusto - RS

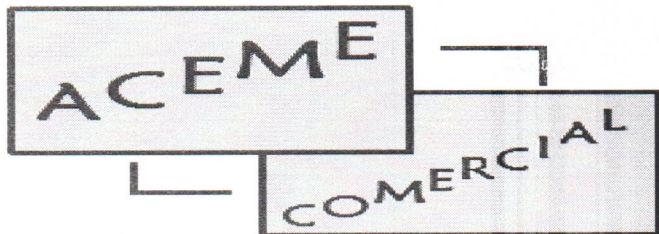

ANA CRISTINA MANJABOSCO

CNPJ: 10.688.308/0001-25

Insc. Estadual 115/0038346 – Insc. Municipal 2777

End.: Av. Comércio, 1496 – Sala 01 –

Santo Augusto – RS CEP: 98.590-000

Fone/Fax: 55 3781-1131 Email: aceme.rs@gmail.com

Contato: Eduardo 55 9 9914-8389 – Luiz 55 9 9994-3288

Dados Bancários: Sicredi (Bco. 748) ag.: 0306 c/c.: 97002-6

COMISSÃO DE LICITAÇÃO
Fls. 460

Rubrica

MÁQUINAS AGRÍCOLAS E AGROÍNDUSTRIAS

À PREFEITURA MUNICIPAL DE FORTIM / CE

PREGÃO ELETRONICO Nº PE 3010.01/2023-SMAP/PE

DECLARAÇÃO

Ao apresentarmos a presente proposta, manifestamos no sentido de concordar com os termos do Edital e seus anexos, nos comprometendo a cumprir fielmente suas cláusulas.

Declaramo-nos de pleno acordo com os termos e condições do Edital modalidade pregão eletrônico nº 3010.01/2023, apresentando a seguinte proposta financeira:

PROPOSTA FINANCEIRA

ITEM	QUANT.	DESCRIÇÃO	PREÇO UNIT. R\$	PREÇO TOTAL R\$
04	01 Unidade	PLANTADEIRA DE MANDIOCA – 2 LINHAS Marca / Modelo do produto: ASA – 02 LINHAS	R\$ 46.500,00	R\$ 46.500,00

** Validade a Proposta: 60 dias.

** Prazo de Entrega : 20 dias

** Garantia: 12 meses

** Declaramos que cumprimos plenamente todos os requisitos de habilitação exigidos nesta licitação.

** Declaramos que temos pleno conhecimento de todos os aspectos relativos à licitação em causa e nossa plena concordância com as condições estabelecidas no Edital e seus anexos. Declaramos ainda, que estão incluídas no valor cotado todas as despesas com fretes, impostos, taxas e encargos sociais, obrigações trabalhistas, previdenciárias, fiscais e comerciais, assim como quaisquer outras que incidam sobre a contratação.

** Declaramos que os itens ofertados atendem a todas as especificações descritas no edital.

** Demais prazos e condições: Cfe edital

** Assinatura contrato/ata registro de preços, contatos e envio de documentos: Sr. Eduardo Weiler Schmitz, Procurador da Empresa - Cpf: 012.591.600-09, RG 1087877963, Casado, End.: Avenida do Comércio, 1496 – Bairro Getúlio Vargas, Município de Santo Augusto/RS – Cep: 98.590-000, fone: 55 9 9914-8389, email: ewe.licita@gmail.com

Santo Augusto/RS, 16 de novembro de 2023

EDUARDO WEILER SCHMITZ:01259160009
Assinado de forma digital por EDUARDO WEILER SCHMITZ:01259160009
Dados: 2023.11.16 14:22:02 -03'00'

Eduardo Weiler Schmitz
CPF 012.591.600-09
RG 1087877963

10.688.308/0001-25

Ana Cristina Manjabosco

Av. do Comércio, 1496 - Sala 01
CEP 98590-000 - Santo Augusto - RS



À
Prefeitura Municipal De Fortim
Comissão de Licitação e Compras / Convênios Públicos e Licitações
licitacao@fortim.ce.gov.br
Vila Da Paz, Bloco D, 40, Centro
CEP: 62.815-000 - FORTIM/CE

Pregão Eletrônico: 3010.01/2023

Vespasiano, 16 de novembro de 2023

PROPOSTA COMERCIAL COMPLETA

ITEM	DESCRIÇÃO	QTD	UND	MARCA MODELO	VALOR UNITARIO	VALOR TOTAL
4	PLANTADEIRA MANDIOCA 2 LINHAS – MODELO GERAÇÃO 5 FICHA TÉCNICA MODELO: GERAÇÃO 5 APLICAÇÃO PLANTIO DE MANDIOCA QUANTIDADE DE LINHAS 02 RESERVATÓRIO FERTILIZANTE 170 KG DISTÂNCIA ENTRE MANIVAS 0.3M A 0.8M (OPCIONAL 1M) TAMANHO DE CORTE DAS MANIVAS 14CM OU 18CM DISTÂNCIA ENTRE LINHAS 0.85M A 1.1M DEPOSITO DE MANIVAS LATERAL 1.5 METRO CUBICO DISCO DUPLO SULCADOR 15 POLEGADAS DISCOS COBRIDORES 13 POLEGADAS RODA COMPACTADORA BORRACHA BANCO ENCOSTO COM CINTO DE SEGURANÇA ENGATE TERCEIRO PONTO DO TRATOR POTÊNCIA MÍNIMA 65 HP DOSADOR ROSCA SEM-FIM 1 OU 2 POLEGADAS PESO APROXIMADO 480 KG RENDIMENTO DIÁRIO 5 A 6 HECTRES (PODENDO HAVER VARIAÇÕES DIMENSÕES APROXIMADAS: ALTURA 1.8M LARGURA 2M COMPRIMENTO 1.45M	1	UND	ASA	46499,99	46499,99
6	GRADE NIVELADORA DE 28 DISCOS	1	UND	BALDAN -SP 28x20x3,5 espaçamento 175 mancal óleo	23099,97	23099,97
VALOR TOTAL DA PROPOSTA						R\$ 69.599,96

JOAO VICTOR
DURAO:1057
5548630

Assinado de forma
digital por JOAO
VICTOR
DURAO:10575548630
Dados: 2023.11.16
10:54:29 -03'00'

IKIGAI COMERCIO LTDA- Email: cotacaoikigai@gmail.com
CNPJ: 50.160.181/0001-91- Inscrição Estadual: 004584471.00-37
AL DOS IPES, 929 - Bairro VIVENDAS- CEP 33.239-336-LAGOA SANTA/MG
Tel.: (31) 99421-4299/(31)99113-5607



À
Prefeitura Municipal De Fortim
Comissão de Licitação e Compras / Convênios Públicos e Licitações
licitacao@fortim.ce.gov.br
Vila Da Paz, Bloco D, 40, Centro
CEP: 62.815-000 - FORTIM/CE

Pregão Eletrônico: 3010.01/2023

Vespasiano, 16 de novembro de 2023

DADOS DA LICITANTE

RAZÃO SOCIAL: IKIGAI COMERCIO LTDA -EPP
FANTASIA: IKIGAI COMERCIO LTDA
CNPJ: 50.160.181/0001-91
INSCRIÇÃO ESTADUAL: 004584471.00-37
ENDEREÇO: RUA ALA DOS IPES, 929 – Bairro VIVENDAS– CEP 33.239-336-LAGOA SANTA/MG
TELEFONE: (31) 99421-4299/(31)99113-5607
DADOS BANCÁRIOS: BANCO DO BRASIL (001) – AGENCIA: 2241-1 – C/C 54.614-3
PRAÇA DE PAGAMENTO: LAGOA SANTA
OPTANTE PELO SIMPLES SIM () NÃO (X)

DADOS DO RESPONSÁVEL PELA ASSINATURA DA ATA E CONTRATO

NOME: JOÃO VICTOR DURÃO
NACIONALIDADE: BRASILEIRO;
NATURALIDADE: BELO HORIZONTE/MG
ESTADO CIVIL: CASADO;
CARGO: SÓCIO;
ENDEREÇO: AL DOS IPES, 929 – BAIRRO VIVENDAS– CEP 33.239-336-LAGOA SANTA/MG
CPF N.º: 105.755.486-30
RG N.º: MG-17.125-683

CONDIÇÕES GERAIS DA PROPOSTA COMERCIAL

OBJETO: (VAI ESTÁ NOO EDITAL)

VALIDADE DA PROPOSTA: 60 (SESENTA) DIAS.

PRAZO DE ENTREGA: CONFORME EDITAL;

LOCAL DE ENTREGA:

PRAZO DE PGTO: CONFORME AO EDITAL.

GARANTIA: 12 (VINTE E QUATRO) MESES CONTRA DEFEITOS E VÍCIUS DE FABRICAÇÃO

**JOAO
VICTOR
DURAO:105
75548630**

Assinado de forma
digital por JOAO
VICTOR
DURAO:10575548630
Dados: 2023.11.16
10:54:42 -03'00'

IKIGAI COMERCIO LTDA- Email: cotacaoikigai@gmail.com
CNPJ: 50.160.181/0001-91- Inscrição Estadual: 004584471.00-37
AL DOS IPES, 929 - Bairro VIVENDAS- CEP 33.239-336-LAGOA SANTA/MG
Tel.: (31) 99421-4299/(31)99113-5607



A
Prefeitura Municipal De Fortim
Comissão de Licitação e Compras / Convênios Públicos e Licitações
licitacao@fortim.ce.gov.br
Vila Da Paz, Bloco D, 40, Centro
CEP: 62.815-000 - FORTIM/CE

Pregão Eletrônico: 3010.01/2023

Vespasiano, 16 de novembro de 2023

DECLARAÇÕES DE PROPOSTA

ANEXO III- DECLARAÇÃO

A **IKIGAI COMERCIO LTDA** -EPP inscrita no CNPJ: 50.160.181/0001-91, vem através do seu Representante Legal infra-assinado declarar sob as penas da Lei que: para fins do disposto no inciso XXXIII, do art. 7º da Constituição Federal, que não emprega menor de dezoito anos em trabalho noturno, perigoso ou insalubre e não emprega menor de dezesseis anos, salvo na condição de aprendiz.

A **IKIGAI COMERCIO LTDA** -EPP inscrita no CNPJ: 50.160.181/0001-91, vem através do seu Representante Legal infra-assinado declarar sob as penas da Lei que: aceita o teor completo do edital, ressalvando o direito recursal, bem como recebeu todos documentos e informações necessária para o cumprimento integral das obrigações do objeto da licitação.

A **IKIGAI COMERCIO LTDA** -EPP inscrita no CNPJ: 50.160.181/0001-91, vem através do seu Representante Legal infra-assinado declarar sob as penas da Lei e sob as penalidades cabíveis a inexistência de fatos impeditivos quanto a nossa participação em licitações e contratações com a administração pública, federal, estadual e municipal. Estando ciente da obrigatoriedade de comunicar de qualquer ocorrência posterior, DECLARA ainda, que cumpre plenamente os requisitos para habilitação previstos neste EDITAL.

**JOAO
VICTOR
DURAO:10
575548630** Assinado de forma
digital por JOAO
VICTOR
DURAO:105755486
30
Dados: 2023.11.16
10:54:53 -03'00'

IKIGAI COMERCIO LTDA- Email: cotacaoikigai@gmail.com
CNPJ: 50.160.181/0001-91- Inscrição Estadual: 004584471.00-37
AL DOS IPES, 929 - Bairro VIVENDAS- CEP 33.239-336-LAGOA SANTA/MG
Tel.: (31) 99421-4299/(31)99113-5607



A
Prefeitura Municipal De Fortim
Comissão de Licitação e Compras / Convênios Públicos e Licitações
licitacao@fortim.ce.gov.br
Vila Da Paz, Bloco D, 40, Centro
CEP: 62.815-000 - FORTIM/CE

Pregão Eletrônico: 3010.01/2023

Vespasiano, 16 de novembro de 2023

- ✓ Nos preços propostos encontram-se incluídos todas as despesas como: impostos, fretes, encargos sociais, previdenciários, trabalhistas, tributários, fiscais ou quaisquer outras despesas incidentes sobre os serviços licitados, bem como declaro estar de acordo com todos os termos do edital e seus anexos;
- ✓ Estamos de acordo e cumprimos integralmente todas as normas e requisitos deste edital em epígrafe incluindo seus anexos, sendo que os materiais ofertados atendem plenamente as especificações solicitadas no edital;
- ✓ A assinatura do contrato será feita por JOÃO VICTOR DURÃO, no qual os seus dados estão na apresentação acima descrito;
- ✓ Todos os itens são de origem/procedência Nacional;
- ✓ O objeto do certame será entregue conforme estipulado no edital;
- ✓ Declara ter tomado conhecimento do instrumento convocatório relativo à licitação em referência, estar ciente dos critérios de julgamento do certame e da forma de pagamento estabelecidos para remunerar a execução do objeto licitado;
- ✓ Se algum dado não mencionadas em nossa proposta comercial for detectado, deve ser consideradas como concordantes com o Edital, suas alterações e anexos, bem como Informações e/ou características.

JOAO
VICTOR
DURAO:10
575548630

Assinado de forma
digital por JOAO
VICTOR
DURAO:105755486
30
Dados: 2023.11.16
10:55:03 -03'00'

IKIGAI COMERCIO LTDA- Email: cotacaoikigai@gmail.com
CNPJ: 50.160.181/0001-91- Inscrição Estadual: 004584471.00-37
AL DOS IPES, 929 - Bairro VIVENDAS- CEP 33.239-336-LAGOA SANTA/MG
Tel.: (31) 99421-4299/(31)99113-5607



À
Prefeitura Municipal De Fortim
Comissão de Licitação e Compras / Convênios Públicos e Licitações
licitacao@fortim.ce.gov.br
Vila Da Paz, Bloco D, 40, Centro
CEP: 62.815-000 - FORTIM/CE

Pregão Eletrônico: 3010.01/2023

Vespasiano, 16 de novembro de 2023

A **IKIGAI COMERCIO LTDA** -EPP inscrita no CNPJ: 50.160.181/0001-91, vem através do seu Representante Legal infra-assinado declarar sob as penas da Lei que:

- ✓ Declara, trabalhar e submeter conforme as exigências do presente dispositivo desta licitação (EDITAL), assim como apresentar os DOCUMENTOS, conforme solicitações. Ciente da apresentação de documentos pertinentes ao item ofertado;
- ✓ Declara, apresentar DOCUMENTOS necessários de acordo com cada produto, assim como dos meios legais, daqueles isentos de documentos (exemplo ANVISA para produtos isentos);
- ✓ Declara, que os produtos oferecidos possuem ASSISTÊNCIA TÉCNICA ESPECIALIZADA, credenciadas pelo próprio fabricante, sediadas no mesmo ESTADO desta INSTITUIÇÃO, mais próximas possível, para o devido atendimento imediato;
- ✓ Declara, que os produtos ofertados são inteiramente novos, de origem direta de seus legais e autorizados fornecedores/e ou fabricante, não possuem nenhum componente/peça/parte com características de ser reconicionados, re-manufaturado ou reaproveitado de outros, e encontra-se em perfeitas condições de uso, responsabilizando-se por vícios ou defeitos de fabricação, bem como por desgastes anormais dos equipamentos, suas partes e acessórios, obrigando a ressarcir os danos e ainda substituir as peças ou os equipamentos caso estes venham a apresentar defeitos repetitivos durante o período de garantia, sem ônus para instituição;
- ✓ Declara, GARANTIA integral de 12 (doze) meses, contados a partir da data de seu recebimento definitivo pela comissão técnica;
- ✓ Declara, possuir CATÁLOGOS, E PROSPECTOS, MANUAL, representativos dos produtos.

JOAO VICTOR Assinado de forma
DURAO:1057 digital por JOAO
5548630 VICTOR
DURAO:10575548630
Dados: 2023.11.16
10:55:14 -03'00'

IKIGAI COMERCIO LTDA- Email: cotacaoikigai@gmail.com
CNPJ: 50.160.181/0001-91- Inscrição Estadual: 004584471.00-37
AL DOS IPES, 929 - Bairro VIVENDAS- CEP 33.239-336-LAGOA SANTA/MG
Tel.: (31) 99421-4299/(31)99113-5607



À
Prefeitura Municipal De Fortim
Comissão de Licitação e Compras / Convênios Públicos e Licitações
licitacao@fortim.ce.gov.br
Vila Da Paz, Bloco D, 40, Centro
CEP: 62.815-000 - FORTIM/CE

Pregão Eletrônico: 3010.01/2023

Vespasiano, 16 de novembro de 2023

DECLARAÇÃO

DECLARAÇÃO DE ATENDIMENTO DE EXIGÊNCIAS HABILITATÓRIAS PARA PARTICIPAÇÃO NA COTAÇÃO PRÉVIA DE PREÇOS

A **IKIGAI COMERCIO LTDA** -EPP inscrita no CNPJ: 50.160.181/0001-91, sediada no endereço AL DOS IPES, 929 – BAIRRO VIVENDAS– CEP 33.239-336-LAGOA SANTA/MG, por intermédio de seu representante legal Sr Joao Victor Durão , **DECLARA: sob as penas da lei, principalmente a disposta no art. 7º da Lei n.º 10.520/02, que satisfaz plenamente todas as exigências habilitatórias previstas no certame epigrafado, em obediência ao disposto no art. 4º, VII da Lei n.º 10.520/02.**

JOAO VICTOR Assinado de forma
digital por JOAO VICTOR
DURAO:1057 DURAO:10575548630
5548630 Dados: 2023.11.16
10:55:26 -03'00'

IKIGAI COMERCIO LTDA- Email: cotacaoikigai@gmail.com
CNPJ: 50.160.181/0001-91- Inscrição Estadual: 004584471.00-37
AL DOS IPES, 929 - Bairro VIVENDAS- CEP 33.239-336-LAGOA SANTA/MG
Tel.: (31) 99421-4299/(31)99113-5607



À
Prefeitura Municipal De Fortim
Comissão de Licitação e Compras / Convênios Públicos e Licitações
licitacao@fortim.ce.gov.br
Vila Da Paz, Bloco D, 40, Centro
CEP: 62.815-000 - FORTIM/CE

Pregão Eletrônico: 3010.01/2023

Vespasiano, 16 de novembro de 2023

DECLARAÇÃO

A **IKIGAI COMERCIO LTDA** -EPP inscrita no CNPJ: 50.160.181/0001-91, sediada no endereço AL DOS IPES, 929 – BAIRO VIVENDAS– CEP 33.239-336-LAGOA SANTA/MG, por intermédio de seu representante legal Sr Joao Victor Durão, DECLARA:

- Não se encontra declarada inidônea para licitar ou contratar com órgãos da Administração Pública Federal, Estadual, Municipal e do Distrito Federal;
- Inexiste fato superveniente impeditivo de sua habilitação, ficando ciente da obrigatoriedade de declarar ocorrências posteriores, na forma do inciso IV, do item 7.1 da IN/MARE nº 05/95;
- Não emprega menores de 18 (dezoito) anos em trabalho noturno, perigoso ou insalubre e nem menores de 16 (dezesesseis) anos em qualquer trabalho, salvo na condição de aprendiz, a partir de quatorze anos, em cumprimento ao estabelecido na Lei nº 9.854, de 27/10/1999, publicada no DOU de 28/10/1999 e ao inciso XXXIII, do artigo 7º, da Constituição Federal;
- Concorda com todos os termos estabelecidos neste Edital.
- Cumpre plenamente os requisitos de habilitação definida no Edital de Licitação acima referenciada, a teor do inciso VII, art. 4º da Lei Federal nº 10.520/02, sob pena de responsabilização nos termos da lei.
- Não possui em seu quadro societário servidor público ou dirigente de órgão ou entidade contratante ou responsável pela licitação e não possui em seu quadro societário servidor público da ativa, ou empregado de empresa pública ou sociedade de economia mista.

JOAO VICTOR Assinado de forma
digital por JOAO VICTOR
DURAO:1057 DURAO:10575548630
5548630 Dados: 2023.11.16
10:55:37 -03'00'

IKIGAI COMERCIO LTDA- Email: cotacaoikigai@gmail.com
CNPJ: 50.160.181/0001-91- Inscrição Estadual: 004584471.00-37
AL DOS IPES, 929 - Bairro VIVENDAS- CEP 33.239-336-LAGOA SANTA/MG
Tel.: (31) 99421-4299/(31)99113-5607



À
Prefeitura Municipal De Fortim
Comissão de Licitação e Compras / Convênios Públicos e Licitações
licitacao@fortim.ce.gov.br
Vila Da Paz, Bloco D, 40, Centro
CEP: 62.815-000 - FORTIM/CE

Pregão Eletrônico: 3010.01/2023

Vespasiano, 16 de novembro de 2023

DECLARAÇÃO DE MENOR

A **IKIGAI COMERCIO LTDA** -EPP inscrita no CNPJ: 50.160.181/0001-91, sediada no endereço AL DOS IPES, 929 – BAIRRO VIVENDAS– CEP 33.239-336-LAGOA SANTA/MG, por intermédio de seu representante legal Sr Joao Victor Durão, DECLARA: para fins do disposto no inciso XXXIII, do art. 7º da Constituição Federal, que não emprega menor de dezoito anos em trabalho noturno, perigoso ou insalubre e não emprega menor de dezesseis anos, salvo na condição de aprendiz.

DECLARAÇÃO DE INEXISTÊNCIA DE FATOS IMPEDITIVOS DE LICITAR

A

A **IKIGAI COMERCIO LTDA** -EPP inscrita no CNPJ: 50.160.181/0001-91, sediada no endereço AL DOS IPES, 929 – BAIRRO VIVENDAS– CEP 33.239-336-LAGOA SANTA/MG, por intermédio de seu representante legal Sr Joao Victor Durão, DECLARA: sob as penalidades cabíveis a inexistência de fatos impeditivos à sua participação no Edital de Cotação Prévia 0108149282014-2018, estando ciente da obrigatoriedade de comunicar de qualquer ocorrência posterior, DECLARA ainda, que cumpre plenamente os requisitos para habilitação previstos neste EDITAL.

**JOAO
VICTOR
DURAO:10
575548630**

Assinado de forma
digital por JOAO
VICTOR
DURAO:105755486
30
Dados: 2023.11.16
10:55:46 -03'00'

IKIGAI COMERCIO LTDA- Email: cotacaoikigai@gmail.com
CNPJ: 50.160.181/0001-91- Inscrição Estadual: 004584471.00-37
AL DOS IPES, 929 - Bairro VIVENDAS- CEP 33.239-336-LAGOA SANTA/MG
Tel.: (31) 99421-4299/(31)99113-5607

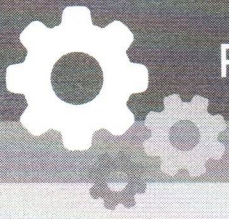

PLANTADEIRA MANDIOCA 2 LINHAS (PLANTIO DIRETO)

MODELO 2L T

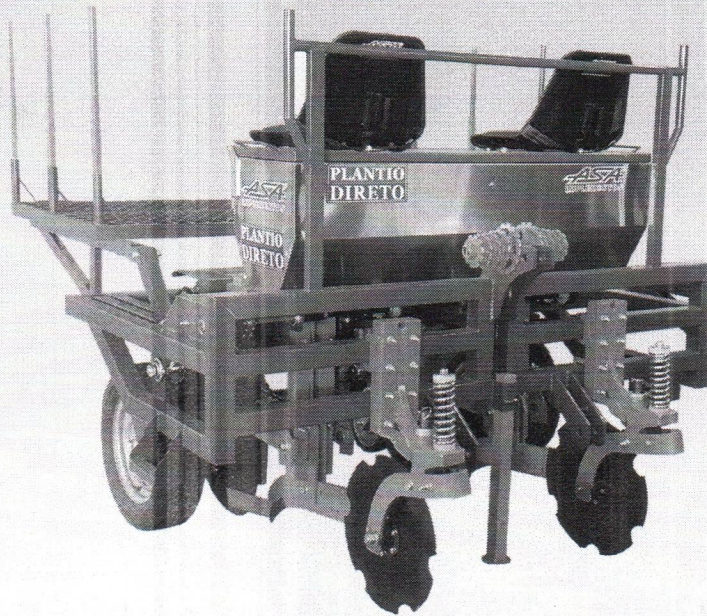

COMISSÃO DE LICITAÇÃO
Fls. 469
Rubrica

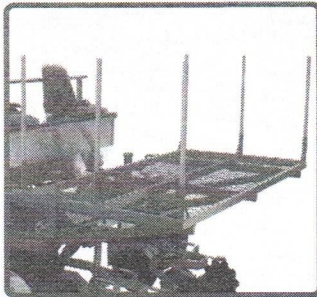

DEPOSITO DE RAMAS

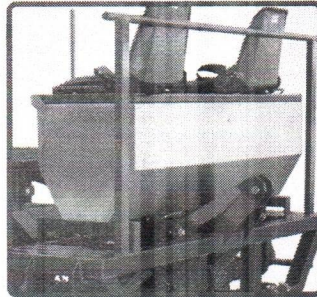

RESERVATÓRIO DE ADUBO



BANCO DO OPERADOR C/
(cinto de segurança)

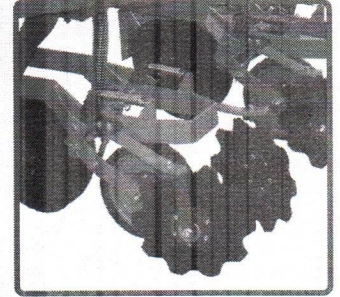

DISCOS COBRIDORES

Especificações

Reseratório de adubo 300 Kg; Distância entre linhas (0.85m a 1.1m opcional); Distância entre ramas 0.3 a 0.8m (opcional 1m); Tamanho de corte das ramas 13.5 cm ou 17.5 cm; Depósito de ramas capacidade 2.5 m³; Disco duplo sulcador 15"; Roda de borracha compactadora; Discos cobridores 13" Bancos com encosto e cinto de segurança; Engate ao terceiro ponto do trator; Potência trator 70 HP.
Dimensões para Transporte: L 2.200 A 2.300 C 1.800

Modelo	Quant. de Linhas	Potência do Trator	Distância Entre Linhas	Tamanho da Maniva	Distância entre Manivas	Capac. de Adubo	Capacidade Depósito de Ramas	Rendimento Médio Diário	Marcador de Linha (hidráulico)	Disco de Corte Sulcador Frontal	Peso Máquina Vazia
IV-S	02	70hp	0.80 - 1.10m	13,5 cm 17,5 cm (opcional)	0.30 a 1.0 m	300 Kg	2.5 m ³	6 - 7 ha	-	Opcional Opcional	600 Kg

WWW.ASAIMPLEMENTOS.COM.BR

Fone: (44) 3437-1232 / (44) 3437-1079 - Celular: (44) 991091232 (WhatsApp)
Av. Jayme Canet Junior, N°132 - Centro CEP: 87850 000 - Amaporã - Paraná
Email: vendas@asaimplementos.com.br

PROPOSTA

Pregão ELETRÔNICO - 3010.01/2023-SMAP/PE
 Prefeitura Municipal de Fortim - CE

Nome da Empresa:	MAQUIXANDE INDUSTRIA DE MAQUINAS AGRICOLAS E TRANSPORTES LTDA	
Nome Fantasia:	FORTSULSC	
CNPJ:	07.858.206/0001-04	Inscr. Estadual – 255139179
Endereço:	Estrada Geral Furninhas – SN	
Bairro:	Furninhas – Orleans/SC	
Telefone:	48 3660 - 0818	
Conta para deposito	Banco Sicoob – Agência: 3070 – Conta Corrente: 59919	
E-mail	licitacao@fortsulsc.com.br	
Dados do Representante:	Andrea Mattei Dacorégio Salvalaggio	
CPF:	034.927.679-07	
RG:	4.438.371 – SSP/SC	
Endereço Completo:	Estrada Geral Furninhas – Orleans/SC	
Telefone:	48 3660 – 0818	
E-mail:	licitacao@fortsulsc.com.br	

Item	Quant.	Unid.	Especificação do Objeto	Marca/Modelo	Vlr Unit.	Vlr Total
05	01	Unid.	Carreta basculante 6 toneladas	Fortsul/GA18D24	R\$ 39.000,00	R\$ 39.000,00

- a) Nos valores das propostas de preços estão incluídas todas as despesas com tributos e fornecimento de certidões e documentos, bem como encargos fiscais, sociais, trabalhistas, previdenciários, comerciais e outros de qualquer natureza e, ainda, gastos com transportes e acondicionamento em embalagens adequadas, conforme caso;
- b) Atende todas as especificações, exigências técnicas mínimas, prazos de entrega ou de prestação, cronograma de execução e as respectivas quantidades, conforme caso;
- c) Caso seja vencedora no certame, submete-se a todas as condições estabelecidas neste Edital e na minuta do contrato que o integra, sob pena de rescisão unilateral do contrato.
- d) Validade mínima da Proposta: **60 (sessenta) dias** a contar da data da apresentação dos envelopes de proposta de preços e de documentos para habilitação à Comissão Permanente de Licitação.
- e) Prazo de entrega / execução e demais especificações de acordo com as previsões do **Anexo I**.
- f) Declaramos que cumprimos plenamente os requisitos de habilitação e que nossa Carta Proposta está em conformidade com as exigências do instrumento convocatório (edital).
- g) Declaramos sob as penas cabíveis que somos Empresa de Pequeno Porte nos termos da legislação vigente, não possuindo nenhum dos impedimentos previstos no parágrafo 4º do artigo 3º da Lei Complementar 123/2006.

Garantia: 12 meses a contar da entrega.

MAQUIXANDE
 INDUSTRIA DE
 MAQUINAS AGRICOLAS
 E
 TRAN:07858206000104

Assinado de forma digital por
 MAQUIXANDE INDUSTRIA DE
 MAQUINAS AGRICOLAS E
 TRAN:07858206000104
 Dados: 2023.11.16 10:18:45
 -03'00'

Orleans 16 de novembro de 2023

Andrea Salvalaggio
 Sócio(a) Administrador
 CPF: 034.927.679-07
 MAQUIXANDE INDUSTRIA DE MAQUINAS AGRICOLAS E
 TRANSPORTES LTDA
 CNPJ: 07.858.206/0001-04

MAQUIXANDE IND. DE MAQUINAS AGRICOLAS E TRANSPORTES – CNPJ: 07.858.206/0001-04
EST. GERAL FURNINHAS – INTERIOR – SN – 88870-000 – ORLEANS – SANTA CATARINA
FONE E WHATSAPP: (48) 3660-0818 – E-MAIL: licitacao@fortsulsc.com.br

■ EQUIPAMENTOS

CARRETA CAÇAMBA HIDRÁULICA

COMISSÃO DE LICITAÇÃO
4x1
Fls. _____
Rubrica _____

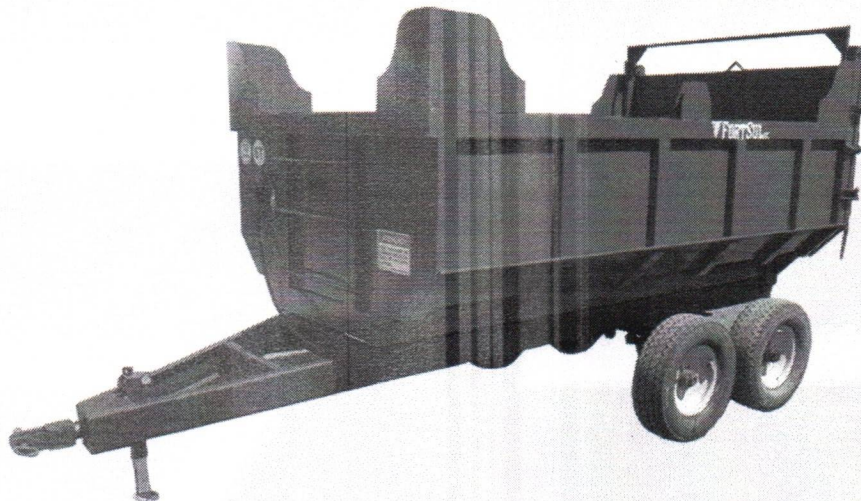

Basculante
Hidráulico



Pneus 750x16



CORES DISPONVEIS



■ **CCH6000**

Carga (tn):	6	Chassi Est. Espessura (mm):	6,85
Capacidade (m³):	8,75	Pneus:	750 x 16
Carroceria Chapa (mm):	2,65		
Dimensões mín. (mt):	A1,30 x L 1,90 x C 5		

DESCRIÇÃO: Rodado tandem, simples ou duplo; pneus 750/16 ou 11.L.15; abertura da tampa traseira com engate rápido, abertura da porta traseira lateralmente e para cima (basculamento), basculante hidráulico.
12 meses de garantia para defeito de fábrica.

OBSERVAÇÃO: Declaramos para os devidos fins que somos fabricantes dos implementos da marca FORTSULsc.



À
Prefeitura Municipal De Fortim
Comissão de Licitação e Compras / Convênios Públicos e Licitações
licitacao@fortim.ce.gov.br
Vila Da Paz, Bloco D, 40, Centro
CEP: 62.815-000 - FORTIM/CE

Pregão Eletrônico: 3010.01/2023

Vespasiano, 16 de novembro de 2023

PROPOSTA COMERCIAL COMPLETA

ITEM	DESCRIÇÃO	QTD	UND	MARCA MODELO	VALOR UNITARIO	VALOR TOTAL
4	PLANTADEIRA MANDIOCA 2 LINHAS – MODELO GERAÇÃO 5 FICHA TÉCNICA MODELO: GERAÇÃO 5 APLICAÇÃO PLANTIO DE MANDIOCA QUANTIDADE DE LINHAS 02 RESERVATÓRIO FERTILIZANTE 170 KG DISTÂNCIA ENTRE MANIVAS 0.3M A 0.8M (OPCIONAL 1M) TAMANHO DE CORTE DAS MANIVAS 14CM OU 18CM DISTÂNCIA ENTRE LINHAS 0.85M A 1.1M DEPOSITO DE MANIVAS LATERAL 1.5 METRO CUBICO DISCO DUPLO SULCADOR 15 POLEGADAS DISCOS COBRIDORES 13 POLEGADAS RODA COMPACTADORA BORRACHA BANCO ENCOSTO COM CINTO DE SEGURANÇA ENGATE TERCEIRO PONTO DO TRATOR POTÊNCIA MÍNIMA 65 HP DOSADOR ROSCA SEM-FIM 1 OU 2 POLEGADAS PESO APROXIMADO 480 KG RENDIMENTO DIÁRIO 5 A 6 HECTRES (PODENDO HAVER VARIAÇÕES DIMENSÕES APROXIMADAS: ALTURA 1.8M LARGURA 2M COMPRIMENTO 1.45M	1	UND	ASA	46499,99	46499,99
6	GRADE NIVELADORA DE 28 DISCOS	1	UND	BALDAN -SP 28x20x3,5 espaçamento 175 mancal óleo	23099,97	23099,97
VALOR TOTAL DA PROPOSTA						R\$ 69.599,96

IKIGAI COMERCIO LTDA- Email: joao.durao@ikigaicomercio.com
CNPJ: 50.160.181/0001-91- Inscrição Estadual: 004584471.00-37
AL DOS IPES, 929 - Bairro VIVENDAS- CEP 33.239-336-LAGOA SANTA/MG
Tel.: (31) 99421-4299/(31)99113-5607



À
Prefeitura Municipal De Fortim
Comissão de Licitação e Compras / Convênios Públicos e Licitações
licitacao@fortim.ce.gov.br
Vila Da Paz, Bloco D, 40, Centro
CEP: 62.815-000 - FORTIM/CE

Pregão Eletrônico: 3010.01/2023

Vespasiano, 16 de novembro de 2023

DADOS DA LICITANTE

RAZÃO SOCIAL: IKIGAI COMERCIO LTDA -EPP
FANTASIA: IKIGAI COMERCIO LTDA
CNPJ: 50.160.181/0001-91
INSCRIÇÃO ESTADUAL: 004584471.00-37
ENDEREÇO: RUA ALA DOS IPES, 929 – Bairro VIVENDAS– CEP 33.239-336-LAGOA SANTA/MG
TELEFONE: (31) 99421-4299/(31)99113-5607
DADOS BANCÁRIOS: BANCO DO BRASIL (001) – AGENCIA: 2241-1 – C/C 54.614-3
PRAÇA DE PAGAMENTO: LAGOA SANTA
OPTANTE PELO SIMPLES SIM () NÃO (X)

DADOS DO RESPONSÁVEL PELA ASSINATURA DA ATA E CONTRATO

NOME: JOÃO VICTOR DURÃO
NACIONALIDADE: BRASILEIRO;
NATURALIDADE: BELO HORIZONTE/MG
ESTADO CIVIL: CASADO;
CARGO: SÓCIO;
ENDEREÇO: AL DOS IPES, 929 – BAIRRO VIVENDAS– CEP 33.239-336-LAGOA SANTA/MG
CPF N.º: 105.755.486-30
RG N.º: MG-17.125-683

CONDIÇÕES GERAIS DA PROPOSTA COMERCIAL

OBJETO: (VAI ESTÁ NOO EDITAL)

VALIDADE DA PROPOSTA: 60 (SESSENTA) DIAS.

PRAZO DE ENTREGA: CONFORME EDITAL;

LOCAL DE ENTREGA:

PRAZO DE PGTO: CONFORME AO EDITAL.

GARANTIA: 12 (VINTE E QUATRO) MESES CONTRA DEFEITOS E VÍCIUS DE FABRICAÇÃO

IKIGAI COMERCIO LTDA- Email: joao.durao@ikigaicomercio.com
CNPJ: 50.160.181/0001-91- Inscrição Estadual: 004584471.00-37
AL DOS IPES, 929 - Bairro VIVENDAS- CEP 33.239-336-LAGOA SANTA/MG
Tel.: (31) 99421-4299/(31)99113-5607



À
Prefeitura Municipal De Fortim
Comissão de Licitação e Compras / Convênios Públicos e Licitações
licitacao@fortim.ce.gov.br
Vila Da Paz, Bloco D, 40, Centro
CEP: 62.815-000 - FORTIM/CE

Pregão Eletrônico: 3010.01/2023

Vespasiano, 16 de novembro de 2023

DECLARAÇÕES DE PROPOSTA

ANEXO III- DECLARAÇÃO

A **IKIGAI COMERCIO LTDA** -EPP inscrita no CNPJ: 50.160.181/0001-91, vem através do seu Representante Legal infra-assinado declarar sob as penas da Lei que: para fins do disposto no inciso XXXIII, do art. 7º da Constituição Federal, que não emprega menor de dezoito anos em trabalho noturno, perigoso ou insalubre e não emprega menor de dezesseis anos, salvo na condição de aprendiz.

A **IKIGAI COMERCIO LTDA** -EPP inscrita no CNPJ: 50.160.181/0001-91, vem através do seu Representante Legal infra-assinado declarar sob as penas da Lei que: aceita o teor completo do edital, ressaltando o direito recursal, bem como recebeu todos documentos e informações necessária para o cumprimento integral das obrigações do objeto da licitação.

A **IKIGAI COMERCIO LTDA** -EPP inscrita no CNPJ: 50.160.181/0001-91, vem através do seu Representante Legal infra-assinado declarar sob as penas da Lei e sob as penalidades cabíveis a inexistência de fatos impeditivos quanto a nossa participação em licitações e contratações com a administração pública, federal, estadual e municipal. Estando ciente da obrigatoriedade de comunicar de qualquer ocorrência posterior, DECLARA ainda, que cumpre plenamente os requisitos para habilitação previstos neste EDITAL.

IKIGAI COMERCIO LTDA- Email: joao.durao@ikigaicomercio.com
CNPJ: 50.160.181/0001-91- Inscrição Estadual: 004584471.00-37
AL DOS IPES, 929 - Bairro VIVENDAS- CEP 33.239-336-LAGOA SANTA/MG
Tel.: (31) 99421-4299/(31)99113-5607



À
Prefeitura Municipal De Fortim
Comissão de Licitação e Compras / Convênios Públicos e Licitações
licitacao@fortim.ce.gov.br
Vila Da Paz, Bloco D, 40, Centro
CEP: 62.815-000 - FORTIM/CE

Pregão Eletrônico: 3010.01/2023

Vespasiano, 16 de novembro de 2023

- ✓ Nos preços propostos encontram-se incluídos todas as despesas como: impostos, fretes, encargos sociais, previdenciários, trabalhistas, tributários, fiscais ou quaisquer outras despesas incidentes sobre os serviços licitados, bem como declaro estar de acordo com todos os termos do edital e seus anexos;
- ✓ Estamos de acordo e cumprimos integralmente todas as normas e requisitos deste edital em epígrafe incluindo seus anexos, sendo que os materiais ofertados atendem plenamente as especificações solicitadas no edital;
- ✓ A assinatura do contrato será feita por JOÃO VICTOR DURÃO, no qual os seus dados estão na apresentação acima descrito;
- ✓ Todos os itens são de origem/procedência Nacional;
- ✓ O objeto do certame será entregue conforme estipulado no edital;
- ✓ Declara ter tomado conhecimento do instrumento convocatório relativo à licitação em referência, estar ciente dos critérios de julgamento do certame e da forma de pagamento estabelecidos para remunerar a execução do objeto licitado;
- ✓ Se algum dado não mencionadas em nossa proposta comercial for detectado, deve ser consideradas como concordantes com o Edital, suas alterações e anexos, bem como Informações e/ou características.

IKIGAI COMERCIO LTDA- Email: joao.durao@ikigaicomercio.com
CNPJ: 50.160.181/0001-91- Inscrição Estadual: 004584471.00-37
AL DOS IPES, 929 - Bairro VIVENDAS- CEP 33.239-336-LAGOA SANTA/MG
Tel.: (31) 99421-4299/(31)99113-5607

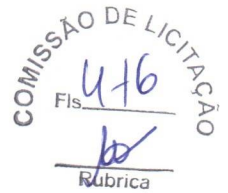

À
Prefeitura Municipal De Fortim
Comissão de Licitação e Compras / Convênios Públicos e Licitações
licitacao@fortim.ce.gov.br
Vila Da Paz, Bloco D, 40, Centro
CEP: 62.815-000 - FORTIM/CE

Pregão Eletrônico: 3010.01/2023

Vespasiano, 16 de novembro de 2023

A **IKIGAI COMERCIO LTDA** -EPP inscrita no CNPJ: 50.160.181/0001-91, vem através do seu Representante Legal infra-assinado declarar sob as penas da Lei que:

- ✓ Declara, trabalhar e submeter conforme as exigências do presente dispositivo desta licitação (EDITAL), assim como apresentar os DOCUMENTOS, conforme solicitações. Ciente da apresentação de documentos pertinentes ao item ofertado;
- ✓ Declara, apresentar DOCUMENTOS necessários de acordo com cada produto, assim como dos meios legais, daqueles isentos de documentos (exemplo ANVISA para produtos isentos);
- ✓ Declara, que os produtos oferecidos possuem ASSISTÊNCIA TÉCNICA ESPECIALIZADA, credenciadas pelo próprio fabricante, sediadas no mesmo ESTADO desta INSTITUIÇÃO, mais próximas possível, para o devido atendimento imediato;
- ✓ Declara, que os produtos ofertados são inteiramente novos, de origem direta de seus legais e autorizados fornecedores/e ou fabricante, não possuem nenhum componente/peça/parte com características de ser reconicionados, re-manufaturado ou reaproveitado de outros, e encontra-se em perfeitas condições de uso, responsabilizando-se por vícios ou defeitos de fabricação, bem como por desgastes anormais dos equipamentos, suas partes e acessórios, obrigando a ressarcir os danos e ainda substituir as peças ou os equipamentos caso estes venham a apresentar defeitos repetitivos durante o período de garantia, sem ônus para instituição;
- ✓ Declara, GARANTIA integral de 12 (doze) meses, contados a partir da data de seu recebimento definitivo pela comissão técnica;
- ✓ Declara, possuir CATÁLOGOS, E PROSPECTOS, MANUAL, representativos dos produtos.

IKIGAI COMERCIO LTDA- Email: joao.durao@ikigaicomercio.com
CNPJ: 50.160.181/0001-91- Inscrição Estadual: 004584471.00-37
AL DOS IPES, 929 - Bairro VIVENDAS- CEP 33.239-336-LAGOA SANTA/MG
Tel.: (31) 99421-4299/(31)99113-5607

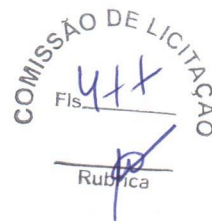

À
Prefeitura Municipal De Fortim
Comissão de Licitação e Compras / Convênios Públicos e Licitações
licitacao@fortim.ce.gov.br
Vila Da Paz, Bloco D, 40, Centro
CEP: 62.815-000 - FORTIM/CE

Pregão Eletrônico: 3010.01/2023

Vespasiano, 16 de novembro de 2023

DECLARAÇÃO

DECLARAÇÃO DE ATENDIMENTO DE EXIGÊNCIAS HABILITATÓRIAS PARA PARTICIPAÇÃO NA COTAÇÃO PRÉVIA DE PREÇOS

A **IKIGAI COMERCIO LTDA** -EPP inscrita no CNPJ: 50.160.181/0001-91, sediada no endereço AL DOS IPES, 929 – BAIRRO VIVENDAS– CEP 33.239-336-LAGOA SANTA/MG, por intermédio de seu representante legal Sr Joao Victor Durão , **DECLARA**: sob as penas da lei, principalmente a disposta no art. 7º da Lei n.º 10.520/02, que satisfaz plenamente todas as exigências habilitatórias previstas no certame epigrafado, em obediência ao disposto no art. 4º, VII da Lei n.º 10.520/02.

IKIGAI COMERCIO LTDA- Email: joao.durao@ikigaicomercio.com
CNPJ: 50.160.181/0001-91- Inscrição Estadual: 004584471.00-37
AL DOS IPES, 929 - Bairro VIVENDAS- CEP 33.239-336-LAGOA SANTA/MG
Tel.: (31) 99421-4299/(31)99113-5607



A
Prefeitura Municipal De Fortim
Comissão de Licitação e Compras / Convênios Públicos e Licitações
licitacao@fortim.ce.gov.br
Vila Da Paz, Bloco D, 40, Centro
CEP: 62.815-000 - FORTIM/CE

Pregão Eletrônico: 3010.01/2023

Vespasiano, 16 de novembro de 2023

DECLARAÇÃO

A **IKIGAI COMERCIO LTDA** -EPP inscrita no CNPJ: 50.160.181/0001-91, sediada no endereço AL DOS IPES, 929 – BAIRRO VIVENDAS– CEP 33.239-336-LAGOA SANTA/MG, por intermédio de seu representante legal Sr Joao Victor Durão, DECLARA:

- Não se encontra declarada inidônea para licitar ou contratar com órgãos da Administração Pública Federal, Estadual, Municipal e do Distrito Federal;
- Inexiste fato superveniente impeditivo de sua habilitação, ficando ciente da obrigatoriedade de declarar ocorrências posteriores, na forma do inciso IV, do item 7.1 da IN/MARE nº 05/95;
- Não emprega menores de 18 (dezoito) anos em trabalho noturno, perigoso ou insalubre e nem menores de 16 (dezesesseis) anos em qualquer trabalho, salvo na condição de aprendiz, a partir de quatorze anos, em cumprimento ao estabelecido na Lei nº 9.854, de 27/10/1999, publicada no DOU de 28/10/1999 e ao inciso XXXIII, do artigo 7º, da Constituição Federal;
- Concorda com todos os termos estabelecidos neste Edital.
- Cumpre plenamente os requisitos de habilitação definida no Edital de Licitação acima referenciada, a teor do inciso VII, art. 4º da Lei Federal nº 10.520/02, sob pena de responsabilização nos termos da lei.
- Não possuir em seu quadro societário servidor público ou dirigente de órgão ou entidade contratante ou responsável pela licitação e não possui em seu quadro societário servidor público da ativa, ou empregado de empresa pública ou sociedade de economia mista.

IKIGAI COMERCIO LTDA- Email: joao.durao@ikigaicomercio.com
CNPJ: 50.160.181/0001-91- Inscrição Estadual: 004584471.00-37
AL DOS IPES, 929 - Bairro VIVENDAS- CEP 33.239-336-LAGOA SANTA/MG
Tel.: (31) 99421-4299/(31)99113-5607

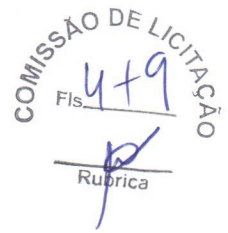

À
Prefeitura Municipal De Fortim
Comissão de Licitação e Compras / Convênios Públicos e Licitações
licitacao@fortim.ce.gov.br
Vila Da Paz, Bloco D, 40, Centro
CEP: 62.815-000 - FORTIM/CE

Pregão Eletrônico: 3010.01/2023

Vespasiano, 16 de novembro de 2023

DECLARAÇÃO DE MENOR

A **IKIGAI COMERCIO LTDA** -EPP inscrita no CNPJ: 50.160.181/0001-91, sediada no endereço AL DOS IPES, 929 – BAIRRO VIVENDAS– CEP 33.239-336-LAGOA SANTA/MG, por intermédio de seu representante legal Sr Joao Victor Durão, DECLARA: para fins do disposto no inciso XXXIII, do art. 7º da Constituição Federal, que não emprega menor de dezoito anos em trabalho noturno, perigoso ou insalubre e não emprega menor de dezesseis anos, salvo na condição de aprendiz.

DECLARAÇÃO DE INEXISTÊNCIA DE FATOS IMPEDITIVOS DE LICITAR

A

A **IKIGAI COMERCIO LTDA** -EPP inscrita no CNPJ: 50.160.181/0001-91, sediada no endereço AL DOS IPES, 929 – BAIRRO VIVENDAS– CEP 33.239-336-LAGOA SANTA/MG, por intermédio de seu representante legal Sr Joao Victor Durão, DECLARA: sob as penalidades cabíveis a inexistência de fatos impeditivos à sua participação no Edital de Cotação Prévia 0108149282014-2018, estando ciente da obrigatoriedade de comunicar de qualquer ocorrência posterior, DECLARA ainda, que cumpre plenamente os requisitos para habilitação previstos neste EDITAL.

IKIGAI COMERCIO LTDA- Email: joao.durao@ikigaicomercio.com
CNPJ: 50.160.181/0001-91- Inscrição Estadual: 004584471.00-37
AL DOS IPES, 929 - Bairro VIVENDAS- CEP 33.239-336-LAGOA SANTA/MG
Tel.: (31) 99421-4299/(31)99113-5607



À
Prefeitura Municipal De Fortim
Comissão de Licitação e Compras / Convênios Públicos e Licitações
licitacao@fortim.ce.gov.br
Vila Da Paz, Bloco D, 40, Centro
CEP: 62.815-000 - FORTIM/CE

Pregão Eletrônico: 3010.01/2023

Vespasiano, 16 de novembro de 2023

PROPOSTA COMERCIAL COMPLETA

ITEM	DESCRIÇÃO	QTD	UND	MARCA MODELO	VALOR UNITARIO	VALOR TOTAL
4	PLANTADEIRA MANDIOCA 2 LINHAS – MODELO GERAÇÃO 5 FICHA TÉCNICA MODELO: GERAÇÃO 5 APLICAÇÃO PLANTIO DE MANDIOCA QUANTIDADE DE LINHAS 02 RESERVATÓRIO FERTILIZANTE 170 KG DISTÂNCIA ENTRE MANIVAS 0.3M A 0.8M (OPCIONAL 1M) TAMANHO DE CORTE DAS MANIVAS 14CM OU 18CM DISTÂNCIA ENTRE LINHAS 0.85M A 1.1M DEPOSITO DE MANIVAS LATERAL 1.5 METRO CUBICO DISCO DUPLO SULCADOR 15 POLEGADAS DISCOS COBRIDORES 13 POLEGADAS RODA COMPACTADORA BORRACHA BANCO ENCOSTO COM CINTO DE SEGURANÇA ENGATE TERCEIRO PONTO DO TRATOR POTÊNCIA MÍNIMA 65 HP DOSADOR ROSCA SEM-FIM 1 OU 2 POLEGADAS PESO APROXIMADO 480 KG RENDIMENTO DIÁRIO 5 A 6 HECTRES (PODENDO HAVER VARIAÇÕES DIMENSÕES APROXIMADAS: ALTURA 1.8M LARGURA 2M COMPRIMENTO 1.45M	1	UND	ASA	46499,99	46499,99
6	GRADE NIVELADORA DE 28 DISCOS	1	UND	BALDAN -SP 28x20x3,5 espaçamento 175 mancal óleo	23099,97	23099,97
VALOR TOTAL DA PROPOSTA						R\$ 69.599,96

JOAO VICTOR
DURAO:1057
5548630
Assinado de forma digital por JOAO VICTOR
DURAO:10575548630
Dados: 2023.11.16 10:54:29 -03'00'

IKIGAI COMERCIO LTDA- Email: cotacaoikigai@gmail.com
CNPJ: 50.160.181/0001-91- Inscrição Estadual: 004584471.00-37
AL DOS IPES, 929 - Bairro VIVENDAS- CEP 33.239-336-LAGOA SANTA/MG
Tel.: (31) 99421-4299/(31)99113-5607



À
Prefeitura Municipal De Fortim
Comissão de Licitação e Compras / Convênios Públicos e Licitações
licitacao@fortim.ce.gov.br
Vila Da Paz, Bloco D, 40, Centro
CEP: 62.815-000 - FORTIM/CE

Pregão Eletrônico: 3010.01/2023

Vespasiano, 16 de novembro de 2023

DADOS DA LICITANTE

RAZÃO SOCIAL: IKIGAI COMERCIO LTDA -EPP
FANTASIA: IKIGAI COMERCIO LTDA
CNPJ: 50.160.181/0001-91
INSCRIÇÃO ESTADUAL: 004584471.00-37
ENDEREÇO: RUA ALA DOS IPES, 929 – Bairro VIVENDAS– CEP 33.239-336-LAGOA SANTA/MG
TELEFONE: (31) 99421-4299/(31)99113-5607
DADOS BANCÁRIOS: BANCO DO BRASIL (001) – AGENCIA: 2241-1 – C/C 54.614-3
PRAÇA DE PAGAMENTO: LAGOA SANTA
OPTANTE PELO SIMPLES SIM () NÃO (X)

DADOS DO RESPONSÁVEL PELA ASSINATURA DA ATA E CONTRATO

NOME: JOÃO VICTOR DURÃO
NACIONALIDADE: BRASILEIRO;
NATURALIDADE: BELO HORIZONTE/MG
ESTADO CIVIL: CASADO;
CARGO: SÓCIO;
ENDEREÇO: AL DOS IPES, 929 – BAIRRO VIVENDAS– CEP 33.239-336-LAGOA SANTA/MG
CPF N.º: 105.755.486-30
RG N.º: MG-17.125-683

CONDIÇÕES GERAIS DA PROPOSTA COMERCIAL

OBJETO: (VAI ESTÁ NOO EDITAL)

VALIDADE DA PROPOSTA: 60 (SESENTA) DIAS.

PRAZO DE ENTREGA: CONFORME EDITAL;

LOCAL DE ENTREGA:

PRAZO DE PGTO: CONFORME AO EDITAL.

GARANTIA: 12 (VINTE E QUATRO) MESES CONTRA DEFEITOS E VÍCIUS DE FABRICAÇÃO

**JOAO
VICTOR
DURAO:105
75548630**

Assinado de forma
digital por JOAO
VICTOR
DURAO:10575548630
Dados: 2023.11.16
10:54:42 -03'00'

IKIGAI COMERCIO LTDA- Email: cotacaoikigai@gmail.com
CNPJ: 50.160.181/0001-91- Inscrição Estadual: 004584471.00-37
AL DOS IPES, 929 - Bairro VIVENDAS- CEP 33.239-336-LAGOA SANTA/MG
Tel.: (31) 99421-4299/(31)99113-5607



À
Prefeitura Municipal De Fortim
Comissão de Licitação e Compras / Convênios Públicos e Licitações
licitacao@fortim.ce.gov.br
Vila Da Paz, Bloco D, 40, Centro
CEP: 62.815-000 - FORTIM/CE



Pregão Eletrônico: 3010.01/2023

Vespasiano, 16 de novembro de 2023

DECLARAÇÕES DE PROPOSTA

ANEXO III- DECLARAÇÃO

A **IKIGAI COMERCIO LTDA** -EPP inscrita no CNPJ: 50.160.181/0001-91, vem através do seu Representante Legal *infra-assinado* declarar sob as penas da Lei que: para fins do disposto no inciso XXXIII, do art. 7º da Constituição Federal, que não emprega menor de dezoito anos em trabalho noturno, perigoso ou insalubre e não emprega menor de dezesseis anos, salvo na condição de aprendiz.

A **IKIGAI COMERCIO LTDA** -EPP inscrita no CNPJ: 50.160.181/0001-91, vem através do seu Representante Legal *infra-assinado* declarar sob as penas da Lei que: aceita o teor completo do edital, ressaltando o direito recursal, bem como recebeu todos documentos e informações necessária para o cumprimento integral das obrigações do objeto da licitação.

A **IKIGAI COMERCIO LTDA** -EPP inscrita no CNPJ: 50.160.181/0001-91, vem através do seu Representante Legal *infra-assinado* declarar sob as penas da Lei e sob as penalidades cabíveis a inexistência de fatos impeditivos quanto a nossa participação em licitações e contratações com a administração pública, federal, estadual e municipal. Estando ciente da obrigatoriedade de comunicar de qualquer ocorrência posterior, DECLARA ainda, que cumpre plenamente os requisitos para habilitação previstos neste EDITAL.

**JOAO
VICTOR
DURAO:10
575548630** Assinado de forma
digital por JOAO
VICTOR
DURAO:105755486
30
Dados: 2023.11.16
10:54:53 -03'00'

IKIGAI COMERCIO LTDA- Email: cotacaoikigai@gmail.com
CNPJ: 50.160.181/0001-91- Inscrição Estadual: 004584471.00-37
AL DOS IPES, 929 - Bairro VIVENDAS- CEP 33.239-336-LAGOA SANTA/MG
Tel.: (31) 99421-4299/(31)99113-5607



À
Prefeitura Municipal De Fortim
Comissão de Licitação e Compras / Convênios Públicos e Licitações
licitacao@fortim.ce.gov.br
Vila Da Paz, Bloco D, 40, Centro
CEP: 62.815-000 - FORTIM/CE

Pregão Eletrônico: 3010.01/2023

Vespasiano, 16 de novembro de 2023

- ✓ Nos preços propostos encontram-se incluídos todas as despesas como: impostos, fretes, encargos sociais, previdenciários, trabalhistas, tributários, fiscais ou quaisquer outras despesas incidentes sobre os serviços licitados, bem como declaro estar de acordo com todos os termos do edital e seus anexos;
- ✓ Estamos de acordo e cumprimos integralmente todas as normas e requisitos deste edital em epígrafe incluindo seus anexos, sendo que os materiais ofertados atendem plenamente as especificações solicitadas no edital;
- ✓ A assinatura do contrato será feita por JOÃO VICTOR DURÃO, no qual os seus dados estão na apresentação acima descrito;
- ✓ Todos os itens são de origem/procedência Nacional;
- ✓ O objeto do certame será entregue conforme estipulado no edital;
- ✓ Declara ter tomado conhecimento do instrumento convocatório relativo à licitação em referência, estar ciente dos critérios de julgamento do certame e da forma de pagamento estabelecidos para remunerar a execução do objeto licitado;
- ✓ Se algum dado não mencionadas em nossa proposta comercial for detectado, deve ser consideradas como concordantes com o Edital, suas alterações e anexos, bem como Informações e/ou características.

**JOAO
VICTOR
DURAO:10
575548630**

Assinado de forma
digital por JOAO
VICTOR
DURAO:105755486
30
Dados: 2023.11.16
10:55:03 -03'00'

IKIGAI COMERCIO LTDA- Email: cotacaoikigai@gmail.com
CNPJ: 50.160.181/0001-91- Inscrição Estadual: 004584471.00-37
AL DOS IPES, 929 - Bairro VIVENDAS- CEP 33.239-336-LAGOA SANTA/MG
Tel.: (31) 99421-4299/(31)99113-5607



À
Prefeitura Municipal De Fortim
Comissão de Licitação e Compras / Convênios Públicos e Licitações
licitacao@fortim.ce.gov.br
Vila Da Paz, Bloco D, 40, Centro
CEP: 62.815-000 - FORTIM/CE

Pregão Eletrônico: 3010.01/2023

Vespasiano, 16 de novembro de 2023

A **IKIGAI COMERCIO LTDA** -EPP inscrita no CNPJ: 50.160.181/0001-91, vem através do seu Representante Legal infra-assinado declarar sob as penas da Lei que:

- ✓ Declara, trabalhar e submeter conforme as exigências do presente dispositivo desta licitação (EDITAL), assim como apresentar os DOCUMENTOS, conforme solicitações. Ciente da apresentação de documentos pertinentes ao item ofertado;
- ✓ Declara, apresentar DOCUMENTOS necessários de acordo com cada produto, assim como dos meios legais, daqueles isentos de documentos (exemplo ANVISA para produtos isentos);
- ✓ Declara, que os produtos oferecidos possuem ASSISTÊNCIA TÉCNICA ESPECIALIZADA, credenciadas pelo próprio fabricante, sediadas no mesmo ESTADO desta INSTITUIÇÃO, mais próximas possível, para o devido atendimento imediato;
- ✓ Declara, que os produtos ofertados são inteiramente novos, de origem direta de seus legais e autorizados fornecedores/e ou fabricante, não possuem nenhum componente/peça/parte com características de ser reconicionados, re-manufaturado ou reaproveitado de outros, e encontra-se em perfeitas condições de uso, responsabilizando-se por vícios ou defeitos de fabricação, bem como por desgastes anormais dos equipamentos, suas partes e acessórios, obrigando a ressarcir os danos e ainda substituir as peças ou os equipamentos caso estes venham a apresentar defeitos repetitivos durante o período de garantia, sem ônus para instituição;
- ✓ Declara, GARANTIA integral de 12 (doze) meses, contados a partir da data de seu recebimento definitivo pela comissão técnica;
- ✓ Declara, possuir CATÁLOGOS, E PROSPECTOS, MANUAL, representativos dos produtos.

JOAO VICTOR Assinado de forma
DURAO:1057 digital por JOAO
5548630 **VICTOR**
DURAO:10575548630
Dados: 2023.11.16
10:55:14 -03'00'

IKIGAI COMERCIO LTDA- Email: cotacaoikigai@gmail.com
CNPJ: 50.160.181/0001-91- Inscrição Estadual: 004584471.00-37
AL DOS IPES, 929 - Bairro VIVENDAS- CEP 33.239-336-LAGOA SANTA/MG
Tel.: (31) 99421-4299/(31)99113-5607



À
Prefeitura Municipal De Fortim
Comissão de Licitação e Compras / Convênios Públicos e Licitações
licitacao@fortim.ce.gov.br
Vila Da Paz, Bloco D, 40, Centro
CEP: 62.815-000 - FORTIM/CE

Pregão Eletrônico: 3010.01/2023

Vespasiano, 16 de novembro de 2023

DECLARAÇÃO

DECLARAÇÃO DE ATENDIMENTO DE EXIGÊNCIAS HABILITATÓRIAS PARA PARTICIPAÇÃO NA COTAÇÃO PRÉVIA DE PREÇOS

A **IKIGAI COMERCIO LTDA** -EPP inscrita no CNPJ: 50.160.181/0001-91, sediada no endereço AL DOS IPES, 929 – BAIRO VIVENDAS– CEP 33.239-336-LAGOA SANTA/MG, por intermédio de seu representante legal Sr Joao Victor Durão , **DECLARA: sob as penas da lei, principalmente a disposta no art. 7º da Lei n.º 10.520/02, que satisfaz plenamente todas as exigências habilitatórias previstas no certame epigrafado, em obediência ao disposto no art. 4º, VII da Lei n.º 10.520/02.**

JOAO VICTOR Assinado de forma
DURAO:1057 digital por JOAO VICTOR
5548630 DURAO:10575548630
Dados: 2023.11.16
10:55:26 -03'00'

IKIGAI COMERCIO LTDA- Email: cotacaoikigai@gmail.com
CNPJ: 50.160.181/0001-91- Inscrição Estadual: 004584471.00-37
AL DOS IPES, 929 - Bairro VIVENDAS- CEP 33.239-336-LAGOA SANTA/MG
Tel.: (31) 99421-4299/(31)99113-5607



À
Prefeitura Municipal De Fortim
Comissão de Licitação e Compras / Convênios Públicos e Licitações
licitacao@fortim.ce.gov.br
Vila Da Paz, Bloco D, 40, Centro
CEP: 62.815-000 - FORTIM/CE

Pregão Eletrônico: 3010.01/2023

Vespasiano, 16 de novembro de 2023

DECLARAÇÃO

A **IKIGAI COMERCIO LTDA** -EPP inscrita no CNPJ: 50.160.181/0001-91, sediada no endereço AL DOS IPES, 929 – BAIRRO VIVENDAS– CEP 33.239-336-LAGOA SANTA/MG, por intermédio de seu representante legal Sr Joao Victor Durão, DECLARA:

- Não se encontra declarada inidônea para licitar ou contratar com órgãos da Administração Pública Federal, Estadual, Municipal e do Distrito Federal;
- Inexiste fato superveniente impeditivo de sua habilitação, ficando ciente da obrigatoriedade de declarar ocorrências posteriores, na forma do inciso IV, do item 7.1 da IN/MARE nº 05/95;
- Não emprega menores de 18 (dezoito) anos em trabalho noturno, perigoso ou insalubre e nem menores de 16 (dezesesseis) anos em qualquer trabalho, salvo na condição de aprendiz, a partir de quatorze anos, em cumprimento ao estabelecido na Lei nº 9.854, de 27/10/1999, publicada no DOU de 28/10/1999 e ao inciso XXXIII, do artigo 7º, da Constituição Federal;
- Concorda com todos os termos estabelecidos neste Edital.
- Cumpre plenamente os requisitos de habilitação definida no Edital de Licitação acima referenciada, a teor do inciso VII, art. 4º da Lei Federal nº 10.520/02, sob pena de responsabilização nos termos da lei.
- Não possui em seu quadro societário servidor público ou dirigente de órgão ou entidade contratante ou responsável pela licitação e não possui em seu quadro societário servidor público da ativa, ou empregado de empresa pública ou sociedade de economia mista.

JOAO VICTOR Assinado de forma
digital por JOAO VICTOR
DURAO:1057 DURAO:10575548630
5548630 Dados: 2023.11.16
10:55:37 -03'00'

IKIGAI COMERCIO LTDA- Email: cotacaoikigai@gmail.com
CNPJ: 50.160.181/0001-91- Inscrição Estadual: 004584471.00-37
AL DOS IPES, 929 - Bairro VIVENDAS- CEP 33.239-336-LAGOA SANTA/MG
Tel.: (31) 99421-4299/(31)99113-5607



À
Prefeitura Municipal De Fortim
Comissão de Licitação e Compras / Convênios Públicos e Licitações
licitacao@fortim.ce.gov.br
Vila Da Paz, Bloco D, 40, Centro
CEP: 62.815-000 - FORTIM/CE

Pregão Eletrônico: 3010.01/2023

Vespasiano, 16 de novembro de 2023

DECLARAÇÃO DE MENOR

A **IKIGAI COMERCIO LTDA** -EPP inscrita no CNPJ: 50.160.181/0001-91, sediada no endereço AL DOS IPES, 929 – BAIRRO VIVENDAS– CEP 33.239-336-LAGOA SANTA/MG, por intermédio de seu representante legal Sr Joao Victor Durão, DECLARA: para fins do disposto no inciso XXXIII, do art. 7º da Constituição Federal, que não emprega menor de dezoito anos em trabalho noturno, perigoso ou insalubre e não emprega menor de dezesseis anos, salvo na condição de aprendiz.

DECLARAÇÃO DE INEXISTÊNCIA DE FATOS IMPEDITIVOS DE LICITAR

A

A **IKIGAI COMERCIO LTDA** -EPP inscrita no CNPJ: 50.160.181/0001-91, sediada no endereço AL DOS IPES, 929 – BAIRRO VIVENDAS– CEP 33.239-336-LAGOA SANTA/MG, por intermédio de seu representante legal Sr Joao Victor Durão, DECLARA: sob as penalidades cabíveis a inexistência de fatos impeditivos à sua participação no Edital de Cotação Prévia 0108149282014-2018, estando ciente da obrigatoriedade de comunicar de qualquer ocorrência posterior, DECLARA ainda, que cumpre plenamente os requisitos para habilitação previstos neste EDITAL.

JOAO
VICTOR
DURAO:10
575548630

Assinado de forma
digital por JOAO
VICTOR
DURAO:105755486
30
Dados: 2023.11.16
10:55:46 -03'00'

IKIGAI COMERCIO LTDA- Email: cotacaoikigai@gmail.com
CNPJ: 50.160.181/0001-91- Inscrição Estadual: 004584471.00-37
AL DOS IPES, 929 - Bairro VIVENDAS- CEP 33.239-336-LAGOA SANTA/MG
Tel.: (31) 99421-4299/(31)99113-5607

PROPOSTA

Pregão ELETRÔNICO - 3010.01/2023-SMAP/PE

Prefeitura Municipal de Fortim - CE

Nome da Empresa:	MAQUIXANDE INDUSTRIA DE MAQUINAS AGRICOLAS E TRANSPORTES LTDA		
Nome Fantasia:	FORTSULSC		
CNPJ:	07.858.206/0001-04	Inscr. Estadual –	255139179
Endereço:	Estrada Geral Furninhas – SN		
Bairro:	Furninhas – Orleans/SC		
Telefone:	48 3660 - 0818		
Conta para deposito	Banco Sicoob – Agência: 3070 – Conta Corrente: 59919		
E-mail	licitacao@fortsulsc.com.br		
Dados do Representante:	Andrea Mattei Dacorégio Salvalaggio		
CPF:	034.927.679-07		
RG:	4.438.371 – SSP/SC		
Endereço Completo:	Estrada Geral Furninhas – Orleans/SC		
Telefone:	48 3660 – 0818		
E-mail:	licitacao@fortsulsc.com.br		

Item	Quant.	Unid.	Especificação do Objeto	Marca/Modelo	Vlr Unit.	Vlr Total
06	01	Unid.	Grade Niveladora 28 discos	Fortsul/GN28DCR	R\$ 23.099,98	R\$ 23.099,98

- a) Nos valores das propostas de preços estão incluídas todas as despesas com tributos e fornecimento de certidões e documentos, bem como encargos fiscais, sociais, trabalhistas, previdenciários, comerciais e outros de qualquer natureza e, ainda, gastos com transportes e acondicionamento em embalagens adequadas, conforme caso;
- b) Atende todas as especificações, exigências técnicas mínimas, prazos de entrega ou de prestação, cronograma de execução e as respectivas quantidades, conforme caso;
- c) Caso seja vencedora no certame, submete-se a todas as condições estabelecidas neste Edital e na minuta do contrato que o integra, sob pena de rescisão unilateral do contrato.
- d) Validade mínima da Proposta: **60 (sessenta) dias** a contar da data da apresentação dos envelopes de proposta de preços e de documentos para habilitação à Comissão Permanente de Licitação.
- e) Prazo de entrega / execução e demais especificações de acordo com as previsões do **Anexo I**.
- f) Declaramos que cumprimos plenamente os requisitos de habilitação e que nossa Carta Proposta está em conformidade com as exigências do instrumento convocatório (edital).
- g) Declaramos sob as penas cabíveis que somos Empresa de Pequeno Porte nos termos da legislação vigente, não possuindo nenhum dos impedimentos previstos no parágrafo 4º do artigo 3º da Lei Complementar 123/2006.

Garantia: 12 meses a contar da entrega.

Documento assinado digitalmente

Orleans 16 de novembro de 2023

gov.br

EMURY PIZZAMIGLIO CIMADON
Data: 16/11/2023 14:41:08-0300
Verifique em <https://validar.iti.gov.br>

Emury Pizzamiglio Cimadon
Supervisor de Licitações
CPF: 027.810.419-39
MAQUIXANDE INDUSTRIA DE MAQUINAS AGRICOLAS E
TRANSPORTES LTDA
CNPJ: 07.858.206/0001-04

MAQUIXANDE IND. DE MAQUINAS AGRICOLAS E TRANSPORTES – CNPJ: 07.858.206/0001-04
EST. GERAL FURNINHAS – INTERIOR – SN – 88870-000 – ORLEANS – SANTA CATARINA
FONE E WHATSAPP: (48) 3660-0818 – E-MAIL: licitacao@fortsulsc.com.br

GRADE NIVELADORA REGULAGEM DE ÂNGULO COM PINO

COMISSÃO DE LICITAÇÃO
Fls. 489
Rúbrica

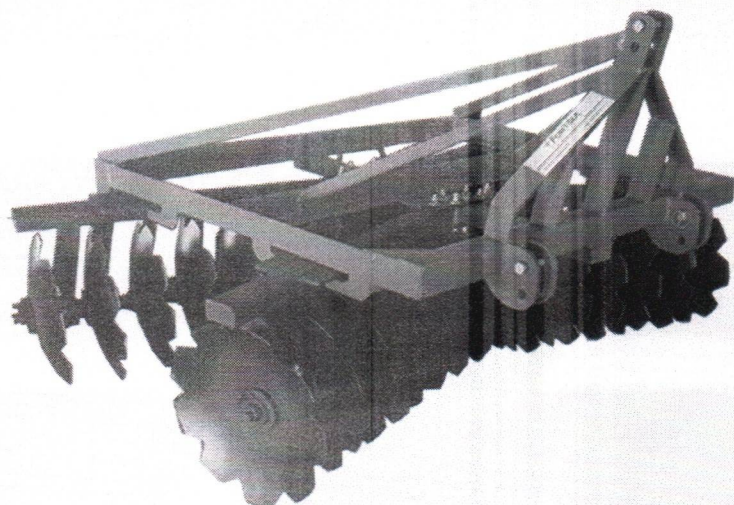

Discos recortados



Engate terceiro ponto



Mancais a graxa ou a óleo



CORES DISPONVEIS



■ GN28RAP ■

Numero de Discos:	28	Diâmetro do eixo (pol):	1.1/4
Espessura dos Discos (mm):	3,5	Largura de trabalho (mm):	2400
Tamanho dos Discos (pol):	18	Profundidade de Trabalho mín.(mm):	100
Espaçamento (mm):	182	Peso mínimo (kg):	500

DESCRIÇÃO: Mancais de atrito, a graxa ou a óleo, espaçamento de 170 a 200 mm. Tamanho dos discos de 18, 20 e 22 polegadas. Discos lisos ou recortados. Espessura dos discos de 3,5 a 4,5 milímetros.
12 meses de garantia para defeito de fábrica.

OBSERVAÇÃO: Declaramos para os devidos fins que somos fabricantes dos implementos da marca FORTSULsc.